

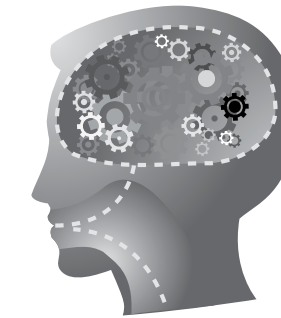



UNIVERSITI  
MALAYSIA  
KELANTAN



LAPORAN TAHUNAN  
**2014**



LAPORAN TAHUNAN  
**2014**  
UNIVERSITI MALAYSIA KELANTAN

- 
- KATA ALUAN Pengerusi Lembaga Pengarah
  - KATA ALUAN Naib Canselor
  - LAPORAN Naib Canselor
  - MAKLUMAT KORPORAT UNIVERSITI
  - PENYATA Kawalan Dalaman
  - PENGENALAN DAN KEPIMPINAN
  - AKADEMIK DAN ANTARABANGSA
  - TADBIR URUS DAN GOVERNAN
  - PEMBANGUNAN PELAJAR
  - PENYELIDIKAN DAN INOVASI
  - PENDIDIKAN KEUSAHAWANAN
  - PEMBANGUNAN PRASARANA
  - KOMUNITI DAN KHIDMAT MASYARAKAT
  - PRESTASI DAN LAPORAN KEWANGAN

## **CANSELOR**

**KEBAWAH DULI YANG AMAT MULIA SULTAN MUHAMMAD V**

D.K., D. M.N., (SELANGOR), D.K. (NEGERI SEMBILAN), D.K., (JOHOR), D.K., (PERAK) D.K. (PERLIS),  
D.K., (KEDAH), D.K., (TERENGGANU), S.P.M.K., S.J.M.K., S.P.K.K., S.P.S.K.

SULTAN YANG DI-PERTUAN BAGI NEGERI KELANTAN DARULNAIM  
DAN JAJAHAN TAKLUKNYA



**PRO CANSOLOR**  
**YANG TERAMAT MULIA**  
**DR. TENGKU MUHAMMAD FA-IZ PETRA IBNI SULTAN ISMAIL PETRA**

D.K., S.P.M.K.  
TENGKU MAHKOTA KELANTAN





TAN SRI DATO' SRI HAMAD KAMA PIAH BIN CHE OTHMAN  
PENERUSA  
LEMBAGA PENGARAH UNIVERSITI



## > KATA ALUAN PENERUSA LEMBAGA PENGARAH

Assalamualaikum wrt wbt dan Salam Sejahtera,

Setinggi-tinggi kesyukuran di panjatkan ke hadrat Ilahi kerana atas Kurnia-Nya pada tahun ini sekali lagi saya berkesempatan mencoretkan tinta pada Buku Laporan Tahunan UMK bagi tahun 2014.

Dalam konteks arena tahun 2014, lima (5) perspektif utama dilihat telah berjaya mendewasakan universiti ini seiring dengan visi universiti sebagai Peneraju Pembangunan Modal Insan Bercirikan Keusahawanan Bagi Kesejahteraan Global. Sejak ditubuhkan pada tahun 2007, UMK dilihat terus mengorak langkah maju ke hadapan untuk terus bersaing dan mendepani arus perubahan transformasi dan globalisasi peraliran bidang pendidikan di negara ini.

Penyelidikan, pembangunan, keusahawanan, jaringan kerjasama serta Pengajaran dan Pembelajaran (P&P) merupakan lima perspektif utama yang dimaksudkan.

Tahun 2014 melakar sejarah dan kenangan manis tersendiri apabila lima (5) projek yang dijalankan secara usahasama dengan Universiti Malaysia Sabah (UMS) dan ULink Agro Based Sdn.Bhd. telah diiktiraf sebagai projek terbaik di bawah Program Pemindahan Ilmu (KTP) Kementerian Pendidikan Malaysia (KPM). Projek pertama seumpamanya ini mengenengahkan kemapanan industri rumpai laut di Semporna Sabah sebagai industri berdaya saing. Satu lagi produk yang berjaya meraih perhatian umum adalah produk tempatan Nasi Kerabu (Instant Herbal Rice) hasil penyelidik UMK yang telah berjaya memenangi The Best Award dan Pingat Emas di Malaysia Technology Expo (MTE) 2014. Ini merupakan pendekatan terbaik yang telah berjaya ditonjolkan oleh UMK dalam usaha memperkenalkan Penyelidik Universiti ini sebaris dengan Institusi Pengajian Tinggi Awam (IPTA) yang lain.

Perangkaan hala tuju jangka panjang perlu diwujudkan bagi membolehkan analisa kekuatan serta kelemahan UMK dikenal pasti dan dikaji dalam segala aspek berkaitan. Faktor-faktor luaran seperti *mega trends* dan disruptive innovation perlu diberikan perhatian sewajarnya. Universiti ini perlu berani mencuba dan menghadapi risiko demi mendepani arus globalisasi yang dimaksudkan. Selain itu, elemen-elemen seperti kesalinghubungan dengan masyarakat luar (*connectivity*),

perkongsian dan aplikasi teknologi pintar serta konsep pembangunan bagi sifat dan kemahiran sendiri (*individualisation*) perlu diterjemahkan sebaiknya ke dalam sistem pembelajaran sedia ada.

Justeru, rentetan bagi menjayakan agenda dan gagasan keusahawanan universiti ini, maka *multi-tracking education system* telah digunakan di mana sistem tersebut membolehkan pendidikan keusahawanan disebar luas kepada semua pihak yang berminat. Program SME@UMK misalnya merupakan pendekatan secara *Hands On* yang diwujudkan dan diaplikasikan kepada pelajar dalam bidang keusahawanan di mana pelajar dibenarkan membuat pilihan penubuhan syarikat sendiri. Di samping itu, keusahawanan sosial juga dilihat perlu menjadi agenda utama agar kewujudan UMK sebagai Universiti Keusahawanan relevan dan seimbang dalam segala aspek berkaitan. Uniknyanya agenda tersebut adalah ia digerakkan oleh para pelajar dengan mendapat sokongan padu pihak pengurusan universiti.

Program pengantarabangsaan pelajar juga tidak tercicir dari agenda universiti ini. Antaranya Program Pembangunan Sosial dan Pembangunan Ekonomi (SEED) yang melibatkan pelajar dari Malaysia, Vietnam, Indonesia, Brunei dan Thailand. Program ini merupakan pendekatan terbaik dalam konteks menyebarkan penyelidikan selain membantu mengenalpasti potensi masyarakat dalam meningkatkan taraf ekonomi mereka sama ada secara langsung mahupun tidak langsung.

Jaringan kerjasama dalam dan luar negara juga dilihat sebagai salah satu perspektif utama dalam merangsang pencapaian UMK sebagai Universiti Keusahawanan ternama di peringkat nasional dan juga antarabangsa. Antara jalinan kerjasama yang berjaya dilaksanakan melalui pemeteraian Memorandum Persefahaman (MoU) adalah dengan Kansas University, SME University di Jepun, Mydin Berhad, Tesco Store Sdn Bhd., Landskap Malaysia dan Institut Penyelidikan Perhutanan Malaysia (FRIM).

Pelbagai program juga telah dilaksanakan bagi memantapkan Pengajaran dan Pembelajaran (P&P). Ianya merupakan elemen terpenting dalam memastikan penghayatan ciri-ciri keusahawanan dapat diterapkan. Ini kerana antara kriteria-kriteria untuk menjadi usahawan yang berjaya mempunyai minda yang kreatif dalam membekalkan modal insan yang berkualiti, bertepatan dengan peranan universiti ini sebagai sebuah Universiti keusahawanan industri kreatif di negara ini. Dalam masa yang sama

Program Rakan Sukarelawan Bahasa Inggeris atau Teacher Assistant Programme (TAP) yang disertai sukarelawan daripada luar Negara iaitu Australia, New Zealand dan United Kingdom adalah pendekatan terbaik yang diaplikasikan oleh UMK. Menerusi program ini, sukarelawan ini dilantik sebagai pengajar tamu kepada pelajar, pensyarah, dan guru Bahasa Inggeris Universiti. Program ini dilihat berjaya dilaksanakan dengan jayanya.

Sesungguhnya, inilah antara apa yang telah dilaksanakan oleh UMK secara umumnya menerusi kacamata saya dan pencapaian seumpama inilah yang telah mendasari UMK sebagai sebuah universiti yang terus melonjak ke hadapan bagi tahun 2014.

Bagi seluruh warga UMK tahniah dan syabas.

Sekian

Wabillahitaufikwalhidayah.





PROF. DATO' DR. MORTAZA BIN MOHAMED  
NAIB CANSELOR  
UNIVERSITI MALAYSIA KELANTAN  
(MULAI 1 JANUARI 2015)



## > KATA ALUAN NAIB CANSELOR

Assalamualaikum wrt wbt dan Salam Sejahtera,

2014 telah menutup tirainya dan Universiti Malaysia Kelantan telah mencapai usia lapan tahun sejak kewujudannya pada tahun 2006. Keutuhan untuk meneraju universiti dan meneroka pembaharuan dalam lonjakan pendidikan berasaskan keusahawanan adalah satu cabaran yang unik buat UMK.

Berbekalkan kematangan dalam dimensi alamiah merangkumi asetnya yang terpenting seperti staf merangkumi akademik dan bukan akademik, pembangunan modul pendidikan yang *multi-disipline* serta cabaran membangunkan eko-sistem akademik yang sesuai bagi membentuk citra universiti, kini UMK mula menunjukkan potensi untuk berkembang dengan lebih mapan pada masa hadapan.

Berdasarkan perkembangan yang berlaku sepanjang lapan tahun kewujudan sebagai pembekal pendidikan keusahawanan, UMK harus dipacu dengan lebih mantap, jelas dan selari dengan matlamat yang terbentuk dalam Pelan Pembangunan UMK sehingga 2020. Usaha pengembangan tersebut tidak akan menjadi sekiranya tidak wujud kesatuan dalam dimensi pembangunan yang setara dan seimbang.

Menerusi kecemerlangan yang ditunjukkan sepanjang penubuhan UMK, saya berhasrat untuk melihat UMK meneruskan pencarian kecemerlangan menerusi empat tanjakan yang merangkumi tanjakan Akademik, Tanjakan Sosio Ekonomi, Tanjakan Kelestarian Kewangan dan Tanjakan Penjenamaan.

Proses tanjakan akademik iaitu proses melahirkan modal insan yang berupaya mencipta peluang dan mencari peluang (*Job Creator*),

adalah satu proses yang sangat panjang yang mengambil masa tidak kurang dari empat atau lima tahun merangkumi proses yang kompleks dan dinamik. UMK seharusnya menawarkan program yang berkompentensi serta berpotensi untuk meningkatkan jenama UMK ke persada dunia. Penawaran kursus seharusnya bersifat komersil dan premium serta berbeza dengan apa yang ditawarkan di institusi lain.

Menyedari matlamat UMK, kita juga tidak melupakan dasar bagi membantu mempertingkatkan tahap sosio ekonomi setempat. Tanpa sokongan masyarakat setempat dimana kita berada, maka tidak adalah UMK sehingga kini. Peranan UMK, juga harus dipertingkatkan bagi memandu mereka menzahirkan matlamat mereka terutamanya golongan yang tidak mampu menimba ilmu secara formal tetapi telah menunjukkan kejayaan.

Dalam pada kita bertekad untuk meneroka dan mencipta peluang, kita juga tidak terkecuali dengan usaha melestarikan kewangan kita, tanjakan ketiga. Kini, kita seharusnya menumpukan kepada usaha yang lebih efisien dalam menguruskan perbelanjaan sesuai dengan saranan kerajaan untuk perbelanjaan lebih berhemah. Untuk tujuan itu, sebagai langkah permulaan kita akan kaji perbelanjaan kita. Namun begitu, bukannya bermakna pengurangan kos secara mendadak, tetapi lebih kepada bagaimana untuk memaksimumkan impak dengan kos yang kita perbelanjakan.

Sebagai teras yang turut menyokong dan mendokong ke arah kecemerlangan universiti, peletakan universiti (*positioning university*) juga merupakan satu perkara yang harus bergerak selari dengan tiga teras yang telah saya nyatakan tadi. Penjenamaan universiti menerusi imej yang positif dan beridentifikasikan pelantar yang

digunakan oleh pemain-pemain dalam industri pendidikan tinggi diseluruh dunia juga harus diperhebatkan.

Saya percaya, UMK akan meneruskan agenda pendidikan keusahawanan yang lebih mantap dan selari dengan keperluan negara untuk mencapai negara berpendapatan tinggi dan seterusnya membuka peluang kepada warga Malaysia untuk meneroka ilmu secara lebih holistik di UMK.

Kesan daripada perubahan yang akan dilaksanakan oleh UMK, saya berhasrat untuk melihat UMK menjadi peneroka dan juga peneraju yang lebih berkaliiber dan menjadi pusat rujukan dalam sebarang aspek keusahawanan.

Sekian, salam hormat.

**PROF. DATO' DR. MORTAZA BIN MOHAMED**



UMK Kampus Kota



UMK Kampus Bachok



UMK Kampus Jeli



UMK Kampus Kuala Lumpur



LAPORAN  
NAIB CANSELOR



## ➤ LAPORAN NAIB CANSOLOR

Syukur Alhamdulillah kini Universiti Malaysia Kelantan telah melengkapkan satu lagi pusingan tahun yang sangat bermakna dalam pembentukan perkembangan sebagai sebuah universiti berteraskan keusahawanan. Sebagai intipati kepada perkembangan bagi tahun 2014, saya telah menggariskan beberapa strategi dalam mencorak kepada pembangunan universiti yang lebih mapan dan unik bagi tahun 2014.

Intipati tersebut telah digarapkan dalam ucapan Amanat Tahun Baharu 2014 yang diadakan pada awal tahun bertemakan “Menyusun Barisan, Mengukir Kejayaan”.

Antara intipati yang diberikan perhatian ialah dengan meningkatkan “*critical mass*” sebagai sumber yang mendokong kepada kejayaan universiti untuk menyokong pembangunan negara menerusi pendekatan dinamik dalam memperjuangkan pendidikan yang lebih berkualiti.

Dengan tenaga akademia dan pengurusan yang mencukupi, UMK kini mampu memacu dan bersedia sepenuhnya untuk bergerak dengan pantas sebagai pembekal pendidikan keusahawanan. Peningkatan jumlah kakitangan samada akademia mahupun pengurusan adalah seimbang dengan perancangan universiti sejak kewujudannya. Pertambahan kakitangan akademik meningkat sebanyak 86 peratus pada tahun 2014 berbanding tahun 2011 dan pertambahan kakitangan bukan akademik sebanyak 73 peratus pada tahun yang sama.

Pertumbuhan modal insan dalaman universiti juga telah membolehkan universiti mencapai sasaran mengikut pelan strategik universiti 2007-2020 terutamanya dalam penawaran

kursus berkualiti diperingkat pra-siswazah. Pada tahun 2014, jumlah keseluruhan program yang ditawarkan ialah sebanyak 17 program pra-siswazah. Penawaran pengajian diperingkat pasca-siswazah juga diluluskan kepada 62 bidang penyelidikan dengan bidang tumpuan kepakaran yang semakin meningkat dan dijangka bertambah selaras dengan pertambahan jumlah kakitangan akademik.

Kini, ekologi universiti dengan jumlah pelajar melebihi 8,000 pelajar pra-siswazah dan lebih 500 pelajar pasca-siswazah telah menunjukkan perkembangan positif dengan graduan yang lahir pada tahun 2014 yang mendapat pekerjaan melebihi KPI yang ditetapkan oleh Kementerian Pendidikan Malaysia. Pertambahan nisbah



yang mendapat pekerjaan selepas enam bulan bergraduasi pada tahun 2014 juga melepasi sasaran yang ditetapkan oleh Kementerian iaitu sebanyak 84.4 peratus dalam tempoh enam bulan bergraduasi berbanding tahun sebelumnya.

Sesuai dengan perkembangan universiti yang agresif bagi menampung perkembangan dalam aspek pendidikan, Kementerian juga telah meluluskan peruntukan sebanyak RM226 juta bagi pembangunan fizikal dan infrastruktur menerusi 15 projek bagi membangunkan kampus Bachok dan juga melengkapkan keperluan pengajaran bagi kampus Jeli merangkumi pembinaan bangunan akademik, kemudahan fakulti, perpustakaan dan kemudahan ICT yang lebih mantap bagi menyokong prasarana yang tersedia ada.

Berikutan dengan peruntukan yang diberikan oleh KPM dan bersesuaian dengan perkembangan iklim pengajian tinggi berasaskan mod *online learning*, pengenalan pendekatan integratif dalam ekosistem serta komponen pengajaran dan pembelajaran yang lebih kompleks, UMK terus mengharungi cabaran 2014 dengan mewujudkan persekitaran yang kondusif dengan penggunaan teknologi iPad di dalam pengajaran dan pembelajaran serta menggunakan pendekatan yang lebih praktikal berdasarkan amalan terbaik dengan kemudahan pembelajaran yang lebih kondusif dengan konsep kelas pintar.

Sebagai permulaan kepada P&P berasaskan mod online dan pintar, UMK telah memberikan iPad kepada setiap pelajar bagi ambilan September

2014/2015 merangkumi 2,961 pelajar pra-siswazah dan 49 orang pelajar pasca-siswazah. Selain itu, penaiktarafan kemudahan wifi di kesemua kampus juga telah dilaksanakan dengan meningkatkan bandwidth dari 64Mbps kepada 640Mbps bagi menampung keperluan 100 peratus pengguna. Bilik-bilik kuliah di kampus juga telah dilengkapi dengan kemudahan Airport Extreme dan Apple TV bagi menyokong perkuliahan menggunakan iPad.

Dari aspek pengajaran dan pembelajaran, beberapa program pengajian di UMK juga telah mendapat pengiktirafan dan diterima oleh masyarakat terutamanya jumlah yang memilih UMK sebagai pilihan pertama semakin meningkat kepada 14,000 permohonan berbanding tahun-tahun sebelumnya. Turut menjadi kebanggaan ialah graduan sulung Fakulti Perubatan Veterinar seramai 38 orang telah dilahirkan dan mendapat pengiktirafan dari Majlis Veterinar Malaysia serta graduan sulung dari program Sarjana Pentadbiran Perniagaan yang dilahirkan oleh Malaysian Graduate School of Entrepreneurship and Business (MGSEB) seramai 17 orang.

Usaha untuk melonjakkan lagi program pengajian diperingkat pasca-siswazah telah diatur dengan lebih strategik dengan penekanan kepada program pengajian berasaskan mod kerja kursus juga telah diberikan penarafan sama seperti fakulti-fakulti dengan memisahkan pentadbiran Pusat Pengajian Siswazah dan *Malaysian Graduate School of Entrepreneurship & Business* bagi melebarkan sayap pengajian

pasca-siswazah universiti. Selari dengan pertambahan anggota akademia, jumlah dana penyelidikan dan penglibatan universiti menerusi penjana kewangan bagi mencapai status berautonomi juga menunjukkan perkembangan yang positif. Peningkatan penjana kewangan kepada 16 peratus bagi tahun 2014 berbanding 13 peratus pada tahun sebelumnya serta meningkatnya jumlah dana terkumpul penyelidikan yang berjumlah RM4.8 juta bagi tahun semasa dengan 81 projek penyelidikan yang meningkat sebanyak 21 peratus berbanding tahun sebelumnya. Pertumbuhan yang positif dalam aspek penyelidikan juga telah memungkinkan universiti untuk menempa pertambahan dalam aspek inovasi apabila berjaya menokok sebanyak 50



peratus hasil inovasi menerusi pematenan hasil penyelidikan, anugerah inovasi yang berjaya menjulang universiti menerusi pengiktirafan yang diperolehi dalam bentuk anugerah penyelidikan diperingkat antarabangsa serta tempatan dan juga peningkatan berkadar 49 peratus bagi penghasilan dalam jurnal berindeks samada didalam mahupun luar negara.

Menerusi aspek sumbangan universiti kepada masyarakat, universiti telah mendapat pengiktirafan daripada kerajaan dan juga masyarakat antaranya menerusi penerimaan *Geran Knowledge Transfer Programme (KTP)* bagi dua projek yang sangat signifikan untuk membantu perkembangan ekonomi setempat menerusi impaknya kepada Amalan Terbaik bagi industri yang berkaitan dengan Perusahaan Rumpai Laut di Sabah apabila hasil penyelidikan yang dikeluarkan pada tahun 2014 telah digunapakai pada kadar 76 peratus sebagai amalan pelaksanaan industri terbabit.

Sejajar dengan pertambahan jumlah pelajar, aktiviti-aktiviti pelajar yang diselia oleh Jabatan Hal Ehwal Pelajar juga turut menunjukkan peningkatan yang signifikan dalam pelaksanaan program samada diperingkat tempatan mahupun antarabangsa. Peningkatan program pelajar pada tahun 2014 menokok sebanyak 11 peratus dengan jumlah 55 program telah dicatatkan berbanding 44 program pada tahun sebelumnya. Program sebegini juga telah meningkatkan lagi atribut pembinaan sendiri pelajar bagi menyesuaikan pelajar untuk memasuki alam pekerjaan.



Sebagai sebuah universiti berteraskan keusahawanan, UMK terus berdaya saing bagi memperkasakan elemen keusahawanan menerusi pengukuhan dan pembentukan dua divisyen pada tahun 2014 iaitu Divisyen Pemikiran Keusahawanan serta Divisyen Aktiviti Keusahawanan bagi mengawalselia aktiviti keusahawanan seluruh universiti. Hasil pengukuhan UMK-EI menerusi divisyen tersebut, aktiviti keusahawanan yang dirakamkan pada tahun 2014 menunjukkan bahawa seramai lebih 5,400 orang pelajar, 100 orang kakitangan dan lebih 600 orang terdiri dari masyarakat luar telah terlibat dalam program keusahawanan dalaman universiti merangkumi 34 program utama yang direkodkan di ketiga-tiga kampus UMK.



Sejajar dengan pertambahan penglibatan masyarakat luar dalam komuniti universiti, UMK juga telah memperkukuhkan jaringan dengan masyarakat diperingkat kebangsaan dan antarabangsa. Pelbagai program dan aktiviti berteraskan keusahawanan serta program lain juga telah mencapai jumlah yang jitu. Penglibatan pelajar dan kakitangan menerusi aktiviti sampingan menerusi kemanusiaan, kesukarelawanan dan pelbagai aktiviti telah dikekalkan dengan sejumlah 44 program aktiviti yang tercatat dibawah gugusan lima atribut utama merangkumi keusahawanan, persekitaran, khidmat komuniti, kebudayaan dan sukan. Antara yang signifikan dalam aktiviti tersebut merangkumi PROSPEK, SEED, ILCOME dan Program PERKIM-JPP-UMK. Program utama



tersebut adalah program *signature* kepada khidmat masyarakat oleh UMK.

Lonjakan terhadap “critical mass” juga telah memberikan kesan jangka panjang kepada penambahbaikan dalam aspek penyelidikan dan inovasi dengan meningkatnya jumlah geran penyelidikan diperingkat antarabangsa dan juga tempatan serta jumlah anugerah inovasi yang bertambah dari tahun sebelumnya. Pencapaian yang membanggakan antaranya ialah anugerah penyelidikan yang meningkat kepada 30 anugerah pada tahun 2014 berbanding 18 anugerah penyelidikan pada tahun sebelumnya.

Sebagai asas kepada pengukuhan sistem tadbir urus dan juga memastikan universiti diurus dengan telus dan berintegriti, pada

tahun 2014 juga menyaksikan kewujudan dan pengiktirafan Unit Audit Dalam sebagai usaha untuk memastikan perjalanan operasi dan juga pembangunan mengikuti piawai dan juga mempunyai nilai tambah yang baik dan juga pengurusan kewangan yang cekap. Peranan Unit Audit Dalam telah memberikan kesan kepada pengurusan tadbir urus dan kewangan yang lebih cekap dengan aktiviti audit terhadap beberapa projek semasa bagi memastikan projek yang dilaksanakan adalah selaras dengan keperluan universiti serta bernilai tinggi dan optima.

Pencapaian yang digariskan pada tahun 2014 ini adalah tanda bahawa UMK berada di landasan yang betul dalam mencorak agenda pendidikan keusahawanan negara. UMK meneruskan tradisi

sejak kewujudannya untuk terus Relevan, Unik dan Berbeza dan terus bersaing dengan Universiti Awam lain bagi mencipta kejayaan.

Sebagai sebuah institusi yang memperjuangkan kecemerlangan dalam bidang akademik untuk menyumbang kepada pembangunan negara secara lestari, saya percaya bahawa UMK harus berusaha dengan lebih gigih bagi mengisi hasrat kerajaan untuk melahirkan graduan yang berupaya menampung keperluan negara dan juga mempunyai minda kelas pertama.

Sekian.

**PROF. DATUK DR. RADUAN BIN CHE ROSE**  
**1 JANUARI 2012 SEHINGGA**  
**31 DISEMBER 2014**



## MAKLUMAT KORPORAT UNIVERSITI

- LATAR BELAKANG
- LOGO & FALSAFAH
- VISI, MISI & SLOGAN
- OBJEKTIF
- TERAS STRATEGIK PEMBANGUNAN

## ➤ MAKLUMAT KORPORAT UNIVERSITI

### LATAR BELAKANG

Universiti Malaysia Kelantan atau ringkasnya UMK merupakan Institusi Pengajian Tinggi Awam (IPTA) yang ke- 19 dan telah diumumkan penubuhannya semasa pembentangan Rancangan Malaysia Kesembilan (RMK-9) pada 31 Mac 2006 oleh Perdana Menteri pada ketika itu, YAB. Dato' Seri Abdullah bin Ahmad Badawi. Ia kemudiannya diluluskan penubuhan dalam Mesyuarat Jemaah Menteri pada 14 Jun 2006 dan diperbadankan pada 1 September 2006.

UMK merupakan satu-satunya universiti penuh yang ditempatkan di Negeri Kelantan Darul Naim. Falsafah kurikulum pengajian di UMK adalah berteraskan kepada pendidikan keusahawanan (*entrepreneurship education*). Oleh itu, frasa rangsangan “Entrepreneurship is Our Thrust” digunakan dengan meluas.

Bagi jangka masa pendek dan sederhana, empat (4) kelompok bidang teras diberi penekanan iaitu Fakulti Agro Industri dan sumber Asli, Keusahawanan dan Perniagaan, Teknologi Kreatif dan Warisan, dan Perubatan Veterinar. Pada masa yang sama, penekanan juga diberi kepada kemahiran bahasa dan insaniah. Program-program ini di wujudkan bagi melahirkan modal insan yang berkualiti tinggi dan manfaat untuk kesejahteraan global. Perhatian diberi kepada peningkatan keupayaan dan kemampuan perusahaan kecil dan sederhana (PKS) (*Capability and Capacity Building of SMEs*) dengan teknologi sebagai pengupaya dalam menggerakkan kejayaan.



**LOGO & FALSAFAH**

- Ianya melambangkan sebuah Universiti Malaysia terletak di Negeri Kelantan dengan penekanan kepada huruf “U”, “M”, dan “K”.
- Reka bentuk logo melambangkan dinamik, pemikiran terbuka, dan merentasi zaman.
- Tiada tempoh masa dalam proses pembelajaran atau pengajaran sepanjang hayat (PSH) seperti dilambangkan oleh “hourglass”
- Melambangkan dua tangan memohon restu, bersyukur, dan redha.
- Menggambarkan unsur “chromosome” yang kreatif dan dinamik serta kejadian alam (a part of nature)
- Warna “biru” untuk Malaysia, “merah” untuk Kelantan dan “pinang masak” untuk warisan.

**Penekanan kepada enam aspek utama iaitu:**

- Keusahawanan
- Bahasa ketiga
- ICT sebagai pengupaya
- Pembelajaran sepanjang hayat
- Modal insan berkualiti
- Keunikan dan relevan

**VISI**

Peneraju pembangunan modal insan bercirikan keusahawanan bagi kesejahteraan global.

**MISI**

UMK menyediakan:

- Program akademik berkualiti dan relavan,
- Penyelidikan dan inovasi dengan nilai komersil tinggi,
- Perkhidmatan yang memenuhi tanggungjawab sosial,

Yang mampu meningkatkan daya saing dalam keusahawanan,

UMK sentiasa mengutamakan keperluan pelanggan dan memenuhi kehendak pasaran dengan menyediakan persekitaran kondusif;

Dan

Warga UMK berpengatahuan, berkemahiran, dan komited mengamalkan budaya kerja professional, mengurus secara partisipatif serta melaksanakan penambahbaikan berterusan.

**SLOGAN**

Transformative \* Entrepreneurial \* Excellent



## OBJEKTIF

- Menyediakan program pengajian dan latihan dengan memberi penekanan kepada pembudayaan keusahawanan dan pembangunan insaniah.
- Membangun modal insan berkualiti yang menyumbang dengan efektif kepada pembangunan negara dan dimanfaatkan oleh masyarakat.
- Memperkasakan keupayaan staf dalam aspek pembelajaran sepanjang hayat (PSH), penyelidikan dan inovasi, kepimpinan dan pengurusan.
- Menerajui agenda pendidikan keusahawan dalam pengajian tinggi.
- Menyediakan infrastruktur yang kondusif dan sistem sokongan yang berkualiti sebagai asas kepada pembangunan universiti keusahawanan.
- Menjadikan universiti relevan kepada masyarakat dan industri melalui keusahawanan masyarakat (*social entrepreneurship*).
- Mengamalkan sistem tadbir urus dan pengurusan kewangan yang efektif serta berintegriti tinggi.

## TERAS STRATEGI PEMBANGUNAN

- Membangun dan mengantarabangsakan program pengajian serta akademik universiti;
- Membudayakan penyelidikan, inovasi, dan pengkomersilan;
- Menyediakan sumber manusia yang berpengetahuan, kompeten, dan berintegriti serta mengamalkan sistem pengurusan dan tadbir urus yang mantap;
- Membangun infrastruktur yang menyokong falsafah pembangunan universiti keusahawanan;
- Menyumbang kepada kesejahteraan masyarakat dan industri.



## PENYATA KAWALAN DALAMAN

- JAWATANKUASA AUDIT
- UNIT AUDIT DALAM

## ➤ **PENYATA KAWALAN DALAMAN**

### **PENGENALAN**

Bagi menjamin kecekapan tadbir urus, ketelusan dan kebertanggungjawaban, Lembaga Pengarah Universiti telah menubuhkan Jawatankuasa Audit bagi membantu melaksanakan tanggungjawab mengekalkan sistem kawalan dalaman yang berkesan bagi melindungi kepentingan awam.

Sistem kawalan dalaman meliputi pengurusan kewangan, operasi dan pematuhan undang-undang, peraturan, polisi dan prosedur. Kawalan dalaman adalah perlu bagi memastikan kepentingan kerajaan dan wang awam terjaga dan diuruskan dengan baik dan cermat.

### **JAWATANKUASA AUDIT**

#### **Penubuhan**

- Lembaga Pengarah Universiti telah menubuhkan sebuah Jawatankuasa Lembaga Pengarah yang dikenali sebagai Jawatankuasa Audit melalui Kertas Kerja LP 99/2013 pada 2 Oktober 2013.
- Penubuhan Jawatankuasa Audit adalah sebagai mematuhi keperluan di dalam Surat Pekeliling Am Bilangan 3 Tahun 1998 – Garis Panduan Mengenai Peranan dan Tanggungjawab Kementerian, Lembaga Pengarah dan Ketua Eksekutif dalam Pengurusan Badan Berkanun.

#### **Tujuan**

- Memastikan ketelusan, kewibawaan dan kebertanggungjawaban dalam tadbir urus dan aktiviti Universiti untuk menjaga kepentingan awam;
- Membantu Lembaga Pengarah dalam memenuhi tanggungjawab kewangan yang berkaitan dengan perakaunan dan amalan pelaporan;
- Mengekalkan komunikasi secara langsung di antara Lembaga Pengarah dan Juruaudit melalui mesyuarat yang diadakan;
- Memastikan kebebasan fungsi audit luar dan dalaman;
- Mewujudkan suasana berdisiplin dan terkawal untuk mengurangkan peluang penyelewengan.

#### **Komposisi**

- Keahlian Jawatankuasa adalah daripada kalangan Ahli Lembaga Pengarah Universiti. Jawatankuasa boleh dianggotai tiga (3) hingga lima (5) orang ahli terdiri daripada Ahli Lembaga Pengarah bukan eksekutif. Jumlah korum ialah dua (2) orang ahli.
- Jawatankuasa Audit boleh melantik pengerusinya sendiri atau boleh juga dilantik oleh Lembaga Pengarah.

#### **Terma**

- Mengkaji perancangan aktiviti audit oleh Unit Audit Dalam yang meliputi skop kerja, jadual, keanggotaan, serta penyelarasan di antara Juruaudit Dalam dan Juruaudit Luar;
- Mengkaji laporan daripada Juruaudit Dalam dan Luar dan memperakukan tindakan-tindakan susulan yang perlu kepada Lembaga dengan mengemukakan laporan kepada Lembaga setiap suku tahun;
- Mengkaji laporan daripada Juruaudit Dalam dan luar dan memperakukan tindakan susulan yang perlu kepada Lembaga Pengarah;
- Mengkaji dan menasihati Lembaga berhubung dengan maklumat prestasi secara kuantitatif di atas aktiviti yang tertakluk kepada Audit, dan perkara-perkara lain yang melibatkan tanggungjawab sebagaimana yang diputuskan oleh Lembaga;
- Mengesan pematuhan kepada peraturan-peraturan yang ditetapkan oleh Lembaga serta tatakelakuan staf dan boleh menyiasat sebarang ketidakaturan yang berlaku dalam universiti.

### Mesyuarat

- JKA hendaklah bermesyuarat setiap tiga (3) bulan sekali atau sekurang-kurangnya empat (4) kali setahun atau lebih bergantung kepada keperluan.
- Pengerusi boleh memanggil ahli-ahli untuk bersidang atas permintaan mana-mana ahli bagi membincangkan usul/perkara yang dibangkitkan.
- Naib Canselor, Bendahari dan Pendaftar UMK perlu menghadiri mesyuarat berasaskan jemputan. Ahli Lembaga Pengarah yang lain berhak hadir. Jawatankuasa juga boleh meminta mana-mana pegawai/kakitangan Universiti untuk menghadiri mesyuarat sekiranya perlu.

### Jawatankuasa Audit UMK 2014

- |  |  |
|--|--|
| <p>1. YBhg. Dato' Mahamed bin Hussain<br/>(Pengerusi)<br/>Setiausaha Bahagian,<br/>Bahagian Pembangunan,<br/>Kementerian Pelajaran Malaysia<br/>2 Oktober 2013 – Terkini</p> | <p>2. YB Dato' Haji Mohd Faudzi bin Haji Che Mamat<br/>Setiausaha Kerajaan Negeri Kelantan<br/>30 Jun 2014 – Terkini</p> |
| <p>3. YBhg. Dato' Haji Hanafi bin Haji Mamat<br/>Ketua Pegawai Eksekutif,<br/>Wira Ukur Consultant<br/>6 Disember 2014 – Terkini</p>   |  |

### Mantan

- |   |   |
|---|---|
| <p>1. YB. Dato' Dr. Awang Adek bin Hussin<br/>(Pengerusi)<br/>Wakil Masyarakat<br/>2 Oktober 2013 - 26 Mac 2014</p> | <p>2. YBhg. Dato' Hafsa binti Hashim<br/>Ketua Pegawai Eksekutif,<br/>SME Corporation Malaysia.<br/>2 Oktober 2013 - 16 Disember 2014</p> |
|---|---|



### UNIT AUDIT DALAM

#### Penubuhan

- Unit Audit Dalam (UAD) ditubuhkan selaras dengan Surat Pekeliling Am Bil. 3 Tahun 1998 untuk menyokong Lembaga Pengarah, melalui Jawatankuasa Audit (JKA) untuk melaksanakan tanggungjawabnya dalam mengekalkan sistem kawalan dalaman yang berkesan. UAD berfungsi membantu pihak pengurusan Universiti melalui pelaporan dan pemantauan dengan memberikan penilaian, analisa, cadangan dan pandangan yang bebas terhadap pengauditan yang dilaksanakan dan mengenalpasti serta melaksanakan penambahbaikan sistem kawalan dalaman.
- Tugas dan peranan tanggungjawab Audit Dalam adalah merujuk kepada Surat Pekeliling Am Bil. 3 Tahun 1998.

#### Kuasa

- UAD mempunyai akses penuh dan menyeluruh tanpa had ke atas semua rekod dan dokumen Universiti tertakluk kepada prinsip kerahsiaan. Juruaudit Dalam bertanggungjawab untuk memastikan semua maklumat yang diperolehi dikendalikan dengan penuh berhemah, kerahsiaan, jujur dan telus.

#### Pelaporan

- Dalam melaksanakan fungsi pelaporan pengauditan dan perundangan, Ketua Audit Dalam (KAD) akan melaporkan terus kepada Jawatankuasa Audit Universiti melalui mesyuarat Jawatankuasa Audit. Dari aspek pentadbiran, KAD bertanggungjawab secara terus kepada Naib Canselor.

- KAD bertanggungjawab menyediakan dan mengemukakan rancangan audit tahunan, perancangan sumber manusia dan belanjawan kepada Jawatankuasa Audit sekurang-kurangnya sekali setahun untuk semakan dan kelulusan.
- UAD perlu mengeluarkan laporan yang objektif, tepat dan seimbang bagi memberikan keyakinan kepada Jawatankuasa Audit, Pihak Pengurusan Universiti dan auditi bahawa laporan yang dikeluarkan menggambarkan keadaan yang sebenar dan saksama. UAD juga akan bertanggungjawab untuk membuat susulan mengenai penemuan dan cadangan yang dipersetujui.

#### Kebebasan dan Objektiviti

- Dalam melaksanakan tugas pengauditan, UAD hendaklah bertindak secara bebas, objektif, adil dan saksama. UAD bertanggungjawab memastikan aktiviti pengauditan yang dijalankan bebas daripada sebarang unsur dalaman organisasi termasuk perkara berkaitan pemilihan skop, prosedur, kekerapan dan laporan yang disediakan.
- Juruaudit Dalam tidak bertanggungjawab untuk mengimplimentasikan atau memastikan cadangan-cadangan audit untuk membaiki kelemahan-kelemahan diterimapakai.

- Juruaudit Dalam juga tidak terlibat dengan pembangunan sistem dan prosedur, menyediakan rekod atau terlibat dengan aktiviti yang boleh diaudit.

#### Profesionalisme dan Kod Etika

- UAD akan ditadbir berpandukan kepada Perlembagaan Universiti, peraturan, pekeliling dan garis panduan yang berkuatkuasa dan diterima pakai. UAD juga mematuhi garis panduan yang dikeluarkan oleh *Institute of Internal Auditors* (IIA) sebagai panduan kepada standard pelaksanaan operasi.
- Dalam melaksanakan tugas pengauditan, Juruaudit Dalam perlu mematuhi Kod Etika Juruaudit Sektor Awam yang dikeluarkan oleh Jabatan Audit Negara serta *Code of Ethics*, IIA.

#### Inisiatif UAD 2014

- Sebagai inisiatif penambahbaikan, UAD telah menjalankan aktiviti-aktiviti berikut sepanjang tahun kewangan:
  - » Pengauditan Terhadap Pesanan Tempatan Tamat Tempoh Tahun 2013
  - » Pengauditan Pengurusan Kewangan dan Pemeriksaan Mengejut di Fakulti Keusahawanan dan Perniagaan (FKP)
  - » Pengauditan Pengurusan Kewangan dan Pemeriksaan Mengejut di Pusat Teknologi Maklumat (PTM)

- » Pengauditan Pengurusan Kewangan dan Pemeriksaan Mengejut di Pejabat Canselor
- » Pengauditan Prestasi Terhadap Pengurusan Unit Perniagaan – Elysian Spa Wellness Lab dan Basil Leaves Hospitality Lab
- » Pengauditan Prestasi Terhadap Pengurusan Unit Perniagaan – Kiosk dan Lounge UNIK 19 di Lapangan Terbang Sultan Ismail Petra
- » Pengauditan Prestasi Terhadap Pengurusan Sebut Harga Sewaan Komputer Peribadi dan Komputer Riba di Pusat Teknologi Maklumat
- » Pengauditan Pemeriksaan Mengejut di empat (4) PTj
- » Taklimat Persediaan Audit Pengurusan Perolehan oleh Jabatan Audit Negara di IPTA

- Bagi tahun kewangan yang dikaji, beberapa kelemahan kawalan dalaman telah dikesan. Bagaimanapun setelah teguran dibuat, pihak auditi telah mengambil langkah pembetulan dan memberi jaminan penambahbaikan berterusan. Jawatankuasa Audit turut memberi cadangan penambahbaikan untuk menangani kelemahan yang dikesan.





## PENGENALAN DAN KEPIMPINAN

- CARTA ORGANISASI
- LEMBAGA PENGARAH UNIVERSITI
- PENGURUSAN TERTINGGI UNIVERSITI
- AHLI SENAT UNIVERSITI

**CARTA ORGANISASI**

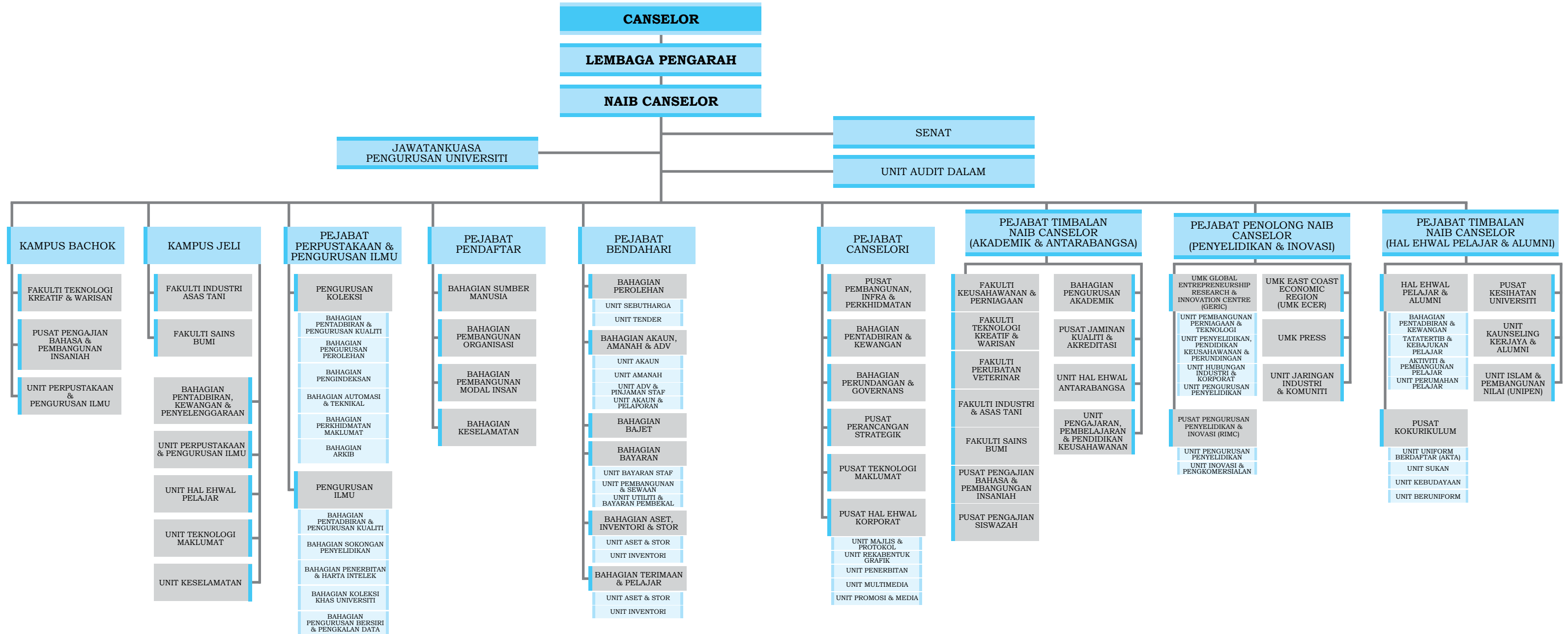

## LEMBAGA PENGARAH UNIVERSITI 2014

Pelantikan ahli Lembaga Pengarah Universiti adalah berlandaskan Seksyen 17 Perlembagaan Universiti Malaysia Kelantan [P.U. (A) 462/2010]. Komposisi ahli Lembaga Pengarah Universiti Malaysia Kelantan yang terkini adalah sebagaimana berikut:



### PENGERUSI

**TAN SRI DATO' SRI HAMAD KAMA PIAH BIN CHE OTHMAN**  
PRESIDEN DAN KETUA EKSEKUTIF  
KUMPULAN PERMODALAN NASIONAL BERHAD

### AHLI



**PROF. DATUK DR. RADUAN  
BIN CHE ROSE**  
NAIB CANSOLOR  
UNIVERSITI MALAYSIA KELANTAN



**TAN SRI DR. MOHD IRWAN  
SERIGAR BIN ABDULLAH**  
KETUA SETIAUSAHA  
PERBENDAHARAAN  
(WAKIL KEMENTERIAN  
KEWANGAN)



**DATO' MAHAMED BIN HUSSAIN**  
SETIAUSAHA PEMBANGUNAN  
BAHAGIAN PEMBANGUNAN  
(WAKIL KEMENTERIAN  
PENDIDIKAN MALAYSIA)



**DATO' HAJI MOHD FAUDZI  
BIN HAJI CHE MAMAT**  
SETIAUSAHA, KERAJAAN  
NEGERI KELANTAN  
(WAKIL MASYARAKAT)

### AHLI



**DATO' HAFSAH BINTI HASHIM**  
KETUA PEGAWAI EKSEKUTIF  
SME CORP  
(WAKIL SWASTA)



**DATO' DR. HALIM BIN HAMAT**  
KETUA PEGAWAI EKSEKUTIF  
OMEGA POINT CAPITAL SDN.  
BHD.  
(WAKIL SWASTA)



**DATO' AHMAD PARDAS  
BIN SENIN**  
PENGERUSI  
MALAYSIAN DIRECTOR'S  
ACADEMY (MINDA)  
(WAKIL SWASTA)



**DATUK HAJI HANAFI  
BIN HAJI MAMAT**  
PENGERUSI EKSEKUTIF  
WIRA UKUR CONSULTANT  
(WAKIL MASYARAKAT)

### AHLI GANTI

**DATIN DR. SYAHIRA BINTI HAMIDON**  
KETUA PENOLONG SETIAUSAHA KANAN  
BAHAGIAN PERANCANGAN PENYELIDIKAN &  
PENYELARASAN DASAR  
KEMENTERIAN PENDIDIKAN MALAYSIA

**EN. AB. RAHMAN BIN MAT**  
TIMBALAN PENGARAH BELANJAWAN NEGARA  
KEMENTERIAN KEWANGAN MALAYSIA

### SETIAUSAHA

**PROF. DR. RAZLI BIN CHE RAZAK**  
PENDAFTAR  
UNIVERSITI MALAYSIA KELANTAN

> **PENGURUSAN TERTINGGI  
UNIVERSITI 2014**



**PROF. DATUK DR. RADUAN BIN CHE ROSE**  
NAIB CANSOLOR  
UNIVERSITI MALAYSIA KELANTAN



**PROF. DR. ROSELINA BINTI AHMAD SAUFI**  
TIMBALAN NAIB CANSOLOR  
(AKADEMIK DAN ANTARABANGSA)



**PROF. ABDUL AZIZ BIN AB. LATIF**  
TIMBALAN NAIB CANSOLOR  
(HAL EHWAL PELAJAR DAN ALUMI)



**ENCIK MOHD YUSRI BIN AWANG**  
BENDAHARI  
UNIVERSITI MALAYSIA KELANTAN



**ENCIK AZMAN BIN HASHIM**  
KETUA PUSTAKAWAN  
UNIVERSITI MALAYSIA  
KELANTAN



**PROF. DR. MOHAMAD KAMAL BIN HARUN**  
TIMBALAN NAIB CANSOLOR  
(PENYELIDIKAN DAN INOVASI)



**PROF. DR. RAZLI BIN CHE RAZAK**  
PENDAFTAR  
UNIVERSITI MALAYSIA  
KELANTAN



**PROF. DATUK ABDUL HALIM BIN SIDEK**  
PENASIHAT UNDANG-UNDANG  
UNIVERSITI MALAYSIA  
KELANTAN



**PROF. DATO' DR. IBRAHIM BIN CHE OMAR**  
PENGARAH  
UMK KAMPUS JELI

## AHLI SENAT UNIVERSITI 2014

PENGERUSI	
<b>PROF. DATUK DR. RADUAN BIN CHE ROSE</b> <i>B.Arts(Hons)(Malaya), M.Sc.(Industrial Relations)(Stirling), Ph.D(Mgmt/Int.Business)(Leeds)</i> NAIB CANSOLOR UNIVERSITI MALAYSIA KELANTAN	
AHLI	
<b>PROF. DR. ROSELINA BINTI AHMAD SAUFI</b> <i>B.Arts(Hons)(Malaya), M.Sc.(Industrial Relations)(Stirling), Ph.D(Mgmt/Int.Business)(Leeds)</i> TIMBALAN NAIB CANSOLOR (AKADEMIK & ANTARABANGSA)	<b>PROF. ABDUL AZIZ BIN AB. LATIF</b> <i>Dip. Agric (UPM), B.Sc. (Agric Business Mgmt)(Iowa State), MBA (Arkansas)</i> TIMBALAN NAIB CANSOLOR (HAL EHWAL PELAJAR & ALUMI)
<b>PROF. DR. MOHAMAD KAMAL BIN HARUN</b> <i>B.A (Chemistry) (Illinois), M.A (Iowa), Ph.D. (Corrosion &amp; Adhesion Sc.) (UMIST), FIMM</i> TIMBALAN NAIB CANSOLOR (PENYELIDIKAN & INOVASI)	<b>PROF. DATO' DR. IBRAHIM BIN CHE OMAR</b> <i>B.Sc. (Microbiology) (UKM), M.Eng., D.Eng. (Chemical Industry) (Hiroshima)</i> PENGARAH KAMPUS JELI
<b>PROF. DR. MOHD ROSLI BIN MOHAMAD</b> <i>B.Ec. (Hons.), M.Ec., Ph.D.(Philosophy) (UM)</i> DEKAN FAKULTI KEUSAHAWANAN & PERNIAGAAN	<b>PROF. DR. ABU HASSAN BIN HASBULLAH</b> <i>B.A (Hons), M.A (Malaya), Ph.D. (Vienna)</i> DEKAN FAKULTI TEKNOLOGI KREATIF & WARISAN
<b>PROF. DR. ABD. HAMID BIN MAR IMAN</b> <i>B.Sc.(Resource Econs.)(UPM), M.Sc.(Agric. Econs. (London), Ph.D(Resource Econs.) (New Zealand)</i> DEKAN FAKULTI INDUSTRI ASAS TANI	<b>PROF. DR. RAZAK BIN WAHAB</b> <i>B.Sc. (Hons) (Forest Microbiology) (UM), M.Sc. (Wood Physics) (UPLB), Ph.D. (Forest Microbiology) (London)</i> DEKAN FAKULTI SAINS BUMI
<b>PROF. DR. MOHD AZAM KHAN BIN GORIMAN KHAN</b> <i>D.V.M (UPM), Ph.D. (Glasgow)</i> DEKAN FAKULTI PERUBATAN VETERINAR	<b>PROF. DR. SAZALI BIN ABD WAHAB</b> <i>LLB (Hons) (UKM), MBA, Ph.D. (GSM-UPM)</i> DEKAN MALAYSIAN GRADUATE SCHOOL OF ENTREPREURSHIP AND BUSINESS (MGSEB)
<b>PROF. DR. IBRAHIM BIN BUSU</b> <i>B.Sc (Hons.) (Surveying and Mapping Sciences)(North East London Polytechnic), M.Sc. (Image Processing and Remote Sensing Application), Ph.D (Remote Sensing), (Dundee)</i> DEKAN PUSAT PENGAJIAN SISWAZAH	<b>PROF. DR. NIK MAHERAN BINTI NIK MUHAMMAD</b> <i>BBA (Finance) (Milwaukee), MBA (UUM), DBA (USM)</i> DEKAN HAL EHWAL PELAJAR

AHLI	
<b>PROF. DR. FAROK BIN ZAKARIA</b> <i>B.Sc. (Res. Econs) (UPM), MBA (Stirling), Ph.D. (Malaya)</i> PENGARAH PUSAT PENGAJIAN BAHASA DAN PEMBANGUNAN INSANIAH	<b>EN. MOHAMMAD NIZAMUDDIN BIN ABDUL RAHIM</b> <i>BBA (Hons) Mkt (UiTM), MBA (UiTM)</i> PENGARAH PUSAT KOKURIKULUM
<b>DATIN PROF. DR. KALTHUM BINTI HASHIM</b> <i>DVM (Pakistan), Msc. (Veterinary Pharmacology) (UPM), Ph.D. (Veterinary Anaesthesia)(Bristol)</i> PENGARAH PUSAT JAMINAN KUALITI DAN AKREDITASI	<b>PROF. MADYA DR. SURIA BINTI BABA</b> <i>Dip. Ed., BA (Hons)(Sociology), M.Ed (Counselling)(Malaya), Ph.D (Curriculum &amp; Pedagogy)(UKM)</i> PENGARAH UNIT PENGAJARAN, PEMBELAJARAN DAN PENDIDIKAN KEUSAHAWANAN
<b>PROF. ROSDI BIN AB. RAHMAN</b> <i>B.Land Economy (Aberdeen), M.Real Estate (Denver)</i> KETUA UNIT KECEMERLANGAN ECER-KPT-UMK (ECER)	<b>PROF. DR. HARON BIN DAUD</b> <i>B.A (Hons) (Persuratan Melayu), M.Letters (Persuratan Melayu) (UKM), Ph.D. (Pengajian Melayu) (UM)</i> PROFESOR FAKULTI TEKNOLOGI KREATIF & WARISAN
<b>PROF. DATUK WIRA ABDUL LATIFF BIN ABU BAKAR</b> <i>B.A (Hons) Sejarah, MA (Sejarah dan Kesusasteraan), Ph.D.(Media dan Komunikasi)(UM)</i> PROFESOR FAKULTI TEKNOLOGI KREATIF & WARISAN	<b>PROF. ABDUL JAMAL BIN ABD HAMID</b> <i>B.Music(UiTM), M.Art(Popular Music Studies)(Liverpool)</i> PROFESOR FAKULTI TEKNOLOGI KREATIF & WARISAN
<b>PROF. DR. JASNI BIN SABRI</b> <i>Dip. (Animal Health &amp; Production), DVM (UPM), Ph.D (Veterinary Pathology) (Edinburgh)</i> PROFESOR FAKULTI PERUBATAN VETERINAR	<b>PROF. MADYA AB AZIZ BIN SHUAIB</b> <i>B.Design, M.A.Ind.Design(Engineering), M.A.I.D(Arch. Studies) (Tennessee) Ph.D(Marketing)(Strathclyde)</i> FELO UTAMA FAKULTI TEKNOLOGI KREATIF & WARISAN
<b>PROF. MADYA DR. GHAZALI BIN AHMAD</b> <i>B.Acct.(UUM), MSc (Hospitality and Tourism Administration) (New Heaven), Ph.D (Stirling)</i> PROFESOR MADYA FAKULTI KEUSAHAWANAN & PERNIAGAAN	<b>PROF. MADYA DR. ROSLI BIN SALEH</b> <i>Dip.(Agric.)(UPM), B.Sc.(Agric. Econs.), M.Sc.(Agric.Econs.) (Tennessee) Ph.D(Marketing)(Strathclyde)</i> PROFESOR MADYA FAKULTI KEUSAHAWANAN & PERNIAGAAN
<b>PROF. MADYA DR. SERI INTAN BINTI MOKHTAR</b> <i>B.Sc (Hons) (Microbiology), Ph.D (Microbiology) (Manchester)</i> PROFESOR MADYA FAKULTI INDUSTRI ASAS TANI	<b>PROF. MADYA DR. MOKHTARRUDIN BIN AHMAD</b> <i>B.Mass Comm. (Journalism)(UiTM), M.Sc.(Corp.Comm.)(UPM), Ph.D(Public Relations)(USM)</i> PROFESOR MADYA PUSAT PENGAJIAN BAHASA DAN PEMBANGUNAN INSANIAH

WAKIL INDUSTRI

**TAN SRI DATO' SRI DR. MOHD. NADZMI BIN MOHD SALLEH,**  
*BA(Hons) (Economics), BSc(Hons) (Chemistry & Mathematics) (Ohio), MA (Economics & Statistics) (Miami)*  
 PENERUS EKSEKUTIF  
 NADICORP HOLDINGS SDN. BHD

**DR. MD. YUSOF BIN HUSIN**  
*Dip.Agric.(UPM), B.Sc.(Plant and Animal Protection) (Louisiana State), M.Sc.(Entomology), Ph.D.(Entomology) (Adelaide)*  
 PENGARAH  
 HEXAGON GREEN BIOTECH SDN. BHD

**DATUK DR. HASSAN BIN HARUN**  
*B.A(Hons.)(History)(Malaya), M.Mgmt.(AIM)*  
 PENGETUA  
 WADI SOFIA INTERNATIONAL SCHOOL

AHLI EX-OFFICIO

**PROF. DR. RAZLI BIN CHE RAZAK**  
*B.Ec. (Hons) Econ. Stat. (UKM), M.Sc. (OR) (Strathclyde), Ph.D. (Operation Mgmt.)(USM)*  
 PENDAFTAR

**PROF. DATUK ABDUL HALIM BIN SIDEK**  
*LLB (Hons) (UM), LLM (Criminology & Criminal Justice) (London)*  
 PENASIHAT UNDANG-UNDANG UNIVERSITI

**ENCIK AZMAN BIN HASHIM**  
*Post.Grad.Dip.(Info & Lib.Studies)(Strathclyde), B.Sc.(Info. Studies), LLB, M.Sc.(Info Mgt.)(UiTM)*  
 KETUA PUSTAKAWAN

**ENCIK MOHD YUSRI BIN AWANG**  
*Adv. Dip.(UiTM)*  
 BENDAHARI

TURUT HADIR

**TN. HJ. MOHD NOR BIN JAAFAR**  
*Dip. QS, B.QS(UTM)*  
 PENGARAH  
 PUSAT PEMBANGUNAN INFRA & PERKHIDMATAN

**ENCIK MANSOR BIN CHE DIN @ NOORDIN**  
*Dip. Com. Sc. (UiTM), B.Com. Sc.(UTM)*  
 KETUA  
 PUSAT TEKNOLOGI MAKLUMAT

**EN. AHMAD SHAHARUDIN BIN ABDUL LATIFF**  
*B.IT (Hons.)(OUM), ACCA*  
 PENGURUS BESAR  
 UMK ENTREPRENEURIAL INSTITUTE (UMK-EI)

AKADEMIK DAN PENGANTARABANGSAAN

- PROGRAM AKADEMIK PERINGKAT PRASISWAZAH
- PROGRAM AKADEMIK PERINGKAT PASCASISWAZAH
- PENGIKTIRAFAN PROGRAM
- PENGAMBILAN PELAJAR BAHARU
- PENGAMBILAN PELAJAR ANTARABANGSA
- ENROLMEN PELAJAR
- ENROLMEN PELAJAR ANTARABANGSA
- CAP PENGANTARABANGSAAN
- KONVOKESYEN

## ➤ PROGRAM AKADEMIK PERINGKAT PRASISWAZAH

### PEMBANGUNAN PROGRAM AKADEMIK

Tahun kelapan pengoperasian, UMK masih mengekalkan penawaran program akademik bagi semester 2014/2015. Namun begitu UMK mempertingkatkan jumlah pengambilan pelajar selaras dengan pertambahan kakitangan akademik dan berdasarkan Pelan Strategik Universiti.



## ➤ PROGRAM AKADEMIK PERINGKAT PASCASISWAZAH

Bagi memperkasakan dan melonjakkan tahap penyelidikan ke tahap yang lebih tinggi, UMK telah menawarkan 12 program di peringkat Sarjana dan Kedoktoran secara mod penyelidikan dan satu program Sarjana dan Kedoktoran secara kerja kursus.

Penawaran program pascasiswazah ini menjadikan sejumlah 62 bidang penyelidikan yang ditawarkan semenjak tahun 2008 sehingga 2014.

Pada tahun 2014, program pengajian pascasiswazah kekal seperti tahun sebelumnya.

*Jadual 1: Program pengajian peringkat pascasiswazah yang ditawarkan oleh UMK pada tahun 2014*

FAKULTI	SARJANA/DOKTOR	PROGRAM
FKP	Sarjana Keusahawanan & Doktor Falsafah	<ul style="list-style-type: none"> <li>• Pengurusan</li> <li>• Kewangan</li> <li>• Perakaunan</li> <li>• Peruncitan</li> <li>• Perdagangan</li> <li>• Pelancongan</li> <li>• Hospitaliti</li> <li>• Keusahawanan Kesihatan</li> </ul>
FIAT	Sarjana Sains & Doktor Falsafah	<ul style="list-style-type: none"> <li>• Keusahawanan Teknologi Pertanian</li> <li>• Teknologi Bio-industri</li> <li>• Teknologi Pembangunan Produk</li> <li>• Bioteknologi Pertanian</li> </ul>
FSB	Sarjana Sains & Doktor Falsafah	<ul style="list-style-type: none"> <li>• Geosains</li> <li>• Pengurusan Sumber Asli</li> <li>• Sains Kelestarian</li> </ul>

FAKULTI	SARJANA/DOKTOR	PROGRAM
FTKW	Sarjana Sastera & Doktor Falsafah	• Pengajian Warisan
		• Tekstil dan Fesyen
		• Rekabentuk Produk
		• Multimedia
		• Komunikasi Visual
FPV	Sarjana Sains & Doktor Falsafah	• Patologi
		• Nutrisi
		• Anatomi
		• Mikrobiologi
		• Parasitologi
PBI	Sarjana Sastera & Doktor Falsafah	• Fisiologi
		• Pengajian Sejarah dan Peradaban
		• Pembangunan dan Pendidikan Nilai
		• Psikologi Industri Organisasi
		• Agama dan Kontemporari
MGSEB	Sarjana Kedoktoran	• Kerja Sosial
		• Sarjana Pentadbiran Perniagaan
		• Doktor Pentadbiran Perniagaan

Pada tahun 2014 juga telah menyaksikan Pusat Pengajian Siswazah (PPS) semakin berkembang dan telah distruktur semula membentuk dua entiti akademik baharu iaitu Pusat Pengajian Siswazah (PPS) dan Malaysian Graduate School of Entrepreneurship & Business (MGSEB).

Objektif penubuhan Malaysian Graduate School of Entrepreneurship & Business (MGSEB) adalah untuk mendokong hasrat universiti melahirkan lebih ramai graduan di peringkat Sarjana yang selari dengan misi dan visi UMK sebagai Universiti Keusahawanan. Selain itu, penubuhan MGSEB dilihat sebagai satu platform terbaik dalam membantu meningkatkan kebolehpasaran bakat di peringkat Sarjana yang berteraskan keusahawanan diperingkat nasional dan global.



## ➤ PENGIKTIRAFAN PROGRAM

Pada tahun 2014 juga, usaha ke arah memastikan semua program akademik mendapat pengiktirafan Jabatan Perkhidmatan Awam (JPA) turut dipertingkatkan. Hasilnya, pada tahun tersebut UMK berjaya memperoleh pengiktirafan bagi program Doktor Perubatan Veterinar dan juga mendapat Akreditasi Penuh daripada Agensi Kelayakan Malaysia (MQA) bagi

empat (4) program akademik iaitu Sarjana Muda Keusahawanan (Perdagangan) dengan Kepujian, Sarjana Muda Keusahawanan (Keusahawanan Kesihatan) dengan Kepujian, Sarjana Muda Keusahawanan (Pelancongan) dengan Kepujian dan Sarjana Muda Keusahawanan (Hospitaliti) dengan Kepujian.

Jadual 3: Status Akreditasi/ Pengiktirafan Program Prasiswazah

NAMA PROGRAM	FAKULTI	TAHUN	MQR	JPA
Sarjana Muda Teknologi Kreatif dengan Kepujian	FTKW	2007	/	/
Sarjana Muda Pengajian Warisan dengan Kepujian	FTKW	2007	/	/
Sarjana Muda Sains Gunaan (Agroteknologi) dengan Kepujian	FIAT	2008	/	/
Sarjana Muda Sains Gunaan (Sains Sumber Asli) dengan Kepujian	FSB	2008	/	/
Doktor Perubatan Veterinar	FPV	2009	/	/
Sarjana Muda Keusahawanan (Perdagangan) dengan Kepujian	FKP	2007	/	KUP
Sarjana Muda Sains Gunaan (Sains Peternakan) dengan Kepujian	FIAT	2008	x	KUP
Sarjana Muda Sains Gunaan (Teknologi Bioindustri) dengan Kepujian	FIAT	2008	x	KUP
Sarjana Muda Keusahawanan (Hospitaliti) dengan Kepujian	FKP	2009	/	x
Sarjana Muda Keusahawanan (Keusahawanan Kesihatan) dengan Kepujian	FKP	2009	/	x
Sarjana Muda Sains Gunaan (Geosains) dengan Kepujian	FSB	2009	x	x

Sarjana Muda Sains Gunaan (Teknologi Pembangunan Produk) dengan Kepujian	FIAT	2009	x	x
Sarjana Muda Sains Gunaan (Sains Kelestarian) dengan Kepujian	FSB	2009	x	x
Sarjana Muda Keusahawanan (Logistik dan Perniagaan Pengedaran) dengan Kepujian	FKP	2011	x	x
Sarjana Muda Keusahawanan (Peruncitan) dengan Kepujian	FKP	2011	x	x
Sarjana Muda Pentadbiran Perniagaan (Perbankan dan Kewangan Islam) dengan Kepujian	FKP	2011	x	x
Sarjana Muda Sains Gunaan (Teknologi Bahan) dengan Kepujian	FSB	2013	x	x
Sarjana Muda Sains Gunaan (Teknologi Sumber Hutan) dengan Kepujian	FSB	2014	x	x
Sarjana Muda Teknologi Kreatif (Rekabentuk Perindustrian) Dengan Kepujian	FTKW	2014	x	x
Sarjana Muda Teknologi Kreatif (Tekstil Fesyen) Dengan Kepujian	FTKW	2014	x	x
Sarjana Muda Teknologi Kreatif (Rekabentuk Komunikasi) Dengan Kepujian	FTKW	2014	x	x
Sarjana Muda Teknologi Kreatif (Seni Halus) Dengan Kepujian	FTKW	2014	x	x
Sarjana Muda Siberologi (Animasi dan Ludologi) Dengan Kepujian	FTKW	2014	x	x
Sarjana Muda Siberologi (Media) Dengan Kepujian	FTKW	2014	x	x
Sarjana Muda Pengajian Warisan (Muzium dan Konservasi) Dengan Kepujian	FTKW	2014	x	x
Sarjana Muda Pengajian Warisan (Kesusasteraan Hibrid) Dengan Kepujian	FTKW	2014	x	x

Petunjuk : / (Sudah diiktiraf) X (Belum diiktiraf)

Bagi program pascasiswazah, Audit Program Pasca Ijazah telah dijalankan oleh pihak Agensi Kelayakan Malaysia (MQA) bagi kesemua program pascasiswazah (mod penyelidikan) pada 2 hingga 4 Disember 2013. Audit ini dilaksanakan oleh

pihak terbabit untuk memastikan kesemua program pengajian pascasiswazah yang ditawarkan di Universiti Awam memenuhi keperluan kualiti seterusnya diiktiraf oleh JPA.

## ➤ PENGAMBILAN PELAJAR BAHARU

Pada sesi pengambilan 2014/2015 UMK telah meningkatkan penawaran tempat kepada seramai 3,151 orang pelajar prasiswazah berbanding 2,636 orang pada sesi pengambilan 2013/2014. 93 peratus daripada jumlah pelajar, mewakili 2,931 orang yang mendapat tawaran telah hadir mendaftarkan diri pada hari pendaftaran pelajar baharu bagi sesi September 2014/2015. Manakala bagi pelajar pascasiswazah juga terdapat peningkatan dari

sesi pengambilan 2013/2014 sebanyak 49 orang pelajar baru pada sesi pengambilan 2014/2015 berbanding sesi pengambilan sebelumnya. Peningkatan ini disumbangkan oleh jumlah tenaga akademik berkelayakan Doktor Falsafah yang meningkat serta bilangan promosi program yang dilaksanakan semakin mendapat perhatian masyarakat.

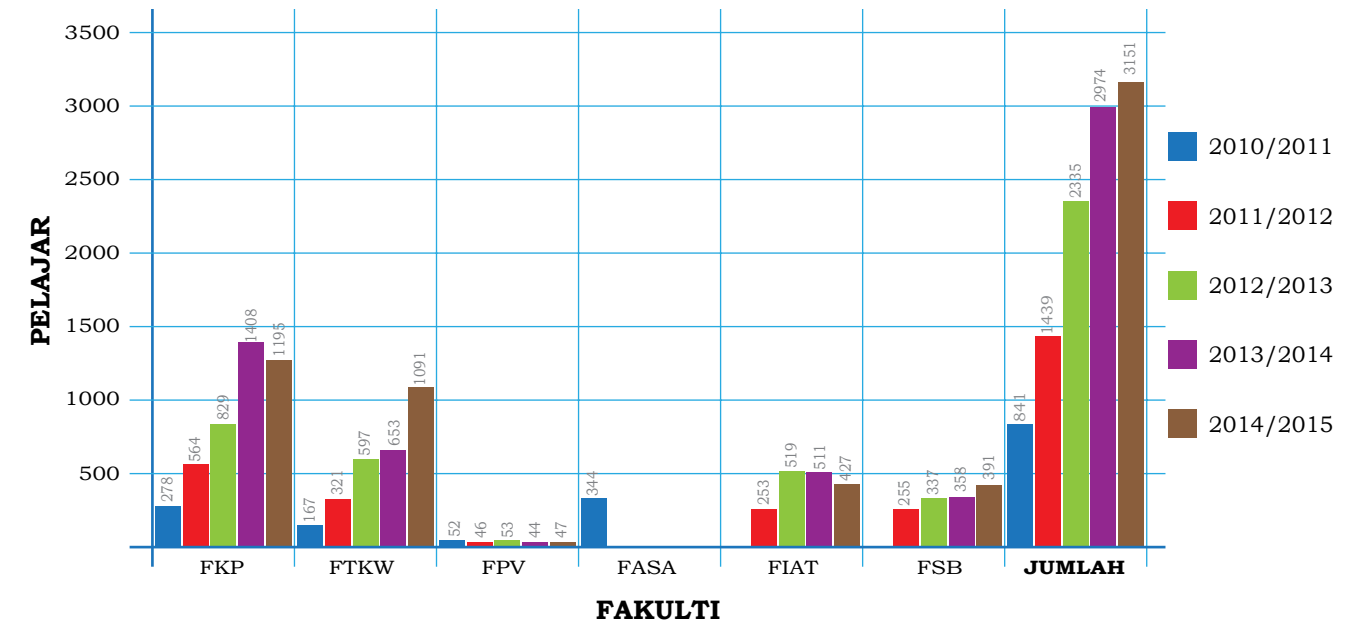

Rajah 1: Statistik Penawaran Pelajar Prasiswazah Sesi Akademik 2010/2011 – 2014/2015

Jadual 3: Statistik Penawaran Pelajar Prasiswazah Sesi Akademik 2010/2011 – 2014/2015

BIL.	FAKULTI	PENAWARAN PELAJAR BAHARU PRASISWAZAH				
		2010/2011	2011/2012	2012/2013	2013/2014	2014/2015
1.	Fakulti Keusahawanan dan Perniagaan (FKP)	278	564	829	1,408	1,195
2.	Fakulti Teknologi Kreatif dan Warisan (FTKW)	167	321	597	653	1,091
3.	Fakulti Perubatan Veterinar (FPV)	52	46	53	44	47
4.	Fakulti Agro Industri dan Sumber Asli (FASA)	344				
5.	Fakulti Industri Asas Tani (FIAT)		253	519	511	427
6.	Fakulti Sains Bumi (FSB)		255	337	358	391
<b>JUMLAH</b>		<b>841</b>	<b>1,439</b>	<b>2,335</b>	<b>2,974</b>	<b>3,151</b>



Jadual 4: Statistik Pelajar Prasiswazah yang Mendaftar Sesi Akademik 2010/2011 - 2014/2015

BIL.	FAKULTI	PELAJAR MENDAFTAR				
		2010/2011	2011/2012	2012/2013	2013/2014	2014/2015
1.	Fakulti Keusahawanan dan Perniagaan (FKP)	211	457	683	1,319	1,184
2.	Fakulti Teknologi Kreatif dan Warisan (FTKW)	142	291	494	634	1,069
3.	Fakulti Perubatan Veterinar (FPV)	43	38	41	44	46
4.	Fakulti Agro Industri dan Sumber Asli (FASA)	227				
5.	Fakulti Industri Asas Tani (FIAT)		198	376	339	339
6.	Fakulti Sains Bumi (FSB)		124	271	300	293
<b>JUMLAH</b>		<b>623</b>	<b>1,108</b>	<b>1,865</b>	<b>2,636</b>	<b>2,931</b>

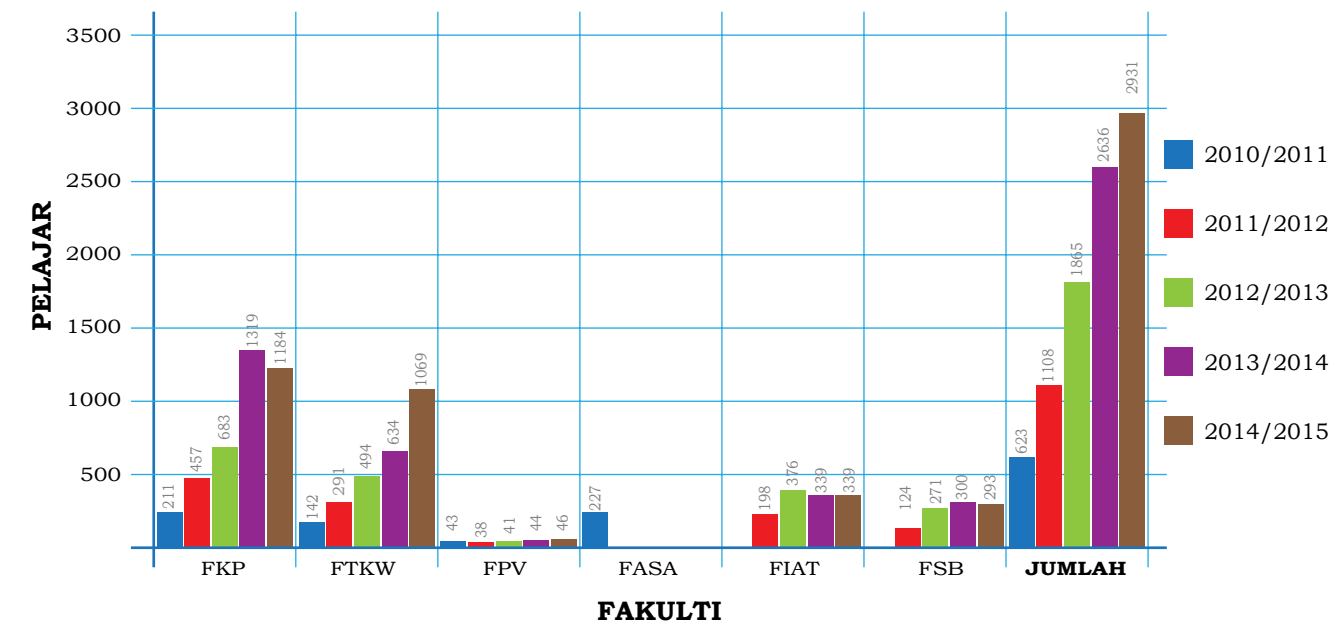

Rajah 2: Statistik Pelajar Prasiswazah yang Mendaftar Sesi Akademik 2010/2011 - 2014/2015

Jadual 5: Statistik Pelajar Mendaftar Pascasiswazah Sesi Akademik 2010/2011 - 2014/2015

BIL.	FAKULTI	PELAJAR MENDAFTAR (PASCASISWAZAH)				
		2010/2011	2011/2012	2012/2013	2013/2014	2014/2015
1.	Fakulti Keusahawanan dan Perniagaan (FKP)	12	24	28	37	35
2.	Fakulti Teknologi Kreatif dan Warisan (FTKW)	16	12	6	8	14
3.	Fakulti Perubatan Veterinar (FPV)	2	2	3	13	8
4.	Fakulti Agro Industri dan Sumber Asli (FASA)	13	27			
5.	Fakulti Industri Asas Tani (FIAT)			9	15	15
6.	Fakulti Sains Bumi (FSB)			5	7	7
7.	Pusat Pengajian Bahasa dan Pembangunan Insaniah (PBI)	7	30	15	15	9
8.	Malaysian Graduate School of Entrepreneurship & Business (MGSEB)			96	96	152
<b>JUMLAH</b>		<b>50</b>	<b>95</b>	<b>162</b>	<b>191</b>	<b>240</b>

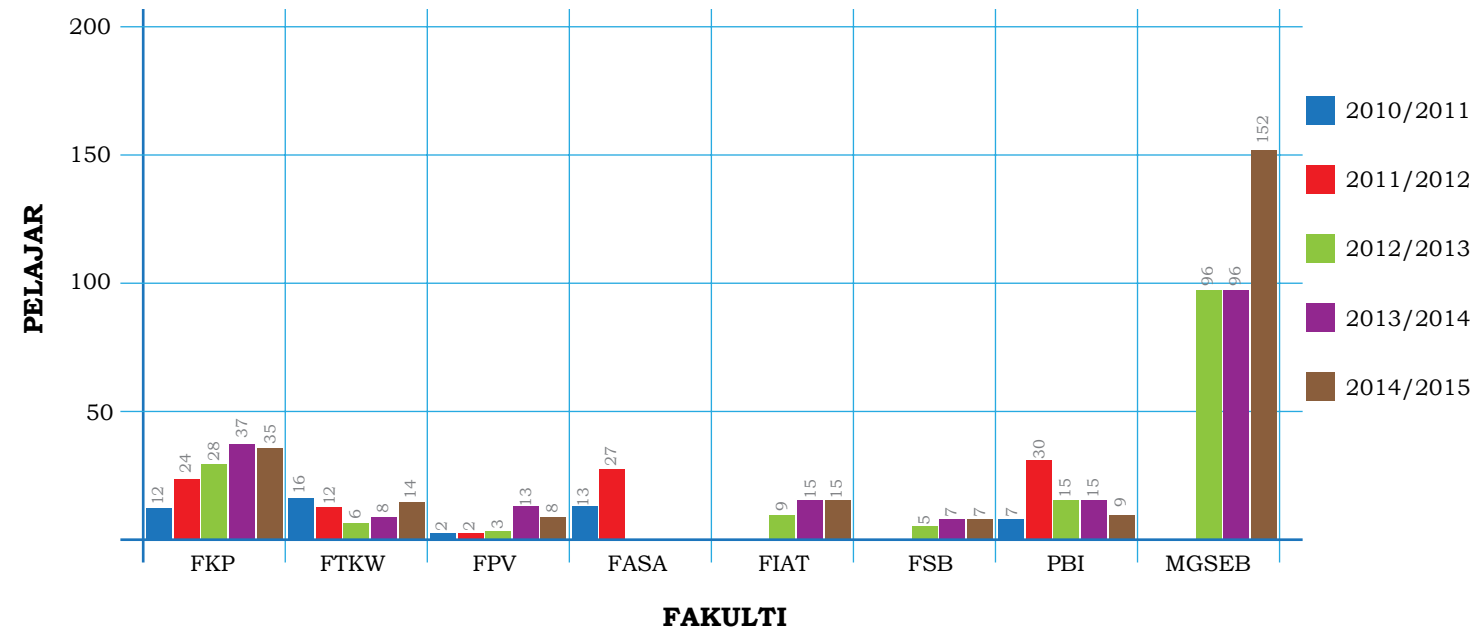

Rajah 3: Statistik Pelajar Mendaftar Pascasiswazah Sesi Akademik 2010/2011 - 2014/2015



Jadual 6: Statistik Pelajar Sarjana dan Doktor Falsafah, Sesi Akademik 2010/2011 - 2014/2015

TARAF	TAHUN				
	2010/2011	2011/2012	2012/2013	2013/2014	2014/2015
SARJANA	31	70	139	138	177
DOKTOR FALSAFAH	12	25	23	53	67
<b>JUMLAH</b>	<b>43</b>	<b>95</b>	<b>162</b>	<b>191</b>	<b>244</b>

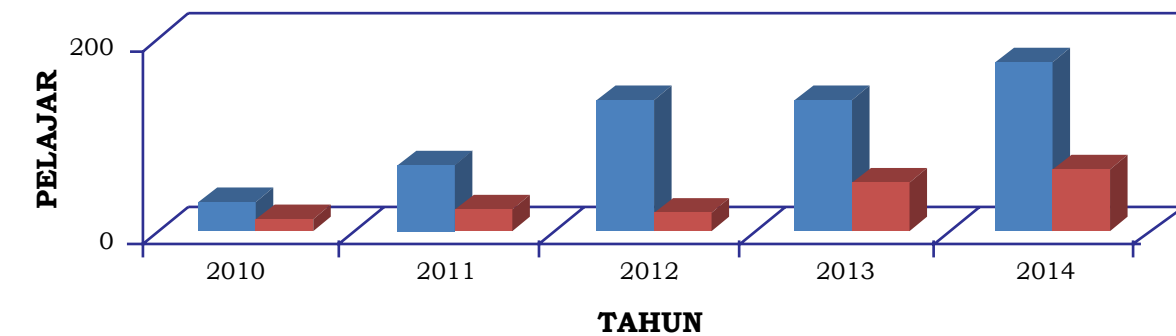

Rajah 4: Statistik Pelajar Sarjana dan Doktor Falsafah Sesi Akademik 2010/2011 - 2014/2015

## > PENGAMBILAN PELAJAR ANTARABANGSA

Pada sesi kemasukan 2014/2015, UMK telah meningkatkan pengambilan pelajar antarabangsa bagi mengikuti program pengajian akademik di peringkat prasiswazah dan pascasiswazah yang

telah menjadikan jumlah pelajar antarabangsa pada tahun 2014 kepada 68 orang terdiri daripada 10 orang pelajar prasiswazah dan 58 orang pelajar pascasiswazah.

Jadual 7: Bilangan Pengambilan Pelajar Antarabangsa pada sesi Kemasukan 2014/2015

BIL.	FAKULTI	BILANGAN PELAJAR			JUMLAH
		SARJANA MUDA	SARJANA	DOKTOR FALSAFAH	
1.	FKP	3 (Thailand) 1 (Iraq) 1 (Pakistan) 1 (Uzbekistan) 1 (China)	1 (Bangladesh) 1 (Indonesia)	3 (Thailand) 2 (Indonesia) 1 (India) 2 (Bangladesh)	17
2.	FIAT	1 (Bangladesh) 1 (Indonesia)	1 (India)	1 (Indonesia) 3 (Iraq) 1 (Pakistan)	8
3.	FSB	-	-	2 (Indonesia)	2
4.	FTKW			1 (Thailand) 1 (Nigeria)	2
5.	FPV	1 (Afrika Selatan)	1 (Indonesia) 1 (Myanmar)	5 (Iraq) 1 (Nigeria)	9
6.	PBI	-	-	4 (Thailand)	4
7.	MGSEB	-	16 (Bangladesh) 9 (Iraq) 1 (Indonesia)	-	26
<b>JUMLAH</b>		<b>10</b>	<b>31</b>	<b>27</b>	<b>68</b>

## > ENROLMEN PELAJAR

Melalui penawaran Sembilan (9) program akademik baharu pada tahun 2014, UMK telah melonjakkan enrolmen pelajar daripada 6,226 pelajar kepada 8,818 pelajar. Lonjakkan enrolmen tersebut adalah melalui pengambilan

pelajar seramai 2,931 pelajar prasiswazah dan 240 pelajar pascasiswazah. Enrolmen pelajar antarabangsa juga telah meningkat daripada 63 orang kepada 68 orang dari tahun 2013 ke tahun 2014 dengan peningkatan lebih lapan peratus.

Jadual 8: Enrolmen Pelajar Prasiswazah Sesi Akademik 2010/2011 - 2014/2015

BIL.	FAKULTI	PELAJAR MENDAFTAR				
		2010/2011	2011/2012	2012/2013	2013/2014	2014/2015
1.	Fakulti Keusahawanan dan Perniagaan (FKP)	531	881	1,421	2,485	3,486
2.	Fakulti Teknologi Kreatif dan Warisan (FTKW)	499	623	1,006	1,445	2,364
3.	Fakulti Perubatan Veterinar (FPV)	72	110	150	190	193
4.	Fakulti Agro Industri dan Sumber Asli (FASA)	564				
5.	Fakulti Industri Asas Tani (FIAT)		521	772	922	1,135
6.	Fakulti Sains Bumi (FSB)		308	530	720	932
<b>JUMLAH</b>		<b>1,666</b>	<b>2,443</b>	<b>3,879</b>	<b>5,762</b>	<b>8,110</b>

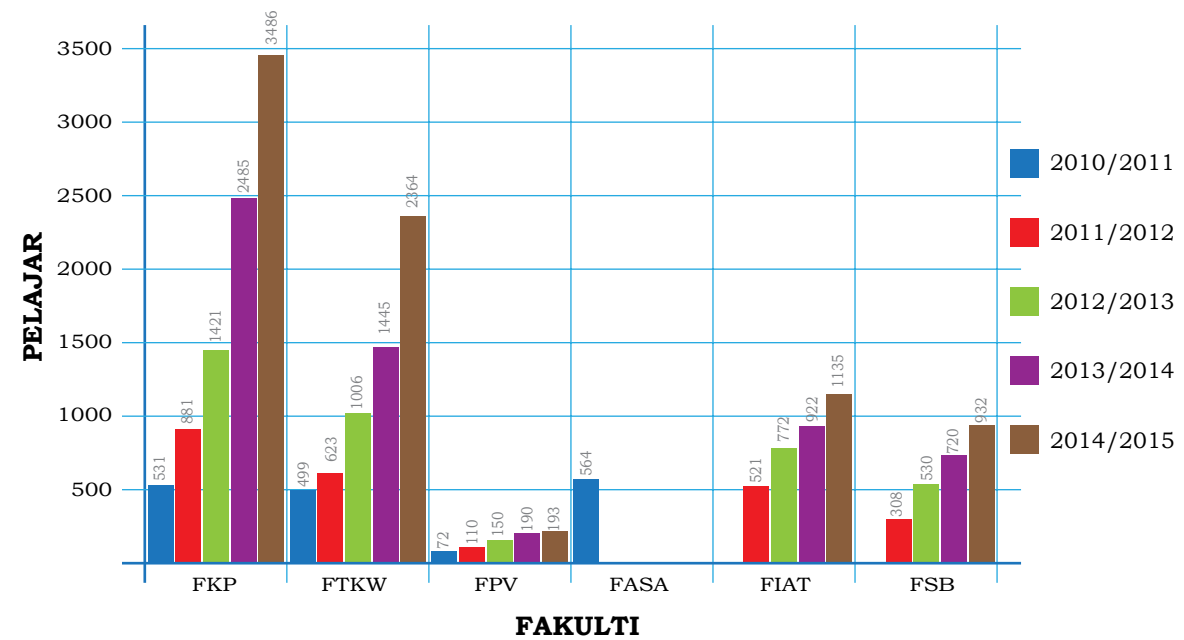

Rajah 5: Enrolmen Pelajar Prasiswazah Sesi Akademik 2010/2011 - 2014/2015

Jadual 9: Enrolmen Pelajar Pascasiswazah Sesi Akademik 2010/2011 - 2014/2015

BIL.	FAKULTI	PELAJAR MENDAFTAR				
		2010/2011	2011/2012	2012/2013	2013/2014	2014/2015
1.	Fakulti Keusahawanan dan Perniagaan (FKP)	26	47	81	99	118
2.	Fakulti Teknologi Kreatif dan Warisan (FTKW)	27	30	37	36	38
3.	Fakulti Perubatan Veterinar (FPV)	3	4	5	14	19
4.	Fakulti Agro Industri dan Sumber Asli (FASA)	24	44			
5.	Fakulti Industri Asas Tani (FIAT)			39	40	55
6.	Fakulti Sains Bumi (FSB)			18	24	35
7.	Pusat Pengajian Bahasa dan Pembangunan Insaniah (PBI)	7	37	55	52	49
8.	Malaysian Graduate School of Entrepreneurship & Business (MGSEB)			96	199	394
<b>JUMLAH</b>		<b>87</b>	<b>162</b>	<b>331</b>	<b>464</b>	<b>708</b>



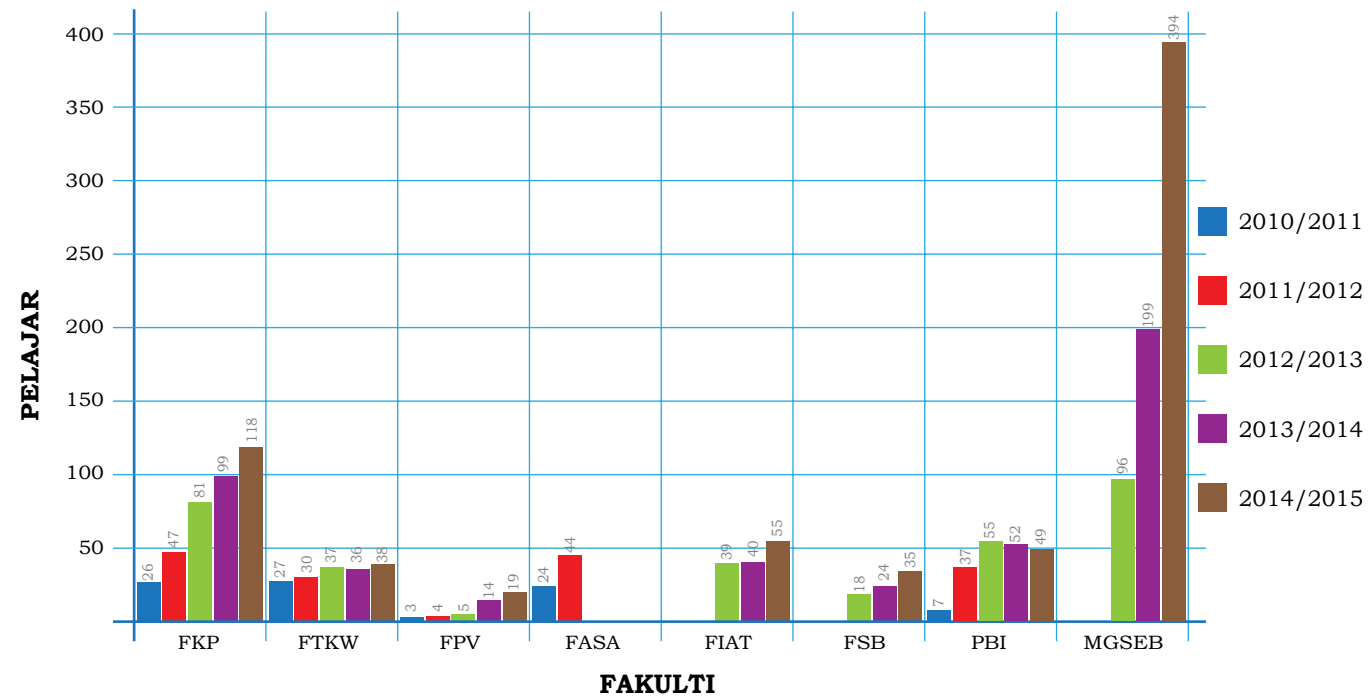

Rajah 6: Enrolmen Pelajar Pascasiswazah Sesi Akademik 2010/2011 - 2014/2015

## ENROLMEN PELAJAR ANTARABANGSA

Selaras dengan Teras Pembangunan Universiti dalam membangunkan dan mengantarabangsakan program pengajian serta aktiviti-aktiviti akademik, peningkatan

10 peratus enrolmen pelajar antarabangsa dari tahun 2013 ke 2014 menunjukkan UMK berhasrat untuk meningkatkan bilangan pelajar antarabangsa dari tahun ke tahun.

Jadual 10: Enrolmen Pelajar Antarabangsa Dari Tahun 2010 Hingga 2014

TAHUN	BILANGAN		JUMLAH
	PRASISWAZAH	PASCASISWAZAH	
2010	2	4	6
2011	2	8	10
2012	4	26	30
2013	6	57	63
2014	10	58	68

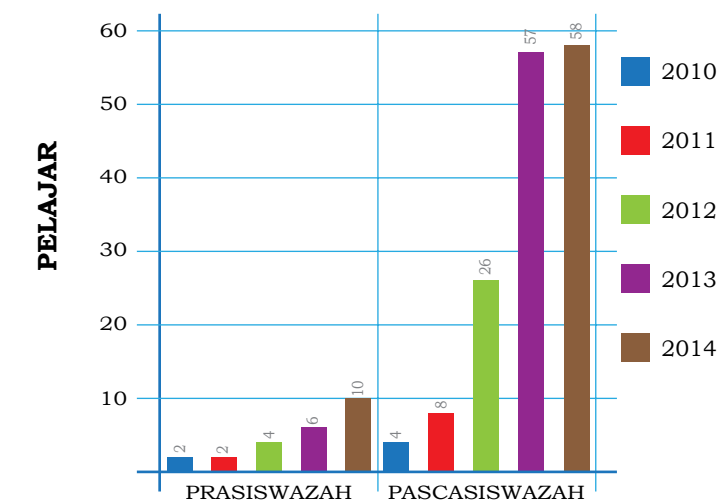

Rajah 7: Enrolmen Pelajar Antarabangsa Dari Tahun 2010 Hingga 2014

## ➤ CRITICAL AGENDA PROJECT (CAP) PENGANTARABANGSAAN



Critical Agenda Project (CAP) Pengantarabangsa telah dijadikan petunjuk pencapaian prestasi bagi meningkatkan jumlah staf akademik antarabangsa serta jumlah pelajar antarabangsa di UMK. Berdasarkan KPI yang ditetapkan, terdapat peningkatan bagi kedua-dua kategori dari tahun 2013 ke tahun 2014 dengan penambahan jumlah pelajar antarabangsa

dari 63 ke 68 orang dan jumlah staf akademik antarabangsa dari 29 ke 42 orang. Dalam tempoh satu tahun penubuhan Unit Hal Ehwal Antarabangsa, pencapaian tersebut turut disumbangkan oleh jaringan kerjasama antara UMK dengan agensi luar serta penampilan pertama UMK dalam siri jelajah promosi untuk menarik pelajar dari luar negara.

Jadual 11: Statistik CAP Pengantarabangsaan Daripada Tahun 2010 Hingga 2014

CRITICAL AGENDA PROJECT	KPI	PENCAPAIAN				
		2010	2011	2012	2013	2014
Pengantarabangsaan	Jumlah staf akademik antarabangsa di UMK	14	30	33	29	42
	Jumlah pelajar antarabangsa di UMK	6	10	30	63	68

## ➤ KONVOKESYEN KE-4

### PENGANUGERAHAN PELAJAR

Istiadat Konvokesyen Keempat UMK telah diadakan pada 29 – 30 November 2014 bertempat di Hotel Grand Riverview, Kota Bharu. Istiadat Konvokesyen tersebut telah disempurnakan oleh Yang Teramat Mulia Tuanku Pro-Canselor.

Pada Istiadat Konvokesyen Keempat berkenaan, seramai 540 graduan peringkat prasiswazah dan 35 graduan peringkat pascasiswazah telah menerima ijazah dalam bidang masing-masing.

Jadual 12: Statistik Graduan Bagi Prasiswazah 2011-2014

FAKULTI	TAHUN			
	2011	2012	2013	2014
Fakulti Keusahawanan dan Perniagaan (FKP)	83	105	164	179
Fakulti Teknologi Kreatif dan Warisan (FTKW)	141	83	147	126
Fakulti Perubatan Veterinar (FPV)	-	-	-	38
Fakulti Industri Asas Tani (FIAT)	42	76	140	123
Fakulti Sains Bumi (FSB)	-	25	84	74
<b>JUMLAH</b>	<b>266</b>	<b>289</b>	<b>535</b>	<b>540</b>

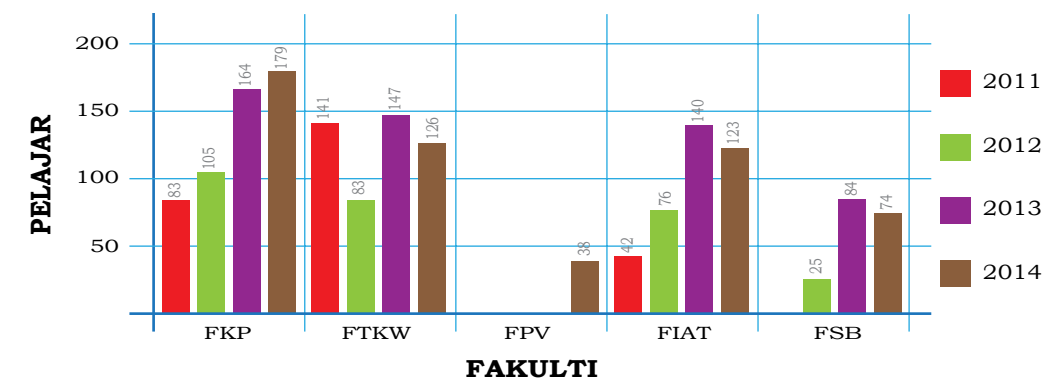

Rajah 8: Statistik Graduan Prasiswazah 2011-2014

Pada Istiadat Konvokesyen 2014, UMK turut melakar sejarah dengan menganugerahkan Ijazah Sarjana Pentadbiran Perniagaan (MBA) kepada tujuh belas (17) orang graduan sulung

pascasiswazah di Malaysian Graduate School of Entrepreneurship & Business (MGSEB) yang ditaja sepenuhnya oleh Majlis Amanah Rakyat (MARA).

Jadual 13: Statistik Graduan Bagi Pascasiswazah 2011-2014

FAKULTI	TAHUN			
	2011	2012	2013	2014
Fakulti Keusahawanan dan Perniagaan (FKP)	1	-	1	6
Fakulti Teknologi Kreatif dan Warisan (FTKW)	-	-	3	3
Fakulti Perubatan Veterinar (FPV)	-	-	-	2
Fakulti Industri Asas Tani (FIAT)	2	3	1	5
Fakulti Sains Bumi (FSB)	-	-	-	-
Pusat Pengajian Bahasa dan Pembangunan Insaniah (PBI)	-	-	2	2
Malaysian Graduate School of Entrepreneurship and Business (MGSEB)	-	-	-	17
<b>JUMLAH</b>	<b>3</b>	<b>3</b>	<b>7</b>	<b>35</b>

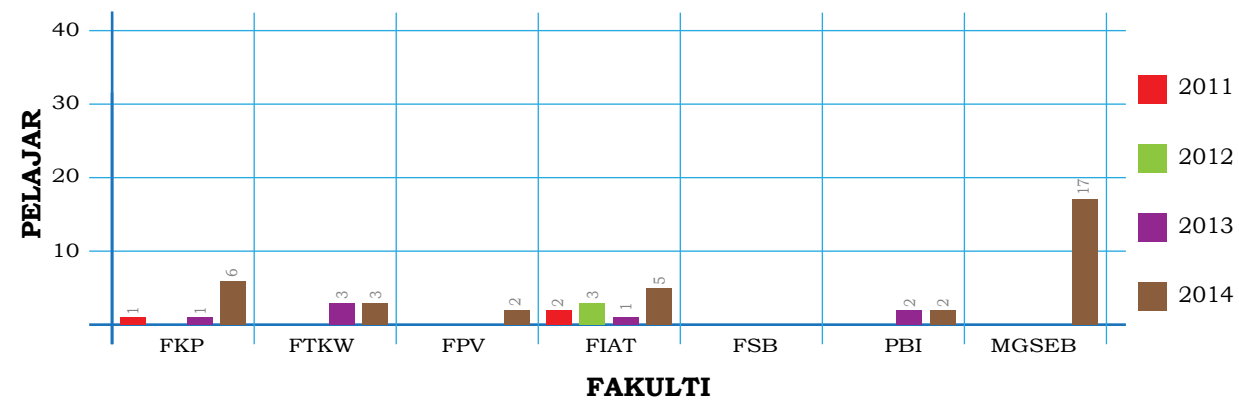

Rajah 9: Statistik Graduan Pascasiswazah 2011-2014



Sehingga tahun 2014, UMK telah menganugerahkan Ijazah Doktor Falsafah kepada tiga (3) orang penerima. Senarai penerima Ijazah Doktor Falsafah sehingga kini adalah sepertimana jadual dibawah.

NAMA PELAJAR	TAHUN KONVOKESYEN	PENYELIA UTAMA	TAJUK TESIS
Mohamad Safri Bin Ya Iskandar • FKP	2013	Prof. Dr. Mohamed Dahlan bin Ibrahim	Sumbangan Modal Insan dan Modal Fizikal Terhadap Pengeluaran Padi dan Pendapatan Pesawah
Hasan Tan bin Abdullah • PBI		Dr. Nur Azuki Yusuff	Kajian Kepimpinan Politik Pentadbiran Tun Abdullah Semasa Menjadi Perdana Menteri Kelima (2003-2009)
Tuan Mohd Rosli bin Tuan Hassan • FKP	2014	Prof. Madya Dr. Mohd Rafi bin Yaacob	Kelestarian Perniagaan Produk Berasaskan Kayu Dalam Kalangan Usahawan Bumiputera Bersaiz Mikro, Kecil Dan Sederhana Di Kelantan: Kemahiran, Strategi Dan Kelebihan Bersaing



### PENGANUGERAHAN IJAZAH KEHORMAT

Pada Istiadat Konvokesyen UMK Yang Keempat, Yang Teramat Mulia Tengku Dr. Tengku Muhammad Fa-iz Petra Ibni Sultan Ismail Petra sebagai Tuanku Pro Canselor UMK telah berkenan menyampaikan anugerah Ijazah Kehormat Doktor Falsafah kepada tiga (3) tokoh industri/ usahawan seperti berikut :

NAMA PENERIMA	ANUGERAH	FAKULTI
YBhg. Tan Sri Dato' Sri (Dr.) Mohd. Nadzmi bin Mohd Salleh	Ijazah Kehormat Doktor Falsafah (Keusahawanan)	FKP
YBhg. Tan Sri Abdul Aziz bin Abdul Rahman	Ijazah Kehormat Doktor Falsafah (Pengurusan)	FKP
YBhg. Prof. Emeritus Tan Sri Dato' Dr. Syed Jalaludin bin Syed Salim	Ijazah Kehormat Doktor Falsafah (Doktor Perubatan Veterinar)	FPV

Sehingga tahun 2014, jumlah penerima ijazah kehormat ialah seramai sembilan orang tokoh yang telah menyumbang kepada negara dalam bidang kepakaran tertentu.

Senarai penerima ijazah kehormat yang pernah dianugerahkan oleh Universiti Malaysia Kelantan pada Majlis Konvokesyen Universiti Malaysia Kelantan Kali Pertama (2011), Kali Kedua (2012) dan Kali Ketiga (2013) adalah seperti berikut :

#### Tahun 2011

NAMA PENERIMA	ANUGERAH	FAKULTI
YABhg. Tun Abdullah bin Haji Ahmad Badawi	Ijazah Kehormat Doktor Keusahawanan (Pembangunan Modal Insan)	FKP

#### Tahun 2012

NAMA PENERIMA	ANUGERAH	FAKULTI
YBhg. Dato' Hj. Ameer Ali bin Mydin	Ijazah Kehormat Doktor Falsafah (Keusahawanan)	FKP
YBhg. Datin Paduka Prof. Emeritus Siti Zuraina bt Abdul Majid	Ijazah Kehormat Doktor Falsafah (Pengurusan Warisan)	FTKW
Seniman Mohd. Noor bin Shamsuddin	Ijazah Kehormat Sarjana Seni (Keusahawanan Industri Kreatif)	FTKW

#### Tahun 2013

NAMA PENERIMA	ANUGERAH	FAKULTI
Pn. Hjh Faiza Bawumi bt Sayed Ahmad	Ijazah Kehormat Sarjana Keusahawanan (Keusahawanan Sosial)	FKP
Allahyarham Seman bin Mamat	Ijazah Kehormat Sarjana Sastera (Warisan)	FTKW



## TADBIR URUS DAN GOVERNAN

- PENGURUSAN SUMBER MANUSIA
- PROGRAM PEMBANGUNAN STAF
- PERUNDANGAN DAN GOVERNAN

## ➤ PENGURUSAN SUMBER MANUSIA

### BILANGAN STAF AKADEMIK DAN BUKAN AKADEMIK

Jumlah pengambilan staf di UMK bagi tahun 2014 juga menunjukkan peningkatan sebanyak 25 peratus bagi tenaga kerja akademik dan 19 peratus peningkatan bagi tenaga kerja bukan akademik. Peningkatan ini disumbangkan oleh peningkatan jumlah perjawatan yang diluluskan oleh Jabatan Perkhidmatan Awam serta selari dengan peningkatan enrolmen pengambilan pelajar UMK pada tahun semasa.

Jadual 14: Bilangan Staf Akademik dan Bukan Akademik

STATUS	TAHUN			
	2011	2012	2013	2014
Staf Akademik	267	321	398	494
Staf Bukan Akademik	378	453	569	653
<b>JUMLAH</b>	<b>645</b>	<b>774</b>	<b>967</b>	<b>1,147</b>

\* Termasuk staf cuti belajar

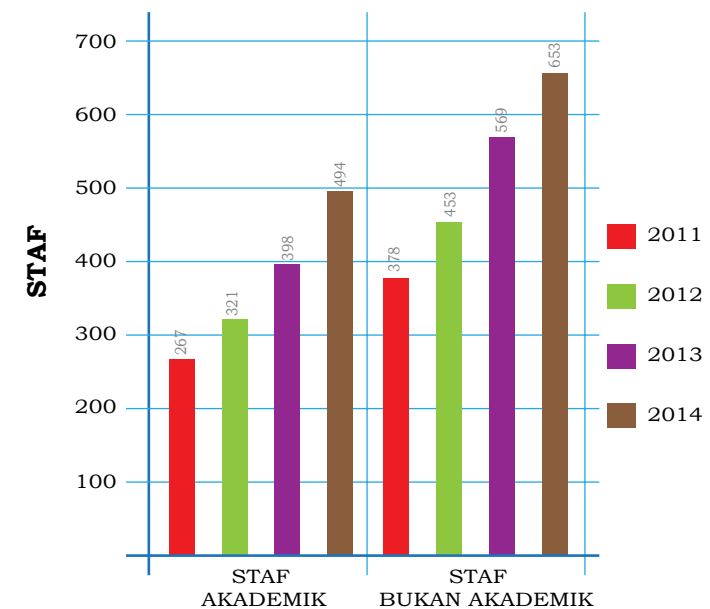

**2011** - 267 staf akademik  
378 staf bukan akademik

**2012** - 321 staf akademik  
453 staf bukan akademik

**2013** - 398 staf akademik  
569 staf bukan akademik

**2014** - 494 staf akademik  
653 staf bukan akademik

Rajah 10: Bilangan Staf Akademik dan Bukan Akademik



**JUMLAH KESELURUHAN STAF TAHUN 2014**

Tahun 2014 juga mencatatkan pertambahan nisbah staf bertaraf tetap berbanding status sementara dan kontrak setelah mendapat peruntukan perjawatan tetap yang lebih baik berbanding tahun sebelumnya. Pada tahun 2014, jumlah kakitangan tetap mencapai kadar hampir 52 peratus berbanding 48 peratus bagi

kakitangan berstatus sementara dan kontrak. Pertambahan ini berlaku berikutan daripada proses penyerapan kakitangan sementara terutamanya bagi perkhidmatan sokongan serta pertambahan jumlah waran perjawatan yang telah diluluskan.

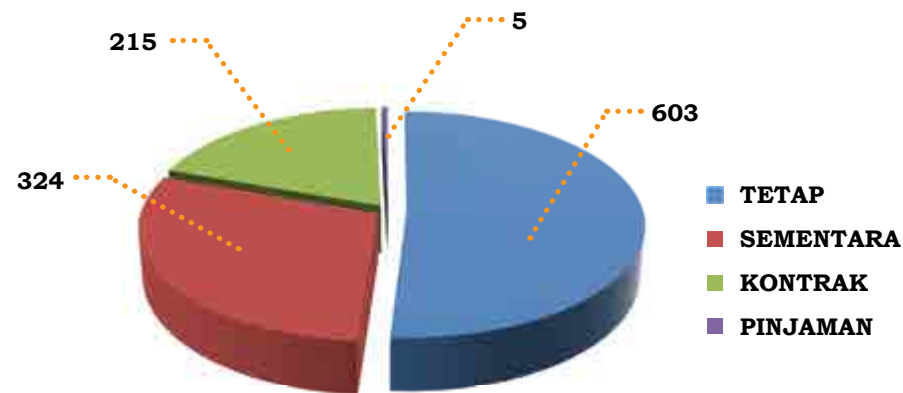

Rajah 11: Jumlah Keseluruhan Staf Tahun Mengikut Taraf Jawatan 2014  
\* Termasuk staf cuti belajar

**BILANGAN STAF AKADEMIK MENGIKUT KELAYAKAN**

UMK mensasarkan staf akademik yang berkelulusan PhD sebanyak 40 peratus pada tahun 2010 dan 75 peratus pada tahun 2020. Beberapa inisiatif telah dilakukan oleh UMK untuk mencapai sasaran tersebut antaranya memperkenalkan skim biasiswa pengajian PhD kepada staf akademik tetap yang berkelulusan

Ijazah Sarjana untuk menyambung pengajian ke peringkat PhD selepas disahkan jawatan. Selain itu, skim Pensyarah Muda turut diperkenalkan oleh UMK untuk pelantikan tetap staf akademik setelah mereka berjaya menamatkan pengajian di peringkat PhD dalam tempoh yang telah ditetapkan.

Jadual 15: Bilangan Staf Akademik Mengikut Kelayakan

PECAHAN MENGIKUT KELAYAKAN	BILANGAN
Ijazah Doktor Falsafah	131
Ijazah Sarjana	300
Ijazah Sarjana Muda	63
<b>JUMLAH</b>	<b>494</b>

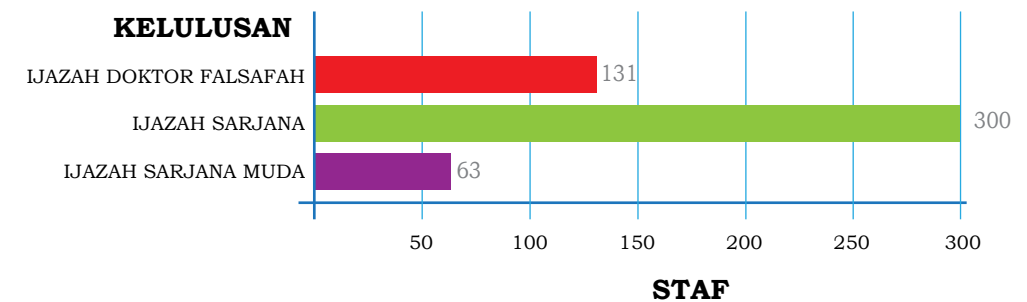

Rajah 12: Bilangan Staf Akademik Mengikut Kelayakan

**LATIHAN**

Usaha untuk mempertingkatkan kecekapan telah dijadikan sebagai KPI dalam konteks untuk membangunkan kemahiran staf. Program membangunkan kemahiran staf dijalankan mengikut atribut dan juga dibahagikan kepada kursus luaran dan dalaman. Seajar dengan keperluan untuk memperkasa modal insan dalaman Universiti, staf yang mengikuti kursus pada tahun 2014 juga telah bertambah

berbanding tahun sebelumnya. Peningkatan jam latihan staf bagi tahun 2014 adalah 81.41 peratus daripada 608 orang berbanding tahun sebelumnya iaitu 73.52 peratus daripada 438 orang. Hal Ini menunjukkan bahawa Penyelarasan Latihan dan keperihatinan staf itu terhadap arahan universiti dalam mencapai 42 jam latihan semakin meningkat.

Jadual 16: Kehadiran staf Mengikut Kategori staf bagi Tahun 2014

KATEGORI STAF	BIL. STAF	MEMENUHI JAM LATIHAN	TIDAK MEMENUHI JAM LATIHAN	TIDAK MENGIKUTI SEBARANG LATIHAN
Tertinggi Utama	4	2	2	0
Tertinggi Khas	21	15	5	1
Pengurusan & Profesional (Akademik)	229	179	41	9
Pengurusan & Profesional (Pentadbiran)	94	83	10	1
Pelaksana	260	216	44	0
<b>JUMLAH</b>	<b>608</b>	<b>495</b>	<b>102</b>	<b>11</b>
Peratus (%)	100%	81.41%	16.78%	1.81%

**PEMBELAJARAN SEPANJANG HAYAT (PSH)****PEMBENTANGAN KERTAS KERJA**

Pada tahun 2014, seramai 66 orang terlibat sebagai pembentang kertas kerja di peringkat kebangsaan dan 55 orang di peringkat antarabangsa. Angka ini menunjukkan peningkatan yang cukup signifikan berbanding dengan tahun 2013 iaitu seramai 19 orang

pembentang kertas kerja di peringkat kebangsaan dan 34 orang di peringkat antarabangsa. Peningkatan ini disumbangkan oleh pertambahan jumlah staf akademik semasa dan juga peningkatan jumlah penyelidikan yang dijalankan oleh staf.

Jadual 17: Penglibatan Staf sebagai Pembentang Kertas Kerja Mengikut PTJ

PUSAT TANGGUNGJAWAB (PTJ)	PEMBENTANGAN KERTAS KERJA (ORANG)	
	KEBANGSAAN	ANTARABANGSA
Fakulti Keusahawanan dan Perniagaan	17	5
Fakulti Teknologi Kreatif dan Warisan	7	3
Fakulti Perubatan Veterinar	7	2
Fakulti Industri Asas Tani	6	21
Fakulti Sains Bumi	6	16
Pusat Pengajian Bahasa dan Pembangunan Insaniah	23	8
Pusat Pengajian Siswazah	-	-
Malaysian Graduate School of Entrepreneurship & Business (MGSEB)	-	-
<b>JUMLAH</b>	<b>66</b>	<b>55</b>

## PROGRAM PEMBANGUNAN STAF

### KEMUDAHAN CUTI BELAJAR

Pada tahun 2014, pihak Kementerian Pendidikan Malaysia (KPM) telah memperuntukkan 90 kuota SLAB/SLAI kepada pihak Universiti. Bilangan ini adalah sama dengan tahun sebelumnya. Walau bagaimanapun, jumlah kuota tersebut telah disemak semula pada 14 Julai 2014 dan diberikan hanya 70 kuota kerana prestasi yang kurang memberangsangkan iaitu hanya berjaya memenuhi 37 kuota sahaja sehingga 30 September 2014. Sehingga 31 Disember 2014, sebanyak 51 kuota telah digunakan iaitu

seramai 22 orang telah diluluskan pengajian di peringkat Sarjana dan 29 orang di peringkat Ph.D. Pengurangan jumlah yang mengikuti pengajian diperingkat sarjana dan doktor falsafah disumbangkan oleh pemerksaan dalam polisi universiti bagi memastikan kakitangan akademik yang akan melanjutkan pengajian mempunyai persediaan secukupnya terutamanya dalam persekitaran pembelajaran diperingkat pasca-siswazah di luar negara.

Jadual 18: Bilangan Staf yang telah Diluluskan Pengajian di Peringkat Sarjana dan Ph.D

PTj	KUOTA	SLAB				SLAI			
		Ph.D		Master		Ph.D		Master	
		DN	LN	DN	LN	DN	LN	DN	LN
FKP	30	-	-	16	-	-	8	-	-
FTKW	8	-	-	3	-	-	5	-	-
FPV	3	-	1	-	-	-	-	-	1
FIAT	9	-	-	-	-	-	4	-	-
FSB	10	-	-	1	-	-	8	-	-
PBI	10	-	-	-	-	-	4	-	-

\* DN = Dalam Negara \* LN = Luar Negara



### STATISTIK STAF CUTI BELAJAR

Jumlah staf yang sedang bercuti belajar sehingga 31 Disember 2014 UMK ialah seramai 100 orang iaitu 82 orang di peringkat Ph.D dan 18 orang di peringkat Sarjana.

Jadual 19: Bilangan Staf yang Sedang Cuti Belajar Sehingga 31 Disember 2014

PTj	Ph.D		Master		CATATAN
	DN	LN	DN	LN	
FKP	14	6	14	-	<b>Penajaan KPM:</b>
FTKW	1	14	2	-	
FPV	-	4	1	-	
FSB	7	14	1	-	(L/Negara) – 51 Ph.D (D/Negara) – 30 Master – 18
FIAT	3	3	-	-	
PBI	5	10	-	-	<b>Lain-Lain:</b> Ph.D (L/Negara) - 1
JC	-	1	-	-	
<b>JUMLAH</b>	<b>30</b>	<b>52</b>	<b>18</b>	<b>-</b>	

## STAF TELAH MENAMATKAN PENGAJIAN DENGAN JAYANYA

Pada tahun 2014, seramai sembilan (9) orang staf telah berjaya menamatkan pengajian dengan jayanya di peringkat PhD. Jumlah pemegang PhD pada 2010 telah meningkat kepada 82 orang berbanding tahun sebelumnya.

Jadual 20: Statistik Staf yang Telah Menamatkan Pengajian

NAMA	FAKULTI	TEMPAT PENGAJIAN	TARIKH PENGANUGERAHAN Ph.D	PENAJA
Dr. Nur Nabilah binti Shahidan	FSB	University of Manchester, United Kingdom	13 Februari 2014	SLAB
Dr. Mohd Hafiz bin Jamaludin	FIAT	University of Otago, New Zealand	03 Mei 2014	SLAB
Dr. Musfiroh binti Jani	FSB	University of Reading, United Kingdom	14 Mei 2014	SLAB
Dr. Khairiyah binti Mat	FIAT	Newcastle University, United Kingdom	30 Mei 2014	SLAI
Dr. Nurul Syaza binti Abdul Latif	FIAT	Massey University, New Zealand	17 Jun 2014	SLAB
Dr. Rozidaini binti Mohd Ghazi	FSB	Universiti Teknologi Malaysia	09 Julai 2014	SLAI
Dr. Mohammad Khairul Azhar bin Abdul Razab	FSB	Universiti Sains Malaysia	25 September 2014	SLAI
Dr. Nor Shahida binti Shafiee	FSB	Newcastle University, United Kingdom	25 September 2014	SLAI
Dr. Mohd Zain bin Mubarak	PBI	Universiti Malaysia Terengganu	1 Oktober 2014	SLAI

## PERUNDANGAN DAN GOVERNAN

### JALINAN KERJASAMA UNIVERSITI

Universiti Malaysia Kelantan telah mengorak langkah untuk menjalin hubungan bilateral bagi menjayakan hasrat Universiti dalam rangka kerjasama terutamanya dalam bidang akademik, penyelidikan dan kerjasama strategik dalam aspek pendidikan. Sepanjang tahun 2014, satu (1) surat niat dan lima (5) memorandum persefahaman telah ditandatangani.

Disamping itu, Universiti Malaysia Kelantan juga turut menandatangani sebelas (11) perjanjian yang melibatkan pelbagai bentuk perjanjian termasuk penyewaan, pembekalan peralatan dan perkhidmatan serta perjanjian akademik bagi mempertingkatkan peranan universiti

sebagai salah sebuah pembekal pendidikan tinggi negara. Antara perjanjian merangkumi kerjasama bilateral bagi memulihara kawasan Lojing dan juga perjanjian Rafflesia di Lojing.

Jalinan kerjasama yang telah dibuat pada tahun 2014 berkurangan berbanding tahun 2013 di sebabkan universiti telah mempunyai jaringan bilateral yang mencakupi pelbagai aspek dan juga mengamalkan polisi pemantauan yang lebih berkesan terhadap perjanjian yang aktif. Jadual dibawah adalah perincian bagi Surat Niat, Memorandum Persefahaman dan Perjanjian yang telah dijayakan oleh universiti.

### SURAT NIAT (*LETTER of INTENT*)

BIL.	NAMA INSTITUSI/ AGENSI/ INDUSTRI	BIDANG KERJASAMA	TEMPOH
1.	Global Access Asia	Participate in Global Access Asia, the AUPF Online Courseware Project	25 Oktober 2014

**MEMORANDUM PERSEFAHAMAN (MEMORANDUM of UNDERSTANDING)**

BIL.	NAMA INSTITUSI/ AGENSI/ INDUSTRI	BIDANG KERJASAMA	TEMPOH
1.	Tropical Rainforest Conservation & Research Centre Bhd. and East Coast Economic Region Development Council (MALAYSIA)	<i>On Co-operation In The Field of Environment, Natural Ecosystems, Forest Conservation and Other Related Areas</i>	18 November 2014 - 17 Mei 2016
2.	Landskap Malaysia (MALAYSIA)	<i>On Co-operation In The Field of Environment, Natural Ecosystems, Forest Conservation and Other Related Areas</i>	18 November 2014 - 17 Mei 2016
3.	Kerajaan Negeri Kelantan	<i>On Co-operation In The Field of Environment, Natural Ecosystems, Forest Conservation and Other Related Areas</i>	18 November 2014 - 17 Mei 2016
4.	Siam University (THAILAND)	<i>On Co-operation In The Field of Academic, Research and Student Development</i>	25 Oktober 2014 - 24 Oktober 2017
5.	Daffodil International University(THAILAND)	<i>On Co-operation In The Field of Academic, Research and Student Development</i>	25 Oktober 2014 - 24 Oktober 2017

**PERJANJIAN (MEMORANDUM of AGREEMENT)**

BIL.	NAMA INSTITUSI/ AGENSI/ INDUSTRI	BIDANG KERJASAMA	TEMPOH
1.	Malaysia Airports Sdn. Bhd.	Perjanjian sewaan bagi ruang niaga UMK di Lapangan Terbang Sultan Ismail Petra, Kota Bharu.	1 Ogos 2013 - 31 Julai 2016
2.	Jutacom (M) Sdn. Bhd.- Siri IV	Penyewaan komputer peribadi, penyelenggaraan perisian serta perkakasan (Siri 4)	15 April 2014 - 14 April 2017

3.	Gugusan Yakin Sdn. Bhd.	Kontrak untuk membina dan menyiapkan satu (1) buah masjid di UMK Kampus Jeli	27 Mei 2014
4.	Serasi Solutions Sdn. Bhd.	Penyewaan set komputer meja dan UPS, penyelenggaraan perisian serta perkakasan	1 September 2014 - 1 September 2017
5.	KLG System Sdn. Bhd.	Penyewaan komputer peribadi, penyelenggaraan perisian serta perkakasan	1 September 2014 - 31 Ogos 2017
6.	TPM IT Sdn. Bhd. -Supplemental Agreement	<i>Standard Internet Protocol Services Agreement</i>	1 Mac 2013
7.	Majutera Realty Sdn. Bhd.	Perjanjian jual beli 50 unit rumah teres dua (2) tingkat, Taman Perumahan Pinggiran Jeli, jajahan Jeli, Kelantan	20 Ogos 2014
8.	Jaring Communications Sdn. Bhd.	<i>Internet Access Service Agreement</i>	1 Oktober 2013 - 30 September 2015
9.	Telekom Malaysia Berhad	<i>TM IPVPN Services Agreement</i>	1 November 2013 - 31 Oktober 2016
10.	Century Software (M) Sdn. Bhd.	<i>Standard Accounting System For Government Agencies (Saga-Century): Product Maintenance Agreement</i>	1 April 2014 - 31 Mac 2016
11.	FIS Data Link Sdn. Bhd.	<i>e-Hakmilik Services Registered User Agreement</i>	22 Jun 2014 - 21 Jun 2016

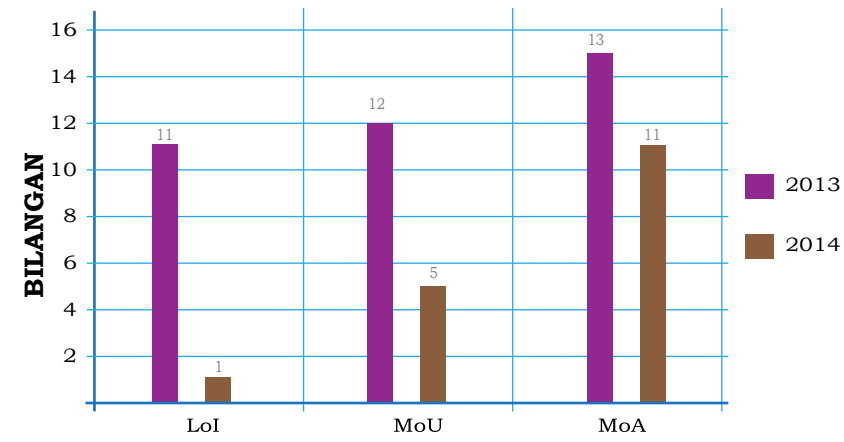

Rajah 13: Bilangan Surat Niat, Memorandum Persefahaman dan Memorandum Perjanjian Yang Termeterai Tahun 2014



## PEMBANGUNAN PELAJAR

- PEMBANGUNAN PELAJAR
- MAJLIS PERWAKILAN PELAJAR, KELAB DAN PERSATUAN

## PEMBANGUNAN PELAJAR

### PENERAPAN NILAI-NILAI DAN ATTRIBUT KEUSAHAWANAN DALAM AKTIVITI PELAJAR

Sebagai usaha untuk melahirkan graduan usahawan (*enterprising graduates*) dan usahawan graduan (*graduate entrepreneurs*), UMK tidak hanya menitik beratkan akademik semata-mata tetapi turut menekankan aspek pembangunan sahsiah pelajar. Universiti sentiasa memberikan sepenuh komitmen dalam usaha menerapkan nilai dan attribute keusahawanan di kalangan pelajar selaras dengan tagline dan motto universiti iaitu *Entrepreneurship is Our Thrust* dan *Transformative \* Entrepreneurial \* Excellent*.

Demi merealisasikan perkara tersebut dan selaras dengan visi universiti iaitu peneraju ke arah melahirkan graduan yang bercirikan keusahawanan selaras dengan aspirasi universiti, semua aktiviti dan program pembangunan pelajar diterapkan dengan atribut graduan UMK dan nilai-nilai keusahawanan seperti berani mengambil risiko, kreatif dan inovatif, berilmu pengetahuan, kepimpinan, kemahiran keusahawanan dan kompetensi, kemahiran komunikasi, kerja berpasukan, beretika serta berprestasi tinggi.

Program utama pelajar yang memberikan impak besar dan menjadi tumpuan juga telah meningkat pada tahun 2014 berbanding tahun sebelumnya. Pertambahan ini selari dengan peningkatan jumlah pelajar semasa.

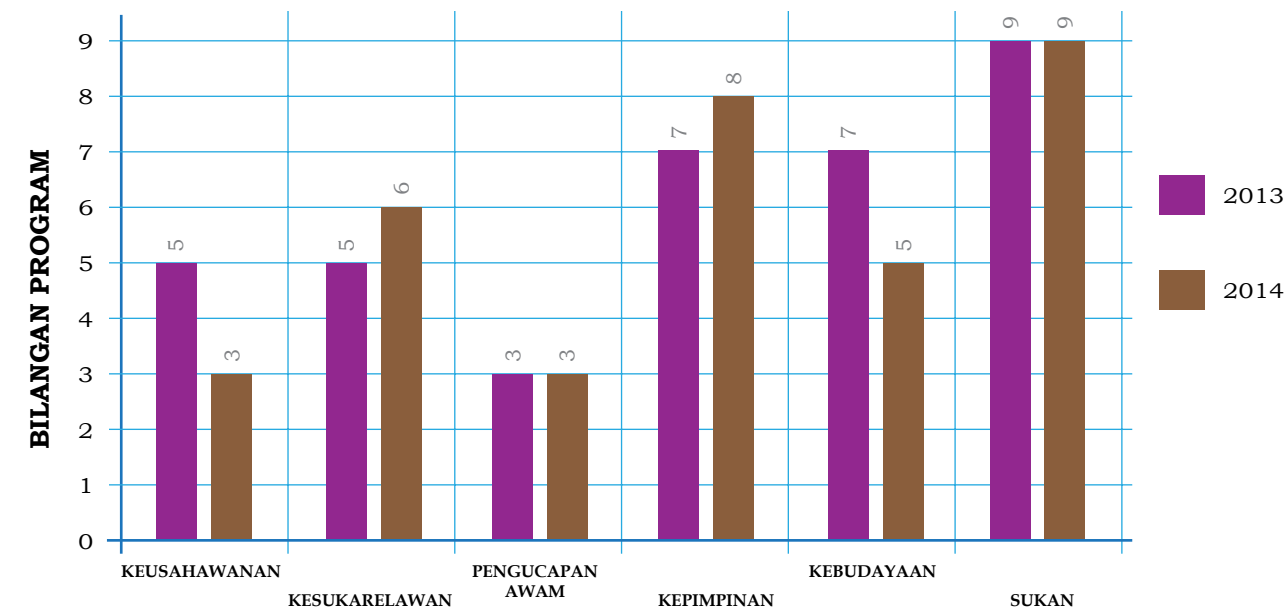

Rajah 14: Program Teras Keusahawanan Pelajar

Antara program utama pelajar yang memberikan impak besar dan menjadi tumpuan merangkumi enam teras iaitu keusahawanan, kesukarelawan, pengucapan awam, kepimpinan, kebudayaan dan sukan.

BIL	NAMA PROGRAM	TARIKH	TEMPAT
<b>TERAS KEUSAHAWANAN</b>			
1	Program Usahawan Mahasiswa (PUMA) UMP - UPM	5 - 7 April 2014	UMK Kampus Kota dan sekitar Bandar Kota Bharu
2	Hari Usahawan Ternak 2014	19 April 2014	Fakulti Perubatan Veterinar
3	Pesta Konvokesyen UMK 2014	27 - 30 November 2014	Dataran Kolej Kediaman Kampus Kota

<b>TERAS KESUKARELAN</b>			
1	Siswa Ke Desa	6 - 8 Mac 2014	Kampung Bukit Durian, Tanah Merah
2	Program Mesra Siswa Perdana 2014	7 - 12 Mac 2014	Parlimen Ketereh, Kota Bharu Kelantan
3	Sinar Harapan 2014	20 - 22 Mac 2014	Pondok Moden, Jeli
4	Perfect Score Intensive Programme SK Kampung Sireh (PERSIP)	April – Mei 2014	SK Kampung Sireh
5	Siswa Siswa Bersama Komuniti	9 - 10 Mei 2014	Kampung Mukim Kubang Golok, Bachok
6	Program Ziarah Ramadhan 2014	10,15 & 18 Julai 2014	Masjid Al-Hidayah, Perkarangan Stesen Bas Pasir Puteh dan Masjid Al-Ahmadi, Tumpat
<b>TERAS PENGUCAPAN AWAM</b>			
1	Ministry of Education Cup (MoEC) Debate Tournament	7 – 9 April 2014	Universiti Malaya
2	Pertandingan Debat DiRaja	9 – 14 Mei 2014	Universiti Malaysia Sabah
3	APU National BP Novice 2014	12 – 14 September 2014	Asia Pacific University, Bukit Jalil
<b>TERAS KEPIMPINAN</b>			
1	The Bakau External Experience Project 2014	3 – 5 April 2014	Nibong Tebal, Pulau Pinang
2	Latihan Kemahiran Menembak KOR SUKSIS UMK 2014	9 – 10 April 2014	Lapang Sasar Gunong, Bachok
3	Finishing School : “Shine Your Career” 2014	17 Mei 2014	Kampus Kota, Bachok dan Jeli
4	Majlis Pentauliahan dan Perbarisan Tamat Latihan KOR SUKSIS IPTA Se-Malaysia Kali Ke – 10 2014	10 – 26 Ogos 2014	Universiti Teknologi Mara, Shah Alam Selangor

5	Kursus Asas Pertolongan Cemas 2014 KOR SUKSIS UMK	23 – 28 Ogos 2014	Peladang Agro Setiu Resort, Setiu Terengganu
6	Karnival Pekerjaan Negeri Kelantan	20 – 21 September 2014	UMK Kampus Jeli
7	One Team One Spirits	23 – 25 Oktober 2014	Paya Pahlawan Lake Resort, Kedah
8	Master Your Leadership	20 – 22 November 2014	Sri Nipah Beach Resort
<b>TERAS KEBUDAYAAN</b>			
1	The International Forum And Performances	17 – 18 Ogos 2014	Yala Rajabhat University, Thailand
2	Largest Mengadap Rebab Performance – Malaysia Book of Records	22 September 2014	Dewan Keusahawanan UMK Kampus Kota
3	Majlis Anugerah Citra (MACIS) Ko-Kurikulum 2014	7 November 2014	Dewan Keusahawanan UMK Kampus Kota
4	Pertandingan Dikir Barat Mega Badan-Badan Berkanun Malaysia 2014	26 November 2014	Dewan Keusahawanan UMK Kampus Kota
5	Festival Tari Malaysia Peringkat Negeri Kelantan	5 Disember 2014	Auditorium, Jabatan Kebudayaan dan Kesenian Negera (JKKN) Kelantan
<b>TERAS SUKAN</b>			
1	Kejohanan Pencak Silat Terbuka IPT dan Jemputan Antarabangsa Taming Sari IV 2014	25 – 30 Januari 2014	Universiti Kebangsaan Malaysia
2	Kejohanan Sukan Institut Pengajian Tinggi (Sukipt) 2014	3 – 16 Februari 2014	Universiti Teknologi Mara (UiTM) Shah Alam
3	Kejohanan Skuasy IPT 2014 Grand Final	4 – 8 Mac 2014	Gelanggang Skuasy Universiti Malaya
4	Kejuaraan Pencak Silat UPSI dan Jemputan Antarabangsa ke 5	12 – 16 Mac 2014	UPSI Tanjung Malim

5	Kejohanan Taekwondo Terbuka Seluruh Kelantan Kali Ke 13 2014	19 April 2014	SMK Sultan Yahya Petra, Kuala Krai
6	Kejohanan Taekwondo Speed Power Kali ke 5	30 – 31 Mei 2014	Kompleks Belia dan Sukan, Panji
7	Kejohanan Pencak Silat Antarabangsa Piala Timbalan Perdana Menteri Edisi ke 5 2014	15 – 21 September 2014	Dataran Pahlawan, Melaka
8	Kejohanan Bola Sepak Piala MASUM 2014	16 November 2014	Universiti Teknologi Malaysia (UiTM) Perlis
9	Kejohanan Skuasy IPT 2014 Sirkuit 2	17 - 21 Disember 2014	Pusat Skuasy Nasional, Bukit Jalil



## ➤ MAJLIS PERWAKILAN PELAJAR, KELAB DAN PERSATUAN

Tahun 2010 menyaksikan perubahan pucuk pimpinan Majlis Perwakilan Pelajar. Seramai 15 orang ahli majlis perwakilan pelajar bagi sesi 2014/2015 yang dipilih melalui proses pengundian pada 8 Disember 2014 di ketiga-tiga

kampus. Peranan utama MPP adalah menjadi penghubung antara pihak pengurusan universiti dengan pelajar dalam menyampaikan dasar-dasar dan maklumat terkini.

### KELAB DAN PERSATUAN PELAJAR

Sejumlah 49 kelab dan persatuan pelajar telah berdaftar dengan pejabat Hal Ehwal Pelajar (HEP) pada tahun 2013. Namun, pada tahun 2014 sebanyak 6 lagi kelab dan persatuan pelajar telah diluluskan menjadikan jumlah kelab dan persatuan pelajar pada tahun 2014 adalah sebanyak 55 kelab. Pertambahan yang signifikan adalah pada persatuan yang berkaitan dengan

atribut keusahawanan, kesukarelawanan dan kepimpinan. Pertambahan ini disumbangkan oleh kesedaran dan inisiatif pelajar untuk meningkatkan kemahiran insaniah menerusi program-program di bawah kelab dan persatuan pelajar yang merupakan satu nilai tambah kepada pelajar apabila mereka memasuki alam pekerjaan nanti.

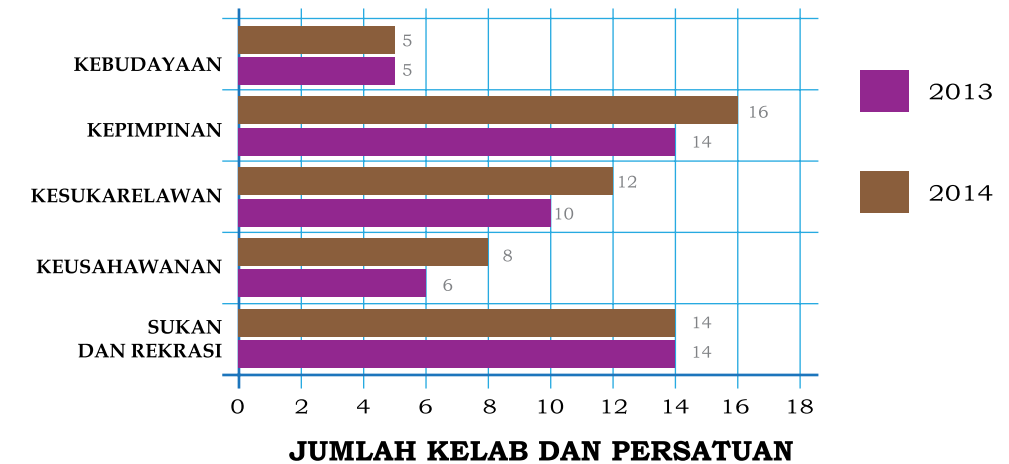

Rajah 15: Persatuan dan Kelab Pelajar Tahun 2014



Jadual 21: Persatuan dan Kelab Pelajar Tahun 2014

BIL.	TERAS	BILANGAN
1.	SUKAN DAN REKREASI	14
2.	KEUSAHAWANAN	8
3.	KESUKARELAWANAN	12
4.	KEPIMPINAN	16
5.	KEBUDAYAAN	5
<b>JUMLAH</b>		<b>55</b>

**PENGANTARABANGSAAN PELAJAR**

UMK sentiasa memberikan galakan dan peluang kepada para pelajar untuk menimba ilmu pengetahuan melalui program pengantarabangsaan ke luar negara. Program sebegini mampu melahirkan mahasiswa yang lebih berketerampilan, kreatif, berfikiran global dan terbuka serta boleh menimba pengalaman yang luas menerusi pemerhatian dan interaksi dengan masyarakat antarabangsa. Pada tahun 2013, sebanyak 10 program

pengantarabangsaan pelajar telah dijalankan oleh pelajar UMK manakala pada tahun 2014 pula, program pengantarabangsaan pelajar yang telah dijalankan adalah sebanyak 11 program. Peningkatan ini disebabkan oleh mahasiswa UMK mempunyai inisiatif dan kesedaran yang tinggi dalam memastikan pemeraksanaan program-program pengantarabangsaan terus dilaksanakan bagi memastikan hubungan antara UMK dan universiti luar negara sentiasa terjalin.

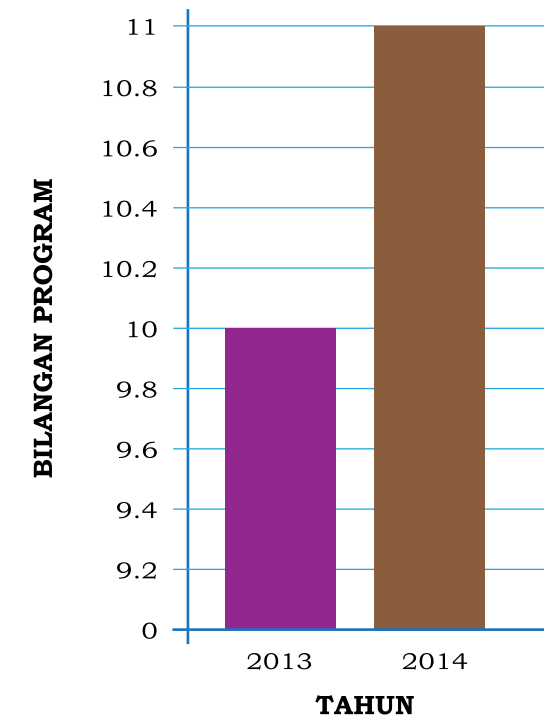

Rajah 16: Program Pengantarabangsaan Pelajar

Program pengantarabangsaan pelajar yang telah dijalankan di pelbagai negara meliputi Vietnam, Indonesia, Thailand, Singapura, Filipina, China dan Korea Selatan.

Jadual 3: Program Pengantarabangsaan Pelajar Tahun 2014

PROGRAM	TARIKH	LOKASI
International University Snow Sculpture Competition 2014	1 – 8 Januari 2014	Harbin, China
International Counseling Seminar	17 – 21 Januari 2014	Universitas Muslim Nusantara Al-Washliyah, Medan, Indonesia
Program Pengantarabangsaan Majlis Perwakilan Pelajar (MPP) Ke Korea Selatan	11 – 16 Februari 2014	Seoul, Korea Selatan
Lawatan Hubungan Strategik malaysia – Thailand (Logistik Bersepadu)	27 - 29 Mac 2014	Hatyai dan Songhla, Thailand
Program Pengantarabangsaan Askar Wataniah	4 – 8 April 2014	Ho Chi Minh, Vietnam
Malay-Thai Cross Border Mobility Programme 2014	11 – 17 April 2014	PSU Kampus Pattani dan UMK Kampus Kota dan Bachok
Program Penerokaan Muzium	9 Mei 2014	Singapura
Simposium Pembangunan dan Pembelajaran Keusahawanan Sains (SCEED)	9 – 13 Julai 2014	Universitas Hasanuddin, Makassar Indonesia
Program Sosial Enterprise for Economic Development	2 – 14 Ogos 2014	Filipina
Program Kepimpinan Muslim Muda Indonesia – Malaysia	3 – 8 November 2014	Institut Pertanian Bogor, Bogor Indonesia

### PEMBIAYAAN DAN PENAJAAN PENGAJIAN PELAJAR

Sumber pembiayaan/penajaan pengajian telah disediakan kepada pelajar – pelajar bagi kelangsungan pembelajaran pelajar. Diantara agensi-agensi yang menyediakan pembiayaan kepada pelajar universiti pada tahun 2014 adalah seperti berikut :

- i. Perbadanan Tabung Pinjaman Tinggi
- ii. Negara (PTPTN)
- iii. Jabatan Perkhidmatan Awam Malaysia (JPA)
- iv. Majlis Amanah Rakyat (MARA)
- v. Yayasan Tungku Abdul Rahman (YTAR)
- vi. Kuok Foundation Berhad
- vii. Pejabat Setiausaha Negeri Selangor
- viii. Yayasan Negeri (Kelantan, Terengganu, Pahang, Johor, Selangor)

Selain dari pembiayaan/penajaan dari agensi-agensi tetap, pihak universiti prihatin dengan para pelajar yang mengalami masalah kewangan khususnya pelajar yang datang dari keluarga yang kurang berkemampuan. Sehubungan dengan itu, pihak universiti telah mengambil inisiatif untuk menjalinkan kerjasama dengan syarikat, agensi dan institusi kewangan bagi memberi sumbangan dalam bentuk dermasiswa, bantuan pelajaran dan zakat perniagaan. Bagi tahun 2014, sebanyak tiga organisasi korporat telah memberikan sumbangan terkumpul bernilai RM120,000.00.

PENAJA	AMAUN (RM)	
	2013	2014
Yayasan Tengku Abdul Rahman (YTAR)	RM 45,000.00	RM 60,000.00
Bank Islam Malaysia Berhad (Bank Islam)	RM 50,000.00	-
Bank Kerjasama Rakyat Malaysia (Bank Rakyat)	-	RM 30,000.00
BSN Prudential	RM 42,000.00	-
Lembaga Kemajuan Amanah Islam Malaysia (LAKIM)	-	RM 30,000.00
<b>JUMLAH</b>	<b>RM 137,000.00</b>	<b>RM 120,000.00</b>

### KEMUDAHAN PINJAMAN JANGKA PENDEK

Bagi membantu pelajar yang kurang berkemampuan, pihak universiti mengekalkan kemudahan pinjaman jangka pendek tanpa faedah dengan amaun tidak melebihi RM1,000.00 bagi setiap pemohon. Malah, untuk meringankan beban pelajar bagi melakukan pembayaran balik, pelajar dibenarkan untuk membuat bayaran balik pinjaman pada kadar mampu bayar mengikut situasi kewangan individu.

### SKIM PELAJAR BEKERJA

Skim Pelajar Bekerja diperkenalkan bertujuan untuk melatih para pelajar dengan budaya kerja sebenar, melatih sikap bertanggungjawab, mengasah attribut graduan, membantu tugas-tugas pentadbiran disamping mengaplikasi kemahiran insaniah yang dipelajari. Para pelajar yang dilantik oleh Pejabat Hal Ehwal Pelajar di bawah skim ini akan ditempatkan di pelbagai pusat tanggungjawab (PTj) yang telah dikenalpasti di universiti.

Pada tahun 2013, seramai 42 orang pelajar telah menerima kemudahan ini manakala pada tahun 2014 seramai 44 orang pelajar telah diluluskan kemudahan pinjaman ini. Antara faktor yang menyumbang kepada peningkatan pelajar yang memohon pinjaman jangka pendek disumbangkan oleh pengurangan jumlah dermasiswa, bantuan pelajaran dan zakat yang diagihkan kepada pelajar pada tahun 2014 berbanding tahun sebelumnya.

Pada tahun 2013 seramai 33 orang pelajar telah dilantik di bawah skim ini manakala pada tahun 2014 seramai 68 orang pelajar yang dilantik. Peningkatan jumlah ini adalah disebabkan oleh keperluan tenaga kerja semasa yang diperlukan oleh UMK berikutan peningkatan beban tugas yang disumbangkan oleh peningkatan KPI pusat tanggungjawab berkenaan. Peningkatan jumlah ini juga disumbangkan oleh peningkatan minat pelajar untuk menimba pengalaman bekerja sebagai persediaan memasuki pasaran kerja.

### KESUKARELAWAN

Sesuai dengan peranan bagi melahirkan graduan UMK yang berketrampilan dan bercirikan semangat kesukarelawan, Pejabat Hal Ehwal Pelajar (HEP) telah dipertanggungjawabkan untuk menerapkan dan sekaligus mewujudkan semangat kesukarelawan dalam diri setiap mahasiswa UMK. Pada tahun 2013, sebanyak 11 program telah dilaksanakan manakala pada tahun 2014 sebanyak 13 program telah dilaksanakan.

Pada tahun 2013, seramai 215 orang pelajar telah mendaftar sebagai sukarelawan dibawah kelab IM4U manakala pada tahun 2014 ahli IM4U UMK terus bertambah menjadi seramai 370 pelajar yang telah mendaftar. Peningkatan sukarelawan dalam kalangan pelajar ini disebabkan oleh kesedaran dalam kalangan pelajar tentang kepentingan kerja-kerja kesukarelawan kepada masyarakat. Pertambahan jumlah ini juga selari dengan peningkatan enrolmen pelajar bagi tahun semasa.



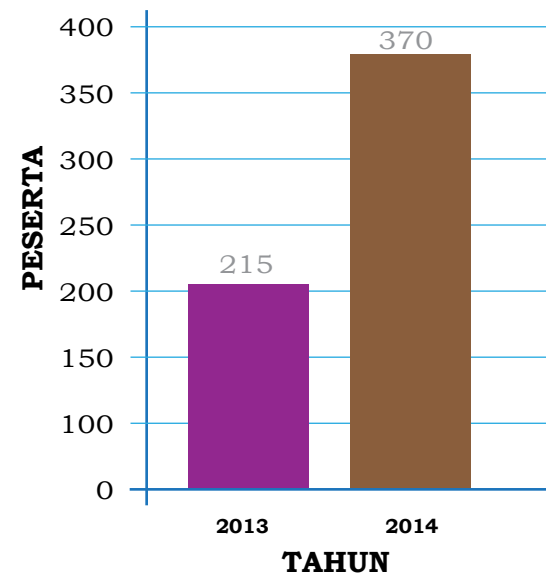

Rajah 17: Penglibatan Pelajar dalam Aktiviti Keusahawanan



## PENYELIDIKAN DAN INOVASI

- PENYELIDIKAN DAN INOVASI
- PENULISAN ILMIAH
- ANUGERAH PENYELIDIKAN

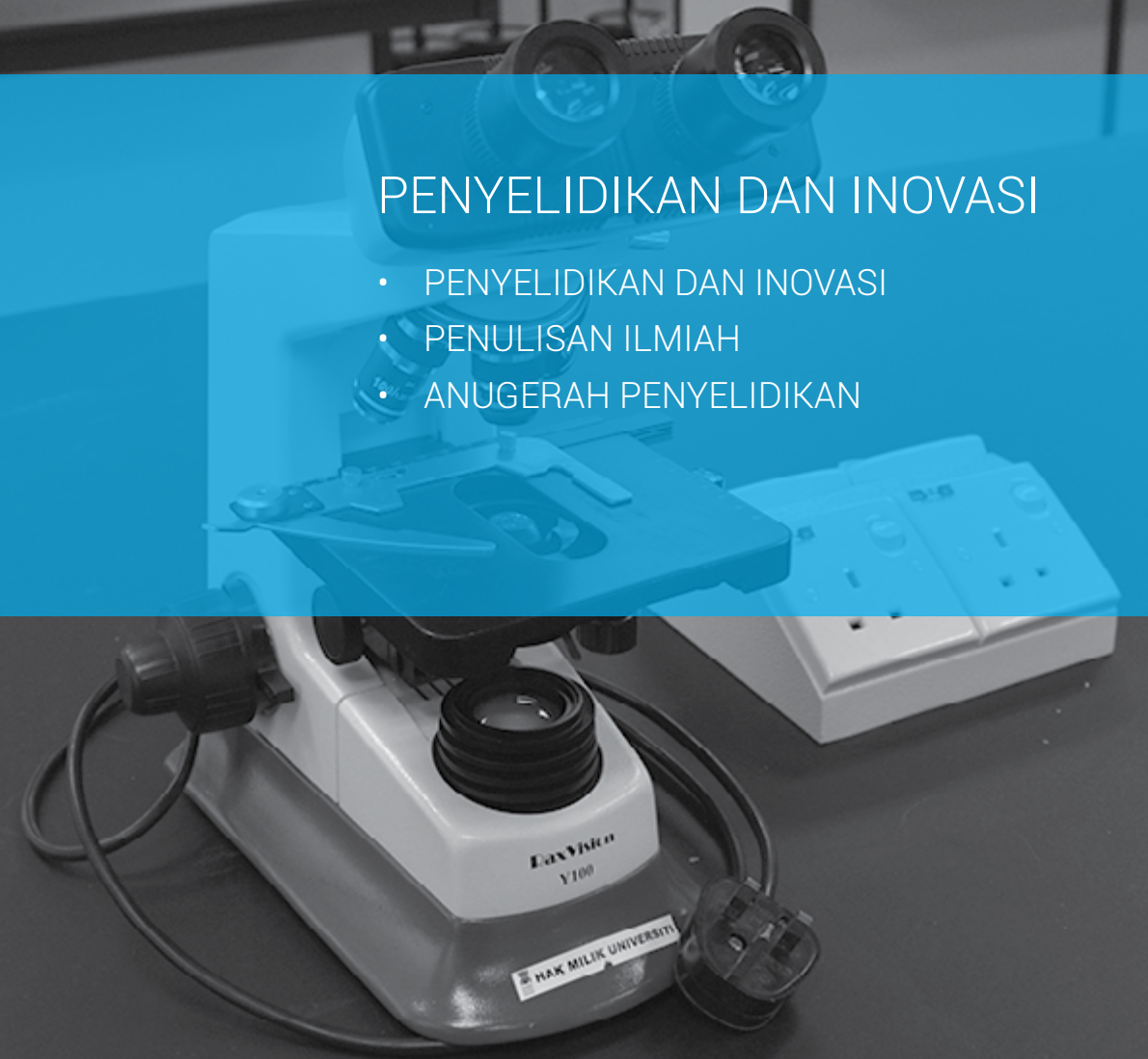

## > PENYELIDIKAN DAN INOVASI

Penyelidikan dan inovasi merupakan salah satu daripada fungsi asas sesebuah universiti kerana ianya mempunyai perkaitan rapat dengan komponen akademik dalam pemindahan kepakaran dan ilmu kepada industri dan komuniti. Bagi membudayakan komponen tersebut dalam kalangan staf Universiti Malaysia Kelantan (UMK), pelbagai usaha telah dilaksanakan oleh pihak universiti sama ada di peringkat pusat mahupun fakulti.

Sehingga tahun 2014, Universiti Malaysia Kelantan (UMK) mempunyai 148 projek penyelidikan aktif iaitu 59.68 peratus daripada bilangan keseluruhan iaitu 248 projek penyelidikan yang dilaksanakan sejak awal penubuhannya. Projek penyelidikan aktif ini dibahagikan kepada empat kategori pembiaya dan agensi kerajaan merupakan pembiaya terbesar dengan peratusan tertinggi sebanyak 78 peratus berbanding tiga pembiaya yang lain.

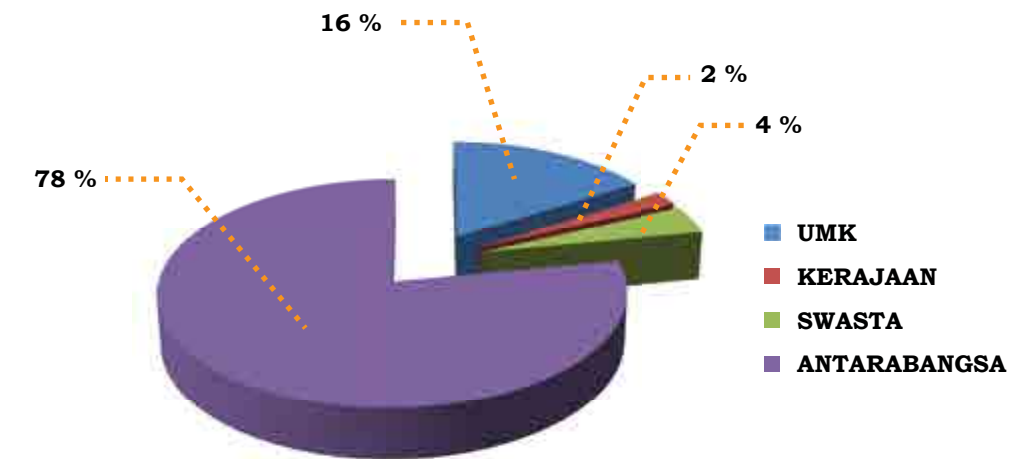

Rajah 18: Peratusan Penyelidikan Aktif



**DANA PENYELIDIKAN LUAR**

Pada tahun 2014, UMK telah mencatatkan peningkatan dalam penerimaan dana penyelidikan swasta pada tahun 2014 berbanding tiga tahun sebelumnya. Pada tahun 2014, UMK

telah menerima peruntukan penyelidikan swasta sebanyak RM212,995.00 iaitu peningkatan sebanyak 46 peratus berbanding pencapaian tertinggi pada tahun 2013.

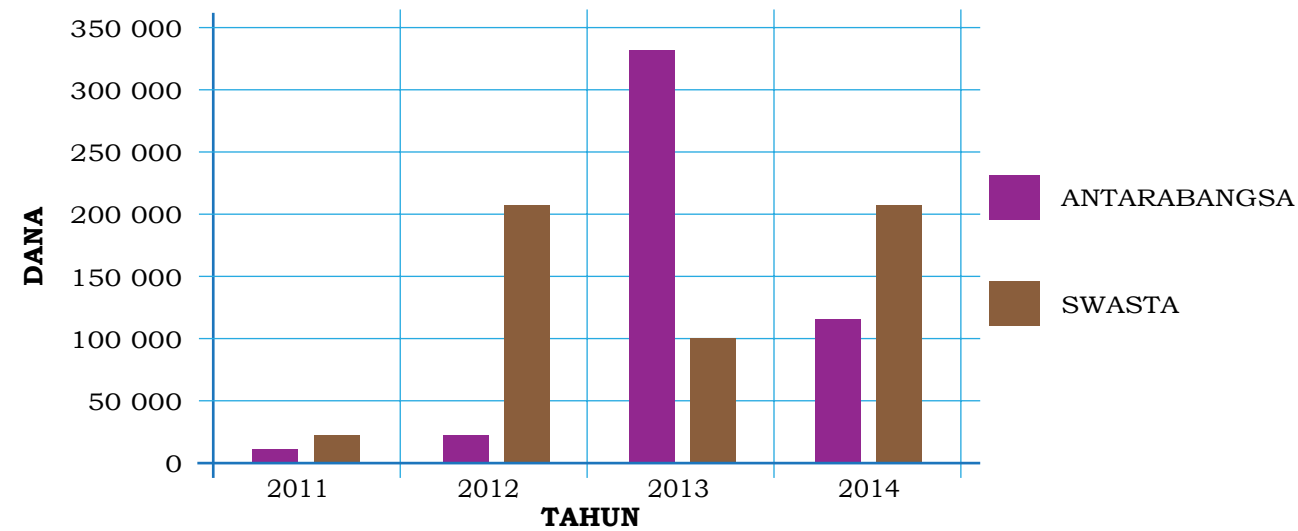

Rajah 8: Jumlah dana penyelidikan luar

Pada tahun 2014, UMK berjaya memperoleh 81 geran penyelidikan daripada sumber dalaman dan luaran dengan jumlah keseluruhan sebanyak RM 4,937,396.50 iaitu menurun sebanyak 63 peratus berbanding tahun 2013. Faktor bagi penurunan ini adalah disebabkan oleh

penerimaan projek-projek penyelidikan di bawah skim geran penyelidikan jangka panjang pada tahun 2013. Namun demikian, UMK mencatat peningkatan yang memberangsangkan dalam bilangan projek penyelidikan dengan peningkatan sebanyak 21 peratus berbanding tahun 2013.

Jadual 23: Geran penyelidikan yang diterima oleh UMK pada tahun 2014

PEMBIAYA	SKIM	BILANGAN	JUMLAH (RM)
UMK	Skim Geran Jangka Pendek (SGJP)	1	35,000.00
	Skim Geran Penyelidikan GERIC (SGPG)	4	385,035.00
Kerajaan	Skim Geran Penyelidikan Jangka Panjang (LRGS)	1	35,000.00
	Skim Geran Penyelidikan Fundamental (FRGS)	18	1,661,917.00
	Research Aculturation Collaborative Effort (RACE)	4	190,760.00
	Research Aculturation Grant Scheme (RAGS)	40	1,900,000.00
	Program Pemindahan Ilmu (KTP)	1	168,920.00
	Institut Penyelidikan Pembangunan Belia Malaysia (IYRES)	1	27,000.00
	Akademi Kepimpinan Pengajian Tinggi (AKEPT)	1	150,000.00
	Kementerian Dalam Negeri (KDN)	1	46,990.00
	Yayasan Sejahtera Malaysia	3	74,995.00
	Amanah Ikhtiar Malaysia (AIM)	1	55,000.00
Swasta	Yayasan Inovasi Malaysia (YIM)	1	67,500.00
	Malaysian Productivity Corporation (MPC)	1	15,000.00
	Bekalan Sains	1	500.00
Antarabangsa	U.S. Department of State	1	107,379.50
	Deakin University	1	16,400.00
<b>JUMLAH KESELURUHAN</b>			<b>4,937,396.50</b>

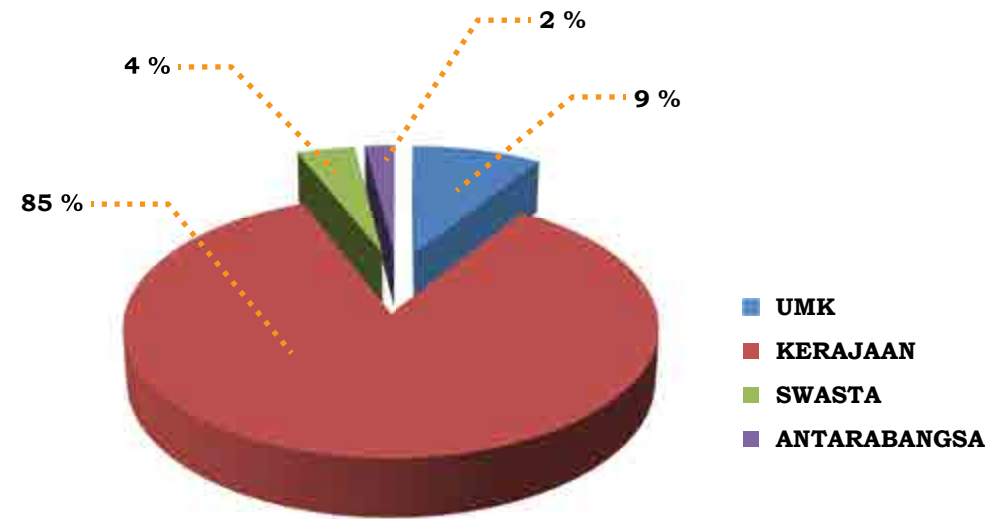

Rajah 20: Peratusan Pencapaian Geran Penyelidikan

## > PENULISAN ILMIAH

### PENERBITAN DALAM JURNAL BERINDEKS

Pada tahun 2014, UMK telah mencatatkan peningkatan sebanyak 49 peratus dalam penghasilan penerbitan berimpak berbanding pencapaian pada tahun sebelumnya. UMK telah menerbitkan sebanyak 94 penulisan ilmiah dalam jurnal berindeks oleh *Scopus* dan *Web of Knowledge* (ISI/SSCI) pada tahun

2014. Peningkatan bilangan penerbitan UMK dalam jurnal berimpak ini adalah selaras dengan peningkatan bilangan staf akademik UMK terutama yang berkelulusan PhD dan pertambahan dana penyelidikan yang diterima pada tahun 2014.

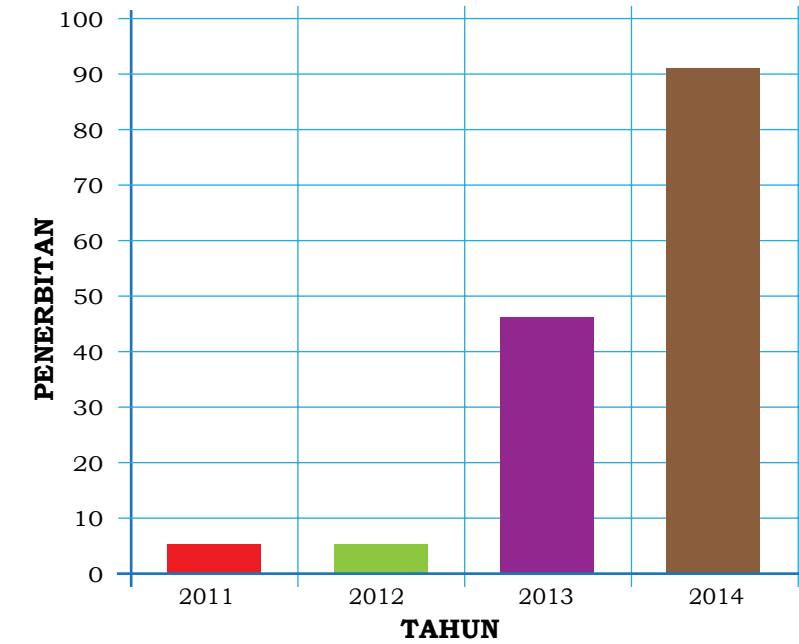

Rajah 21: Bilangan penerbitan Universiti dalam jurnal berimpak

### PENULISAN ILMIAH YANG LAIN

Selain menghasilkan penerbitan dalam jurnal berimpak, UMK juga telah menerbitkan pelbagai hasil penulisan ilmiah yang lain seperti buku, bab dalam buku, prosiding, pembentangan dan

penerbitan artikel dalam lain-lain jurnal. Pada tahun 2014, UMK telah menerbitkan sebanyak 90 penerbitan ilmiah iaitu peningkatan sebanyak 80 peratus daripada tahun sebelumnya.

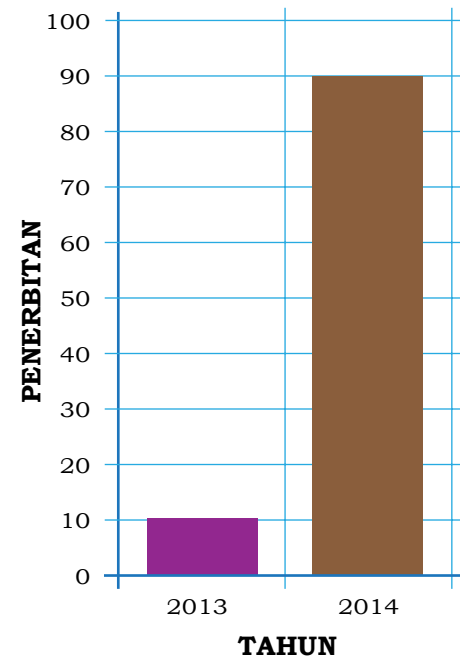

Rajah 22: Bilangan penulisan ilmiah yang lain

### HARTA INTELEK

Pada tahun 2014, bilangan kumulatif harta intelek yang difailkan oleh UMK di peringkat nasional adalah sebanyak 18 kategori. Namun begitu, UMK tetap mencatat peningkatan yang

menggalakkan iaitu peningkatan sebanyak 50 peratus pemfailan harta intelek pada tahun 2014 berbanding tahun sebelumnya.

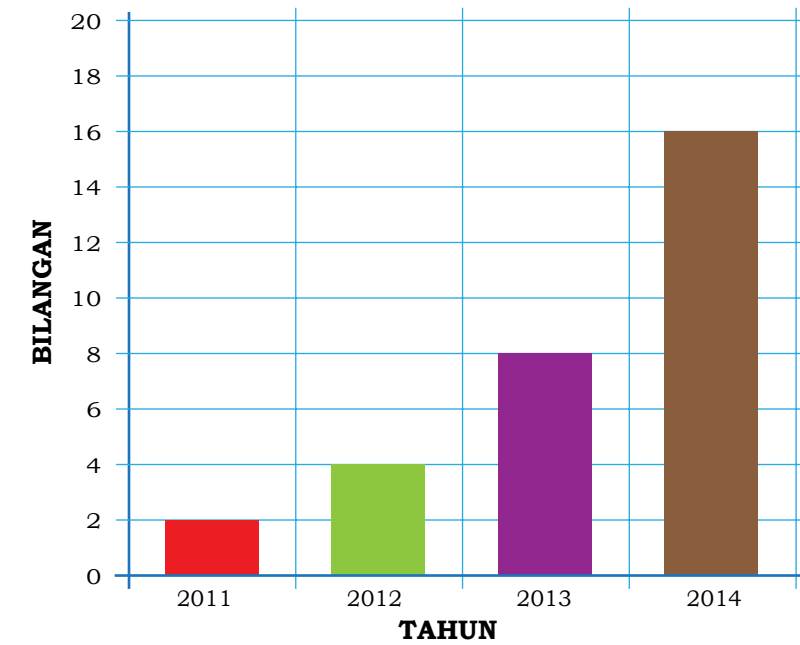

Rajah 23: Bilangan kumulatif harta intelek difailkan



**PENJANAAN PENDAPATAN MELALUI PERKHIDMATAN**

Pada tahun 2014, penjanaaan pendapatan UMK meningkat sebanyak 42 peratus iaitu sebanyak RM 2,927,816.00 berbanding daripada tahun sebelumnya. Peningkatan jumlah pendapatan UMK bagi tahun 2013 dan 2014 ini adalah

disebabkan oleh inisiatif pihak universiti dalam usaha meningkatkan kerjasama industri, penawaran program pascasiswazah (Mod Kerja Kursus) dan peningkatan penganjuran seminar/persidangan akademik oleh fakulti.

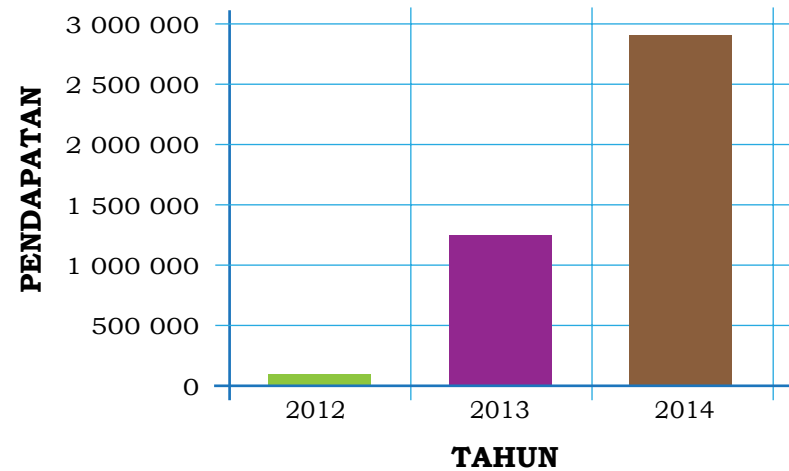

Rajah 24: Jumlah penjanaaan pendapatan melalui perkhidmatan

Peratusan penjanaaan pendapatan UMK pada tahun 2014 pula adalah sebanyak 16 peratus berbanding 11 peratus dan 13 peratus pada tahun 2012 dan 2013. UMK telah berjaya melepasi sasaran nasional dalam agenda

Pelan Strategik Pengajian Tinggi Negara, CAP Akademia Industri iaitu sebanyak 12 peratus bagi *Non Research University (NRU)* dan ini turut menjelaskan bahawa UMK telah bersedia untuk menjana pendapatan sendiri.

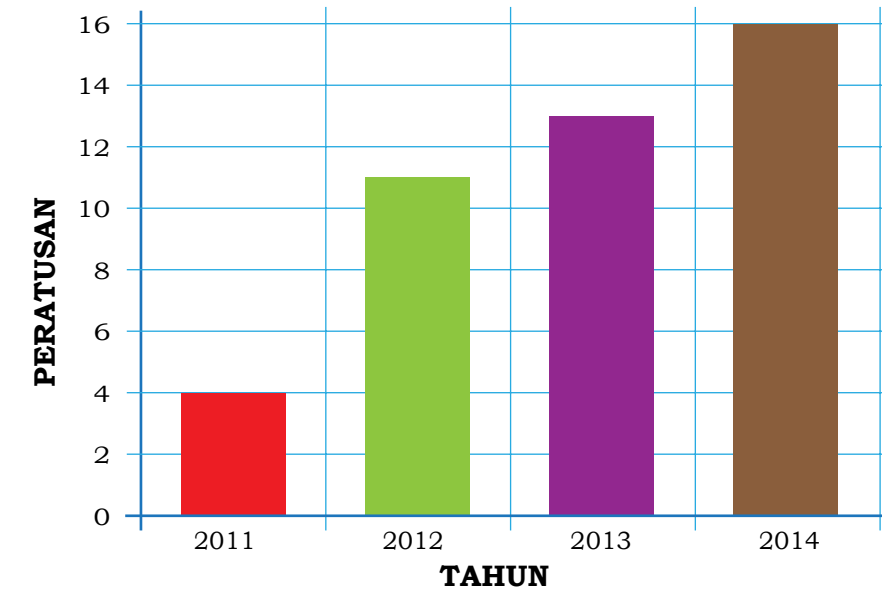

Rajah 25: Peratus penjanaaan pendapatan

**PERUNDINGAN**

Pada tahun 2014, UMK telah mencatat peningkatan dalam penerimaan dana bagi projek-projek perundingan yang menggunakan perkhidmatan kepakaran penyelidik UMK iaitu sebanyak 58.16 peratus berbanding tahun

2013. Peningkatan ini selaras dengan inisiatif pihak universiti yang memberi fokus kepada meningkatkan dan memperluaskan jaringan kerjasama dengan pihak industri dan kerajaan.

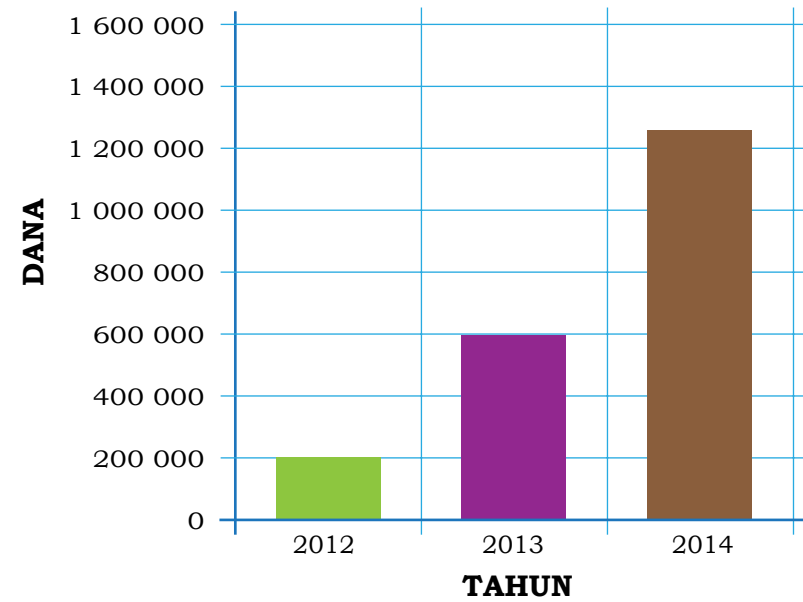

Rajah 26: Jumlah dana perundingan

**PROGRAM PEMINDAHAN ILMU (KTP)**

UMK mencatatkan penurunan dari segi bilangan projek KTP dan Program *Flagship* yang dilaksanakan mengikut Bidang Tumpuan Utama (KRAs) pada tahun 2014. Namun begitu, impak kewujudan UMK kepada masyarakat

dan industri ditunjukkan melalui peningkatan bilangan amalan terbaik yang diterima pakai iaitu sebanyak 75 peratus berbanding tahun sebelumnya.

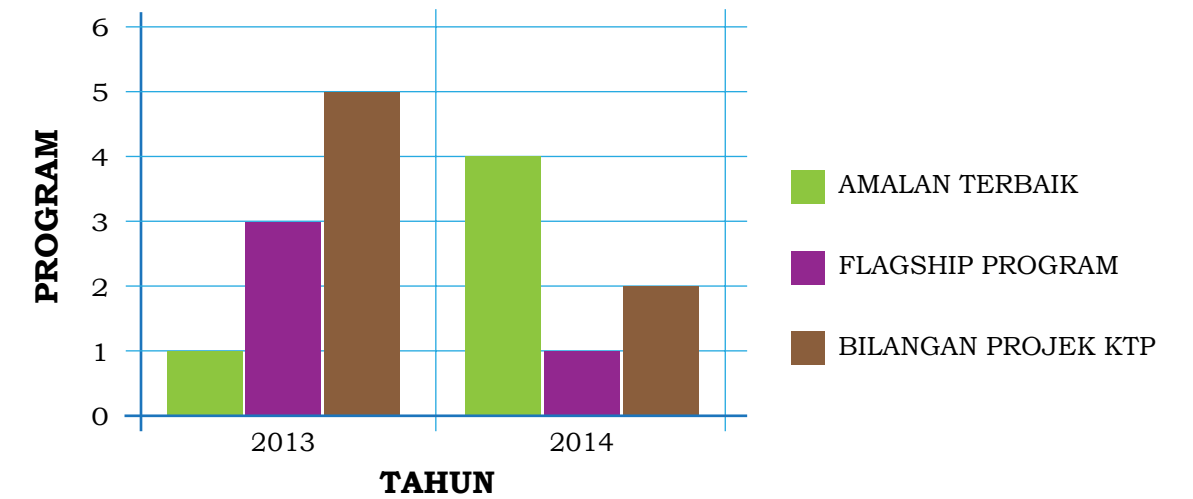

Rajah 27: Program Pemindahan Ilmu (KTP)

## > ANUGERAH PENYELIDIKAN

Berbanding tahun 2013, UMK telah mencatat peningkatan sebanyak 60 peratus untuk penerimaan anugerah penyelidikan melalui penyertaannya dalam empat pameran/persidangan penyelidikan bagi tahun 2014. Jumlah keseluruhan pingat yang dimenangi adalah sebanyak 32 pingat bagi pelbagai kategori.

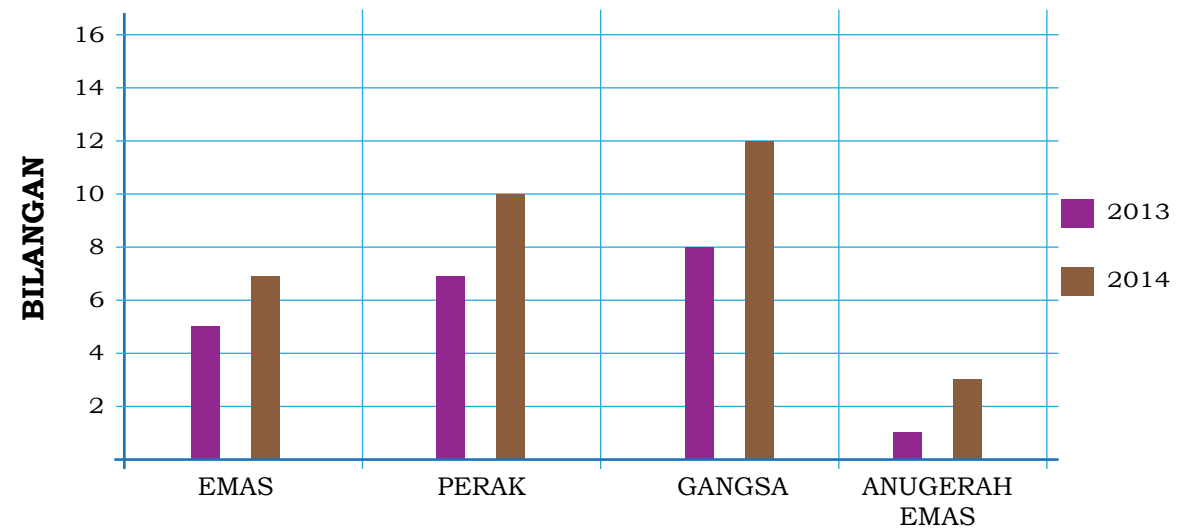

Rajah 28: Pencapaian Anugerah Penyelidikan

## PENDIDIKAN KEUSAHAWANAN

- PENCAPAIAN DASAR PEMBANGUNAN KEUSAHAWANAN KEMENTERIAN PENDIDIKAN MALAYSIA
- PROGRAM DAN AKTIVITI KEUSAHAWANAN 2014
- USAHAWAN GRADUAN YANG DILAHIRKAN 2014

## PENGENALAN

Untuk memastikan Universiti Malaysia Kelantan (UMK) wujud sebagai sebuah universiti yang benar-benar berteraskan keusahawanan, setiap aspek pengajaran dan pembelajaran, pembangunan staf, pelajar dan fizikal, termasuk tadbir urus universiti telah dirancang dengan strategik agar tertumpu ke arah pencapaian matlamat yang sama; iaitu ke arah menjayakan falsafah Universiti Malaysia Kelantan (UMK) sebagai sebuah **“Entrepreneurial University”**.

Sejajar dengan Teras Pertama Dasar Pembangunan Keusahawanan Institut Pengajian Tinggi (IPT), Institut Keusahawanan UMK atau UMK Entrepreneurship Institute (UMK-EI) telah diluluskan penubuhannya oleh Mesyuarat Khas Senat Universiti pada 1 Ogos 2013.

UMK-EI telah menjadi satu platform setempat dan berpusat bagi pelajar dan staf mendapatkan maklumat keusahawanan, merangka perancangan dan halatuju agenda keusahawanan UMK, disamping bekerjasama dengan pihak-pihak tertentu dari dalam dan luar UMK dalam aspek-aspek latihan dan pembelajaran keusahawanan, melaksanakan aktiviti keusahawanan, memantau pelaksanaan semua aktiviti keusahawanan UMK serta menganalisis keberkesanan aktiviti keusahawanan tersebut.

## ➤ PENCAPAIAN DASAR PEMBANGUNAN KEUSAHAWANAN KEMENTERIAN PENDIDIKAN MALAYSIA

Usaha memperkukuhkan pendidikan keusahawanan digiatkan lagi oleh UMK selari dengan hasrat kerajaan dengan menubuhkan UMK-EI pada 13 Ogos 2013. Tonggak pendidikan keusahawanan UMK didirikan menerusi teras yang diamalkan oleh Kementerian Pendidikan Malaysia (KPM) dan dijadikan asas pengukuhan keberkesanan serta pencapaian aktiviti keusahawanan di UMK.

### TERAS PERTAMA

Dalam memantapkan UMK-EI sebagai pusat keusahawanan sejajar dengan Teras Pertama Dasar Pembangunan Keusahawanan KPM, dua buah divisyen dan sebuah jabatan pentadbiran telah ditubuhkan pada tahun 2014 di bawahnya bagi tujuan untuk menyelaras pelaksanaan lain-lain teras strategik keusahawanan.

Jadual 24: Divisyen / Jabatan Keusahawanan

BIL.	DIVISYEN / JABATAN	FUNGSI
a.	Divisyen Pemikiran Keusahawanan (e-Thought)	Merancang dan mengatur aspek-aspek pemikiran, pengurusan pengetahuan dan latihan berbentuk ilmiah untuk membangunkan ciri-ciri dan aktiviti-aktiviti keusahawanan di kalangan warga pelajar dan staf UMK. <ul style="list-style-type: none"> <li>Jabatan Pengurusan Pengetahuan Keusahawanan (e-Know)</li> <li>Jabatan Pendidikan dan Latihan Keusahawanan (e-Edu)</li> </ul>
b.	Divisyen Aktiviti Keusahawanan (Entrepreneur-2-Action)	Divisyen ini akan mendaftar, membantu dan menyelaraskan kesemua aktiviti-aktiviti yang berkaitan dengan keusahawanan di dalam UMK. Ia termasuklah melantik pembimbing keusahawanan dan membentuk inkubator keusahawanan. Divisyen ini menjalankan fungsi sebagai Pendaftar Enterpris Pelajar, Inkubator Keusahawanan, Pembangunan Keusahawanan Pelajar, Keusahawanan Wanita dan Keusahawanan Global.

c.	Jabatan Pentadbiran	Jabatan ini mengumpulkan aktiviti-aktiviti keusahawanan Universiti, menyelaras keperluan sumber manusia UMK-EI, mengurus dan menyelaras keperluan peralatan dan infrastruktur UMK-EI, merancang, mengatur dan mengawal bajet pengurusan UMK-EI, mentadbir Tabung Amanah Pembangunan Keusahawanan UMK-EI, melaksanakan lain-lain tanggungjawab pentadbiran kewangan UMK-EI, mengendalikan aktiviti promosi dan komunikasi UMK-EI
----	---------------------	---

## TERAS KEDUA

Teras Kedua dalam Dasar Pembangunan Keusahawanan IPT adalah untuk menyediakan pendidikan keusahawanan dan juga membentuk program latihan keusahawanan yang terancang dan bersifat holistik. Empat strategi yang telah digubal untuk menyediakan pendidikan dan program keusahawanan pada tahun 2014.

Jadual 25: Strategi Program Keusahawanan

BIL.	STRATEGI	PENCAPAIAN
a.	Menerapkan nilai dan ciri-ciri keusahawanan dalam kaedah pengajaran merentasi kurikulum dan fakulti di UMK.	Enam (6) kursus keusahawanan diwajibkan kepada semua pelajar sebagai subjek teras Universiti. Subjek tersebut adalah; <ol style="list-style-type: none"> <li>Asas Keusahawanan</li> <li>Gelagat Keusahawanan</li> <li>Keusahawanan Strategik</li> <li>Keusahawanan Korporat</li> <li>Pengurusan dan Pembangunan Entrepris Baru</li> <li>Pengurusan Inovasi dalam keusahawanan</li> </ol>

b.	Meningkatkan elemen-elemen praktikal dalam pengajaran keusahawanan di Universiti.	Antara usaha yang telah diambil untuk memastikan setiap program pengajian mempunyai elemen-elemen praktikal adalah secara menjalankan lawatan keusahawanan ( <i>Entrepreneurial Visits</i> ) ke industri-industri, menganjurkan latihan industri untuk pelajar tahun akhir dan menjalankan Program Pelajar Dalam Enterpris ( <i>Students In Enterprise Programme</i> ).
c.	Meningkatkan penglibatan pihak industri dalam proses pembelajaran dan pengajaran di Universiti.	UMK telah mengatur agar satu (1) kuliah daripada ahli industri yang berkaitan untuk dua (2) jam setiap semester dalam kursus-kursus keusahawanan dan beberapa kursus-kursus lain mengikut keperluan.
d.	Meningkatkan penglibatan pelajar-pelajar dalam program keusahawanan.	Peratusan pelajar yang melibatkan diri secara aktif dalam aktiviti-aktiviti dan program-program keusahawanan di dalam dan di luar kampus UMK telah dipertingkatkan melalui penganjuran Program Latihan Jururunding Muda ( <i>Junior Consultants</i> ), <i>Corporate Directors Training Program</i> dan Program Siswa Keusahawanan dalam PROSPEK (Program Pembangunan Ekonomi Komuniti).

## TERAS KETIGA

Pemantapan program pembangunan dan pengukuhan keusahawanan adalah Teras Ketiga dalam Dasar Pembangunan Keusahawanan IPT. Bagi memantapkan program pembangunan dan pengukuhan keusahawanan, strategi yang telah diambil adalah dengan menyediakan kemudahan kepada pelajar bagi Pendaftaran Syarikat Universiti, dana memulakan perniagaan, menyediakan kiosk mobil, dan khidmat kaunseling keusahawanan. Selain dari diatas, disediakan juga prasarana keusahawanan seperti berikut:

- Beehive – kerjasama dengan Wow Lab, Perancis dan Kedutaan Amerika Syarikat di Malaysia bagi melatih keusahawanan sosial
- Elysian Spa – Makmal bagi latihan keusahawanan kesihatan
- Basil Leaves – Makmal bagi latihan keusahawanan hospitaliti
- Outlet UNiK19 UMK - Sebuah outlet yang dibangunkan untuk memberi peluang intervensi kepada pelajar untuk memperkenalkan produk-produk UMK kepada masyarakat awam dari dalam dan luar negara.

## TERAS KEEMPAT

Penguatan kompetensi tenaga pengajar dan pembimbing keusahawanan merupakan Teras Keempat Dasar Pembangunan Keusahawanan IPT. Strategi yang telah diambil adalah menjalankan program latihan keusahawanan untuk staf dan latihan perundingan untuk para pensyarah.

Program yang telah dilaksanakan sepanjang tahun 2014 untuk meningkatkan kemahiran dan kompetensi tenaga pengajar dan pembimbing keusahawanan adalah sepertimana berikut :

### 1. International Conference on Business and Communication (ICBC)

Persidangan yang telah diadakan pada 23-24 April 2014 oleh Fakulti Keusahawanan dan Perniagaan dengan kerjasama Universiti Katolik ATMAJAYA ini bertujuan untuk menyediakan platform untuk para profesional, ahli akademik dan pembuat dasar peluang untuk belajar dan memahami isu-isu terkini dalam pelbagai bidang perniagaan khususnya bidang perniagaan dan komunikasi.

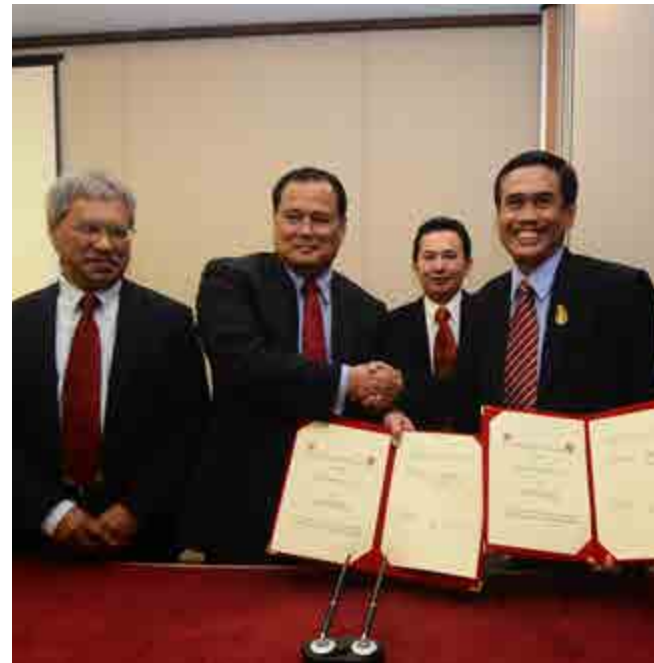

### 2. Training of Trainers “Diagnostic Modules for Entrepreneurship Success” (DiMES)

Kursus yang dikendalikan oleh Institut Keusahawanan Universiti Malaysia Kelantan ini adalah untuk memberi input kepada pensyarah terhadap aspek-aspek “indicator” yang perlu ada dalam menganalisa kajian kemajuan dan kejayaan keusahawanan. Kajian ini perlu bagi mengetahui kelebihan dan kekurangan sesuatu perniagaan yang dijalankan bagi tujuan penambahbaikan.



### 3. Pelantikan Pensyarah sebagai Perunding Keusahawanan

Seramai 40 orang pensyarah juga dilantik sebagai Perunding Keusahawanan bersama-sama dengan pelajar Jururunding Muda Keusahawanan bagi membantu program keusahawanan sosial yang sentiasa dijalankan oleh Universiti Malaysia Kelantan. Kaedah ini adalah untuk memberikan pendidikan berterusan dan pengalaman kepada tenaga pengajar untuk dalam memahami selok-belok perniagaan dengan lebih dekat disamping dapat membantu memberikan bimbingan kepada usahawan-usahawan sekitar.



## JAWATANKUASA KEUSAHAWANAN UNIVERSITI

Bagi membuat perancangan dan melaksanakan agenda-agenda keusahawanan universiti, tiga bentuk jawatankuasa yang berkaitan dengan keusahawanan telah ditubuhkan di UMK.

Jadual 26: Jawatankuasa Keusahawanan

BIL.	JAWATANKUASA	AHLI	FUNGSI
1.	Jawatankuasa Pemandu Keusahawanan Universiti (JPKU)	Jawatankuasa ini dipengerusikan oleh Naib Canselor UMK, Timbalan-timbalan Naib Canselor, Dekan-dekan, Ketua-ketua Pusat Tanggungjawab, Ketua Pegawai Keusahawanan UMK-EI dan Rakan-rakan Industri.	<ul style="list-style-type: none"> <li>Menentukan dasar keseluruhan strategi keusahawanan</li> <li>Menentukan visi dan misi agenda keusahawanan</li> <li>Menentukan matlamat-matlamat utama Universiti yang berkaitan dengan aspek-aspek keusahawanan.</li> </ul>
2.	Jawatankuasa Penyelaras Keusahawanan (JPK)	Jawatankuasa ini dipengerusikan oleh Ketua Pegawai Keusahawanan UMK-EI dan dianggotai oleh Timbalan-timbalan dan Penolong-penolong Dekan (Keusahawanan) Fakulti.	<ul style="list-style-type: none"> <li>Menyelaras pelaksanaan dasar keusahawanan Universiti di kalangan fakulti dan Pusat Tanggungjawab (PTj) di dalam UMK.</li> <li>Mengatur prosedur pelaksanaan aktiviti keusahawanan mengikut dasar keusahawanan Universiti.</li> <li>Memantau pencapaian visi dan misi keusahawanan Universiti.</li> </ul>

			<ul style="list-style-type: none"> <li>Mengambil maklum aktiviti-aktiviti keusahawanan yang diadakan pada setiap PTj.</li> <li>Memberi khidmat nasihat kepada jawatankuasa pengoperasian dalam menjalankan aktiviti berkenaan keusahawanan.</li> </ul>
3.	Jawatankuasa Pengoperasian Keusahawanan (JPOK)	Jawatankuasa ini dipengerusikan oleh Dekan-dekan fakulti masing-masing dan dianggotai oleh Timbalan-timbalan dan Penolong-penolong Dekan, dan juga ahli-ahli fakulti.	<ul style="list-style-type: none"> <li>Jawatankuasa ini adalah untuk merancang melaksana dan menyediakan laporan mengenai aktiviti-aktiviti keusahawanan yang dijalankan di fakulti masing-masing.</li> </ul>



## ➤ PROGRAM DAN AKTIVITI KEUSAHAWANAN 2014

Aktiviti keusahawanan yang dianjurkan oleh setiap fakulti dan Pusat Tanggungjawab merupakan platform pembelajaran kepada pelajar Universiti Malaysia Kelantan bagi memupuk dan mengukuhkan lagi minat mahasiswa terhadap keusahawanan.

Pendedahan dan latihan dalam setiap program yang dianjurkan turut diterapkan dengan nilai-nilai dan kemahiran keusahawanan yang merangkumi aspek kepimpinan, inovasi, kreativiti, berdaya tahan, berdaya saing,

berdikari, mengambil risiko terkira (*calculated risk*) dan kebolehan untuk mengenal pasti dan membuka peluang (*opportunity identification and creation*).

Program yang telah berlangsung juga memberikan gambaran kepada pelajar Universiti Malaysia Kelantan mengenai budaya keusahawanan di kalangan ahli korporat dan membincangkan isu, peluang dan cabaran yang dihadapi dalam mewujudkan budaya keusahawanan di dalam industri pada masa kini.

### PROGRAM PEMBANGUNAN EKONOMI KOMUNITI (PROSPEK)

Program ini merupakan satu program yang bertujuan untuk mempertingkatkan sosial ekonomi komuniti setempat di mana program yang dilaksanakan sepanjang tahun 2014 ini merupakan program memasyarakatkan program keusahawanan universiti. Program ini melibatkan lapisan masyarakat bermula dari peringkat sekolah rendah hingga ke peringkat belia dan usahawan.

Di bawah PROSPEK, terdapat empat kluster keusahawanan bagi meningkatkan ekonomi komuniti setempat seperti berikut:

- i. Didik Keusahawanan PROSPEK untuk pelajar Sekolah Rendah
- ii. Tunas Keusahawanan PROSPEK untuk pelajar Sekolah Menengah
- iii. Siswa Keusahawanan PROSPEK untuk mahasiswa Institut Pengajian Tinggi
- iv. Keusahawanan PROSPEK untuk usahawan dan komuniti setempat

### Impak

Menerusi keempat-empat kluster program tersebut telah memberi impak positif dalam bidang keusahawanan dan mampu melonjakkan nama UMK sebagai sebuah universiti berteraskan keusahawanan. Selain itu, program ini turut menerapkan nilai teras keusahawanan yang dapat diaplikasi oleh mahasiswa di dalam kehidupan seharian dan membentuk mahasiswa yang berdaya saing dalam pembangunan modal insan yang berkualiti kepada masyarakat dan negara.

Melalui penglibatan staf akademik sebagai perunding keusahawanan, dapat memindahkan ilmu antara warga universiti dan usahawan bagi membantu perusahaan kecil tersebut untuk terus maju dan meningkatkan taraf ekonomi setempat.

Usaha murni ini menepati hasrat negara untuk menambah bilangan usahawan kelas pertama terutama dari kalangan bumiputera dari kategori industri kecil dan mikro dalam membangunkan ekonomi pendapatan tinggi menjelang tahun 2020.

Selain itu, program ini juga menyediakan platform dalam mempereratkan jalinan kerjasama antara Universiti dan pembangunan usahawan supaya usahawan mampu berdaya saing hingga ke peringkat antarabangsa.

Sehingga kini, Program PROSPEK ini telah dijalankan di Bachok, Kelantan (2013) dan Besut, Terengganu (2014).



### **JURURUNDING MUDA (*JUNIOR CONSULTANT*)**

Program Latihan Jururunding Muda merupakan salah satu program yang bertujuan untuk melatih para pelajar UMK sebagai jururunding muda semasa dalam tempoh pengajian. Program ini membuka peluang kepada pelajar untuk menjadikan perundingan keusahawanan sebagai kerjaya selepas menamatkan pengajian di UMK. Latihan ini telah diberikan secara berperingkat bermula Mac 2014. Antara rasional dan faedah penganjuran program ini adalah sepertimana berikut:

- Program ini dapat memberikan lebih lagi pendedahan dan pengetahuan mengenai kaedah perundingan.
- Berpeluang menjadikan perundingan keusahawanan sebagai pilihan kerjaya setelah tamat pengajian.
- Program ini dapat membantu meningkatkan ekonomi masyarakat setempat melalui khidmat rundingan daripada *Junior Consultant* yang dilatih.
- Para pelajar juga dapat membantu menambahkan pendapatan negara dengan cara membantu perniagaan kecil berkembang.
- Program ini juga memberi manfaat kepada pelajar dengan memberi mereka pengalaman yang lebih dekat kepada bidang-bidang keusahawanan.
- Program ini akan diperluaskan ke peringkat ASEAN menerusi penglibatan dalam 1ASEAN Entrepreneurship Summit anjuran Kementerian Kewangan Malaysia.

### **PROGRAM SOCIAL ENTERPRISE FOR ECONOMIC DEVELOPMENT (SEED)**

Program Sosial Enterprise for Economic Development (SEED) yang dimulakan pada 2009 adalah programanjuran bersama Universiti Malaysia Kelantan, Pusat Kajian Asia Tenggara, University of St. Gallen (HSG) (ARC) dalam kerjasama ASEAN Learning Network. Program ini merupakan program pembangunan perusahaan kecil serta pelatihan kepemimpinan dan pengenalan budaya masyarakat tempatan di kalangan peserta-peserta program yang terdiri daripada pelajar dari rantau ASEAN.

#### **Impak**

Melalui program ini, peserta diberikan pendedahan mengenai keunikan dan kebudayaan masyarakat tempatan. Peserta akan bekerja secara berkumpulan dan menjalankan aktiviti perundingan serta perbincangan secara aktif dengan penduduk kampung yang terlibat dalam program keusahawanan sosial ini dengan membangunkan pelan perniagaan yang berdaya maju untuk meningkatkan perusahaan desa untuk pembangunan pemasaran bagi produk yang dihasilkan.

Bagi tahun 2014, antara lokasi di mana program SEED ini telah dijalankan adalah di Kg. Pulau Teluk Renjuna dan Pantai Suri, Tumpat, Kelantan serta Kg. Kandis, Bachok, Kelantan.



### SMALL AND MEDIUM ENTERPRISE AT UNIVERSITY (SME @ UNI)

Program SME@UMK merupakan satu program anjuran bersama SME Corp. dengan kerjasama Pembangunan Sumber Manusia Berhad (PSMB). Program ini menggunakan pendekatan praktikal (*hands-on*) bagi memastikan peserta memperolehi pengetahuan asas dan lanjutan berkaitan kemahiran keusahawanan dan aplikasi pengurusan perniagaan. Program ini turut membawa peserta melawat ke syarikat PKS yang berjaya dan sesi perkongsian bersama usahawan berjaya.

Program ini melibatkan 28 orang usahawan kecil dan sederhana sekitar Kelantan dibantu oleh pensyarah-pensyarah UMK untuk meningkatkan kemahiran keusahawanan dan pengurusan perniagaan. Program ini telah dijalankan di sekitar negeri Kelantan daripada September 2014 hingga November 2014.

### SME-UNIVERSITY INTERNSHIP PROGRAM

Program SME-University Internship Program dijalankan dengan kerjasama Perbadanan Perusahaan Kecil dan Sederhana Malaysia (SME Corp. Malaysia) dan Universiti Malaysia Kelantan melalui Memorandum Perjanjian yang ditandatangani bersama antara Kementerian Perdagangan Antarabangsa dan Industri (MITI) dan Kementerian Pengajian Tinggi (KPT) pada 2 Disember 2008.

Program ini adalah berasaskan Model CoBLAS (Consultant Based Learning Program for ASEAN SMEs) yang diperkenalkan oleh Entrepreneurship Research Group yang diketuai oleh Profesor

Takeru Ohe dari Waseda University, Jepun. Program ini hanya melibatkan pelajar tahun akhir di peringkat ijazah sarjana muda. Setiap kumpulan adalah terdiri daripada seorang usahawan, 6 orang pelajar, seorang pensyarah penasihat dan seorang kauselor perniagaan.

Para pelajar yang menyertai program ini adalah daripada Fakulti Keusahawanan dan Perniagaan, UMK dan terdiri daripada pelbagai program pengajian. Secara keseluruhan, 30 orang pelajar, lima usahawan dan lima pensyarah penasihat telah mengambil bahagian dalam program.

Matlamat utama program ini adalah kepada dua pihak iaitu:

- Membantu meningkatkan keupayaan perniagaan dan kapasiti pengeluaran syarikat PKS serta memberikan pendedahan kepada pihak PKS berkenaan amalan/ teori/ teknologi/aplikasi terkini yang digunakan oleh industri masa kini;
- Menerapkan budaya keusahawanan dalam kalangan pelajar-pelajar universiti; dan
- Menjadikan universiti awam sebagai pusat rujukan kepada industri.



69 program dan penyelidikan berkaitan keusahawanan yang telah dijalankan sepanjang tahun 2014.

BIL.	PROGRAM	JUMLAH PELAJAR
1.	Program Pembudayaan Keusahawanan (e-knowledge)	15
2.	Kajian Keusahawanan (e-research)	17
3.	Bilangan Enterpris Pelajar yang mendaftar dalam Suruhanjaya Syarikat Pelajar	17
4.	Aktiviti Keusahawanan (e-to-action)	19

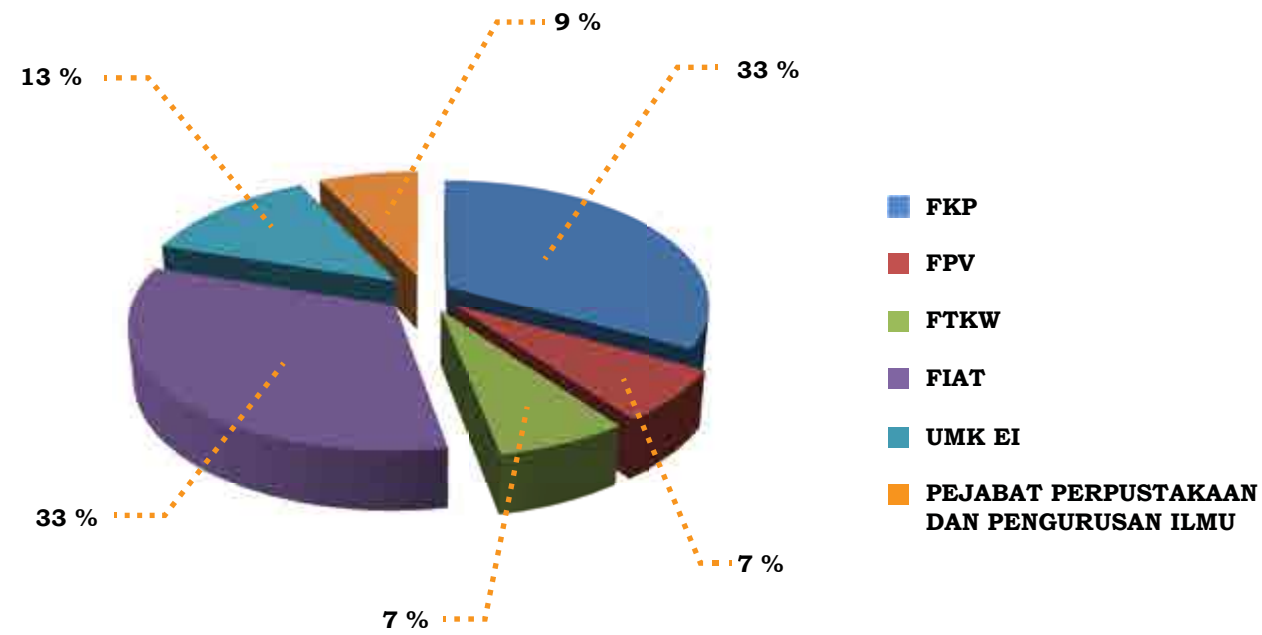

Rajah 29: Program Pembudayaan Keusahawanan (e-knowledge)

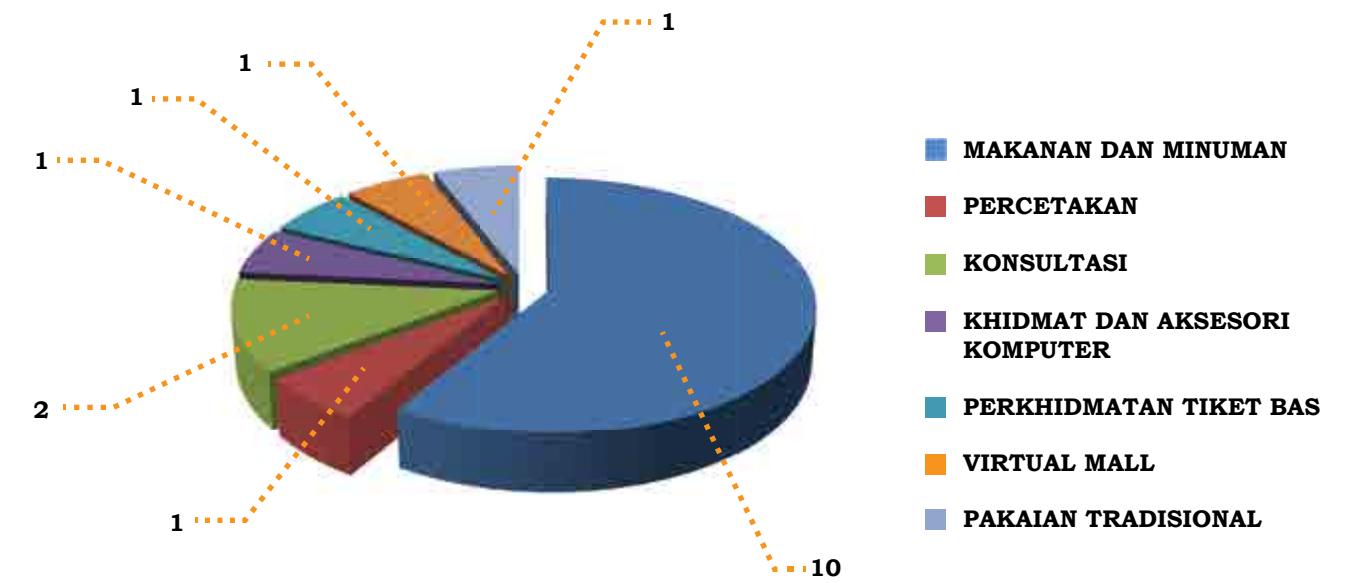

Rajah 31: Bilangan Enterpris Pelajar yang mendaftar dalam Suruhanjaya Syarikat Pelajar

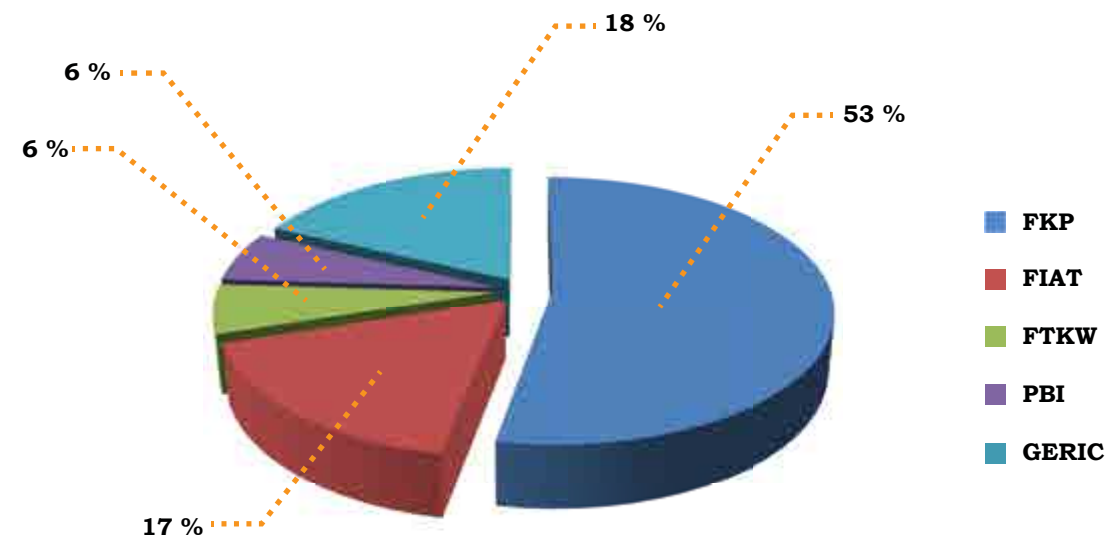

Rajah 30: Kajian Keusahawanan (e-research)

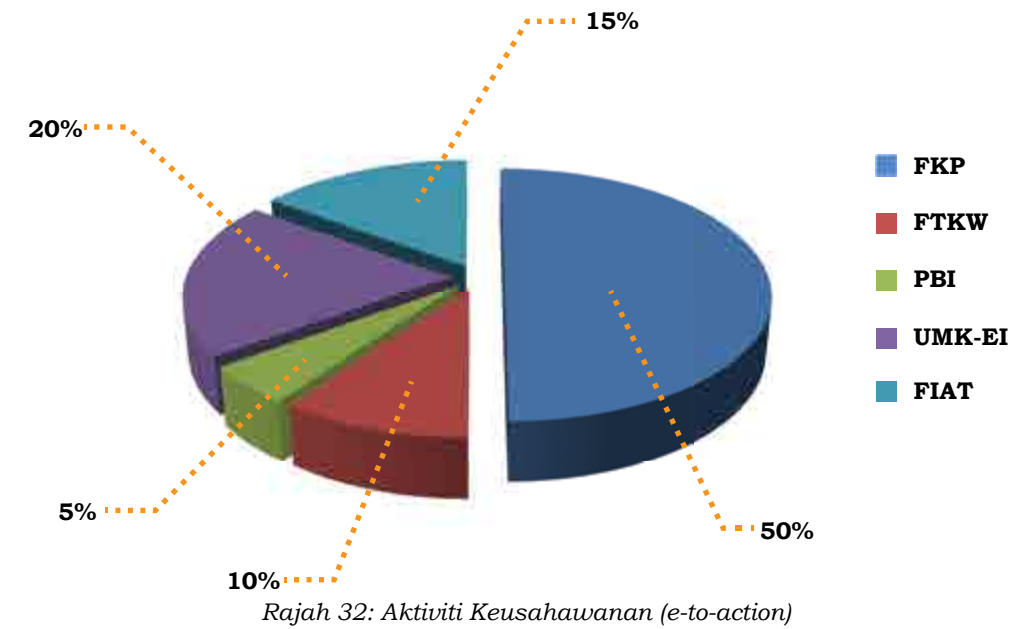

Rajah 32: Aktiviti Keusahawanan (e-to-action)

KATEGORI	NO.	AKTIVITI	TARIKH PELAKSANAAN	PENGLIBATAN (PELAJAR/ STAF/ AGENSI)	PTj
e-knowledge	1.	Seminar Pengurusan Harta Islam Bersama As-Salihin	19 April 2014	90 orang ahli Kelab IBF-UMK	FKP
	2.	International Conference on Business and Communication (ICBC)	23-24 April 2014	100 orang kakitangan akademik, pelajar pasca siswazah dan swasta	FKP
	3.	Program Business Plan Competition	15-17 Mac 2014	300 penyertaan pelajar tahun akhir, tahun dua dan tiga dari Fakulti Keusahawanan & Perniagaan (FKP), Fakulti Agro Industri dan Sumber Asli	FKP
	4	FKP Nutrition Day 2014	3- 7 Jun 2014	360 orang pelajar Fakulti Keusahawanan & Perniagaan (FKP)	FKP
	5	Program Prime Entrepreneurial Lecture Series (PELS)	1 Mac 2014	Pelajar semester 7 dan kakitangan Fakulti Keusahawanan & Perniagaan (FKP)	FKP
	6	Program Hari Usahawan Ternak 2014	10-12 Mei 2014	Pelajar Fakulti Perubatan Veterinar (FPV)	FPV
	7	Penerbitan videoklip	21 September 2014	64 orang pelajar & pereka FTKW	FTKW
	8	Kursus Rockmelon Fertigasi	16-17 April 2014	27 orang staf UMK	FIAT
	9	Kursus Transformasi Usahawan Akuakultur	16-17 April 2014	30 orang peserta dari Masyarakat Sekitar dan pelajar UMK	FIAT
	10	Agro Food Oddyssey 2014	15 Mei 2014	26 orang pelajar subjek ASC3043 Agro Dagang	FIAT

	11	THE APPRENTICE (TASK 3) for Agricultural Marketing (FPT 4193)	4 Disember 2014	Pelajar UMK Kampus Jeli dan industri	FIAT
	12	THE APPRENTICE (TASK 1) for Agricultural Marketing (FPT 4193)	21 September 2014	Pelajar UMK Kampus Jeli	FIAT
	13	“Training of Trainers”(TOT) Diagnosis Modules For Entrepreneurship Succes (DiMES)	15-17 Mac 2014	10 orang pensyarah dan 10 orang pelajar	UMK-EI
	14	“Training Of Trainers” (TOT) Siri II	27-28 April 2014	140 orang pelajar daripada Kampus Kota dan Jeli	UMK-EI
	15	Chief Librarian Talk Series 2014 “Library or Knowledge Management”	15 Jun 2014	Guru perpustakaan seluruh kelantan dan juga staf perpustakaan	PPPI

<b>e-to-action</b>	1	Lawatan Ilmiah Pengurusan Peruncitan dan Francais	16-18 April 2014	34 orang pelajar Jurusan Perdagangan	FKP
	2	Program Lawatan Keusahawanan “UMK Entrepreneur Road Trip 2014”	17-19 April 2014	36 orang pelajar kuliah ACS 3053 (Pengurusan Peruncitan dan Francais)	FKP
	3	Pertandingan Debat Piala Dekan Fakulti Keusahawanan dan Perniagaan	25-26 April 2014	56 orang pelajar FKP	FKP
	4	Magic Launch & Entrepreneur Carnival	25-27 April 2014	36 orang pelajar Keusahawanan Strategik	FKP
	5	Lawatan Keusahawanan-Lawatan Pemerhatian Perniagaan Dalam Industri Kesihatan	1-3 Mei 2014	37 orang pelajar	FKP
	6	Lawatan Keusahawanan 2014	9-11 Mei 2014	33 orang pelajar FKP	FKP
	7	Lawatan Keusahawanan Agro Dagang	8-10 Mei 2014	25 orang pelajar	FKP
	8	Lawatan Agro Visit dan Eco Green Ijazah Sarjana Muda Keusahawanan FKP	8-10 Mei 2014	26 orang pelajar	FKP
	9	Lawatan Keusahawanan “Program Lawatan Sambil Belajar Dalam Kesihatan”	22-24 Mei 2014	30 orang pelajar	FKP

	10	Apperantis Perdagangan UMK 2013/2014	29-31 Mei 2014	27 orang	FKP
	11	Penubuhan & Majlis Pelancaran Monsun Produksi	4 April 2014	120 pelajar dan kakitangan UMK seramai 20 orang	FTKW
	12	Persembahan Peragaan ‘Finale 2014: Instrinsic bagi pelajar Fesyen Tekstil	22 Jun 2014	8 orang pelajar	FTKW
	13	Perusahaan Sosial dan Pembangunan Ekonomi (SEED	22 Jun 2014	48 orang peserta	PBI
	14	Program Medan Wacana Niaga 2014 “X-Change Biz Talk Show”	8 Ogos 2014	Mahasiswa/siswi dan mentor	UMK EI
	15	Program Anak Angkat dan PROSPEK (Pembangunan Ekonomi Komuniti)	8-11 Mei 2014	Pelajar UMK	UMK EI dengan kerjasama Unit Jaringan Komuniti
	16	Penyertaan Business Pitching sempena Karnival “GREAT 2014”	26-28 April 2014	Pelajar UMK	UMK EI dengan FKP
	17	Ekspo Pertanian	7-10 Mei 2014	3,000 pelajar IPTA dan 31 agensi kerajaan, syarikat swasta, komuniti kelantan dan luar, pelajar UMK, MRSM, Politeknik, dan sekolah-sekolah di sekitar Jeli.	FIAT

	18	International Kelantan British Parliamentary Debate Competition 2014 Ybhg. Tan Sri Dato' Sri Hamad Kama Piah Challenge Trophy – The Entrepreneurial Debate.	23-25 Ogos 2014	179 pelajar IPTA dan IPTS (40 pasukan)	FIAT
	19	Projek Pembangunan Usahawan Tanaman dan Produk Hiliran Pisang di Kalangan Komuniti JELI (Projek KTP-Flagship Community)	10 Disember 2014	30 orang peserta daripada Masyarakat dan pelajar UMK	FIAT
<b>e-Research</b>	1	Syariah Compliance Principle Model In e-Commerce Trading	-	Dana KPM	FKP
	2	Product Assessment For Commercialization Assesing Opportunity to Extend The Invention To The Market Place	-	Dana KPM	FIAT
	3	A Green Model for Cottage Industry in Malaysia-The Case of Batik Industry	-	FRGS	FKP

	4	Pembangunan Usahawan Di Kalangan Komuniti Golongan Miskin Dan Orang Kurang Upaya Melalui Kemahiran Penjagaan Tanaman Dan Pembangunan Produk Hiliran Pisang di Jeli, Kelantan.	-	KTP Flagship Komuniti	FIAT
	5	The Mediating Elements of Innovation in Malaysian SME'S.	-	FRGS	FKP
	6	Design Innovative Entrepreneurship: Ergonomics Design through Integrated Malaysian Anthropometrics Data (The Case of Furniture Industry)	-	Dana Pelancaran GERIC	FTKW
	7	A Framework for Sustainable Malay Entrepreneurs in Adapting a New Business Environment-Competitive Mindset, Opportunities Seeking and Viable Strategies.	-	Dana Pelancaran GERIC	FKP

8	Tropical Fruit Vinegar Market Innovation for Product Entrepreneurship	-	Dana Pelancaran GERIC	FIAT
9	Micro and Small Enterprise Performance in Acquiring Business Acumen: A Case of Besut	-	Dana Pelancaran GERIC	PBI
10	Entrepreneurship Handbook	-	Amanah Ikhtiar	GERIC
11	Predictive Modelling of Mobile Marketing Usage among Gen-Y.	-	FRGS	FKP
12	Entrepreneurial Education, Competencies and Students Career Choice: A study among Commerce Graduates in Malaysia	-	FRGS	FKP
13	Acceptance and Challenges of Social Media as a Platform among Student Entrepreneurs	-	RAGS	FKP
14	Entrepreneurial Competency among Women Informal Traders: A study in Kelantan, Malaysia	-	RAGS	FKP

15	Enlightening the Transformation Process of Malaysian Manufacturing SME's from Knowledge-Centric Organisation	-	RAGS	FKP	
16	Beehive Entrepreneurship Enhancement Program (BEEP)	-	US Embassy	GERIC	
17	Post Jejak Validation and Proritisation Programme	-	Yayasan Inovasi Malaysia	GERIC	
<b>Student Enterprise</b>	<b>BIL.</b>	<b>NAMA PERNIAGAAN</b>	<b>BIDANG PERNIAGAAN</b>	<b>PURATA KEUNTUNGAN OPERASI KASAR BULANAN</b>	<b>FAKULTI</b>
	1	Ajechach	Makanan dan Minuman	4,000.00	MGSEB
	2	UZMA	Makanan dan Minuman	4,331.00	MGSEB
	3	PokNik Burger	Makanan dan Minuman	4,000.00	FKP
	4	Nikichan	Makanan dan Minuman	1,900.00	FKP
	5	A.A Tiptop	Makanan dan Minuman	4,000.00	FKP
	6	Zan's Kiosk	Makanan dan Minuman	3,500.00	FKP
	7	AL-Hafiz Enterprise	Makanan dan Minuman	4,500.00	FKP
	8	Campus Print	Percetakan	1,500.00	FKP
	9	Sapphire Legacy	Imej Konsultant	3,000.00	FKP
	10	dR. Niaga	Perkhidmatan Rundingan	Perniagaan tidak aktif	FKP

	11	G.Preno. Vib	Perniagaan atas talian (online)/ Virtual Mall	Perniagaan tidak aktif	FKP
	12	F & S Accessories	Khidmat dan Aksesori Komputer	Tiada laporan kewangan diterima	FKP
	13	My Campus Ticket Services	Agen Tiket Bas, Kereta api dan Kapal Terbang	300.00	FKP
	14	Indian Galleria	Pakaian Traditional India	500.00	FKP
	15	Yoeskail Yahya	Makanan dan Minuman	1500.00	FKP
	16	A.A Burger	Makanan	4000.00	FKP
	17	B-Licious Corner	Makanan dan Minuman	1,000.00	FKP
<b>Entrepreneur of the Month</b>	<b>BIL.</b>	<b>TOPIK</b>	<b>TARIKH</b>	<b>PENYERTAAN</b>	<b>PTj</b>
	1	Topik: Pitfalls of an Entrepreneur' YBr. Tuan Haji Abd Malek Paeker Mohammed Ketua Pegawai Eksekutif (Pengasas) Admal Aviation College	7-8 Disember 2014	41 orang staf dan 394 orang mahasiswa meliputi Kampus Kota, Kampus Bachok dan Kampus Jeli	UMK EI

Jadual 4: Program dan Penyelidikan Keusahawanan Sepanjang 2014

## ➤ USAHAWAN GRADUAN YANG DILAHIRKAN 2014

### MAHASISWA YANG MEMILIH KERJAYA USAHAWAN SETELAH BERGRADUAT

Seramai 53 orang graduan yang bergraduasi pada November 2014 memilih kerjaya sebagai usahawan iaitu 10 peratus daripada bilangan graduan yang dihasilkan pada tahun 2014. Jumlah ini mencatat peningkatan berbanding hanya 14 orang graduan yang memilih bidang keusahawanan sebagai kerjaya pada tahun sebelumnya.

Maklumat melalui kajian Pengesanan Graduan Universiti Malaysia Kelantan sepanjang tahun 2014, jenis perniagaan yang diceburi oleh usahawan graduan UMK meliputi 11 peratus milikan tunggal, 17 peratus perkongsian, dua peratus sendirian berhad, 45 peratus perusahaan sendiri serta 25 peratus membantu perusahaan keluarga.

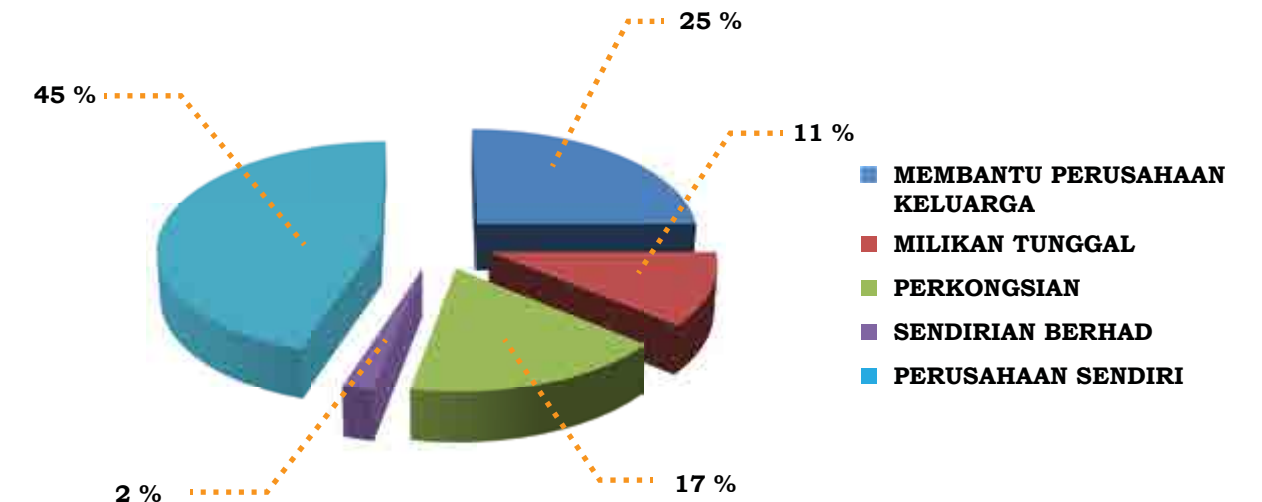

Rajah 33: Jenis Perniagaan Graduan Sesi Akademik 2013/2014

Antara bidang keusahawanan yang diceburi termasuklah insurans, jualan langsung, kedai runcit, kontraktor binaan/elektrik/paip, pelancongan, pemprosesan dan pembuatan

makanan, percetakan/ pengiklanan/grafik, restoran, telekomunikasi, butik dan pereka fesyen, jururunding kewangan serta fotografi.

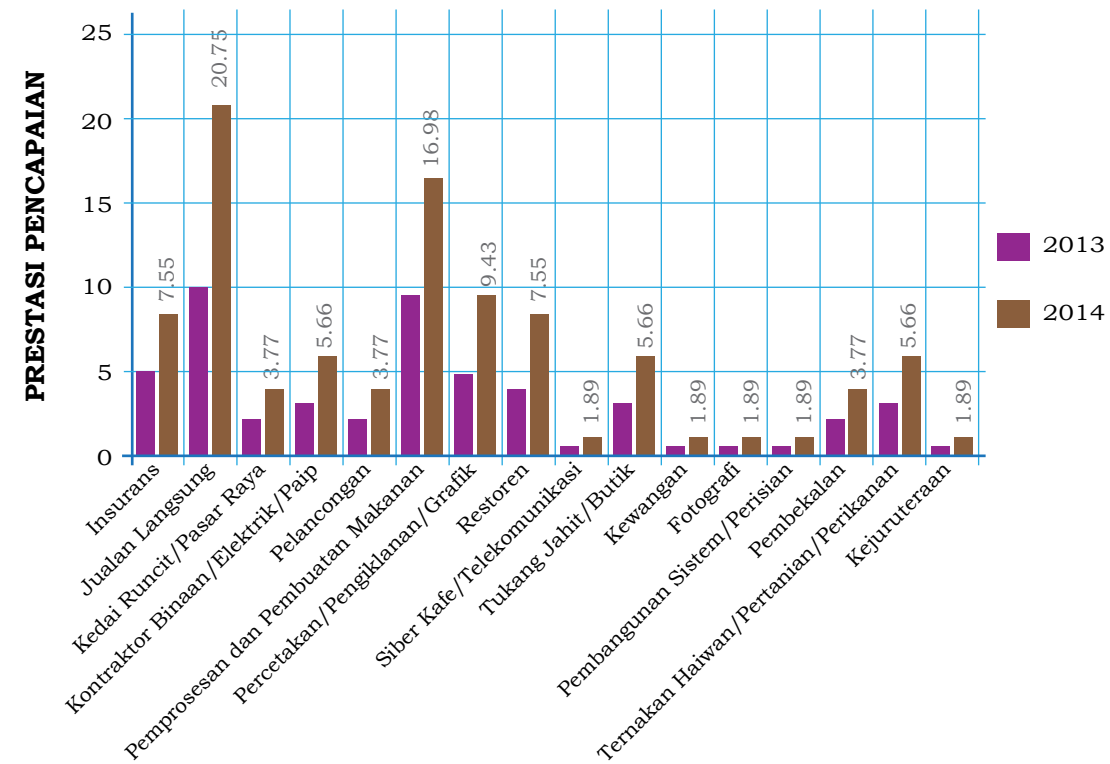

Rajah 34: Peratusan Pencapaian dalam Bidang Perniagaan Graduan Sesi Akademik 2013/2014



## PEMBANGUNAN PRASARANA

- MEMPERKASA INFOSTRUKTUR ICT
- DOKUMENTASI DAN RUJUKAN

## MEMPERKASA INFOSTRUKTUR ICT

Bagi memudahcara dan menyokong proses pengajaran, pembelajaran dan penyelidikan serta tadbir urus Universiti yang cekap dan berkesan bagi meningkatkan Sistem Penyampaian Perkhidmatan, Universiti telah melaksanakan kerja-kerja penaiktarafan keperluan infrastruktur ICT Universiti.

Aktiviti memperkasa Infrastruktur ICT yang telah dijalankan sepanjang 2014 adalah seperti berikut:



Senibina rekabentuk pemasangan Airport Extreme dan Apple TV di setiap Dewan / Bilik Kuliah

- 1. Menaiktaraf Dewan dan Bilik Kuliah dengan peralatan ICT (Airport Extreme dan Apple TV).**  
Bagi mengurangkan kesesakan akses capaian ke e-Learning, setiap dewan dan bilik kuliah telah diperlengkapkan peralatan Apple Airport Extreme untuk dipertingkatkan liputan WiFi. Bagi sambungan ke projektor untuk tujuan pengajaran telah dipasang dengan peralatan Apple TV. Pemasangan peralatan Airport Extreme dan Apple TV bagi menyokong pengajaran dan pembelajaran melalui penggunaan gajet IPAD di ketiga-tiga kampus.
- 2. Pemasangan Streamyx dan WiFi Kolej Kediaman Luar Kampus, di Kampus Bachok.**  
Selari dengan tambahan pelajar di Kampus Bachok, pihak pengurusan Hal Ehwal Pelajar telah menyediakan 8 Kolej Luar Kampus. Kesemua Kolej Kediaman telah diperlengkapkan dengan kemudahan akses internet streamyx dan WiFi.
- 3. Menaiktaraf dan penambahan liputan WiFi di Kolej Kediaman Kampus Kota**  
Kemudahan WiFi di Kolej Kediaman Kampus Kota telah dibangunkan pada tahun 2010. Disebabkan terdapat beberapa kawasan *black holes*, maka Universiti telah menggantikan WiFi serta membuat penambahan bilangan Access Point (AP) bagi memastikan liputan 100% WiFi.
- 4. Memperluaskan liputan WiFi di Fakulti Perubatan Veterinar**  
Universiti telah memperluaskan liputan akses WiFi di kawasan Fakulti Perubatan Veterinar di Padang Tembak daripada Hot Zone kepada 100% liputan WiFi.
- 5. Menaiktaraf WiFi di Kolej Kediaman Kemumin**  
Disebabkan kekangan kewangan, Kolej Kediaman Kemumin hanya diperlengkapkan dengan Hot Zone. Justeru, untuk menyokong proses pengajaran dan pembelajaran, Universiti telah memperluaskan liputan WiFi Kolej Kediaman Kemumin dengan penambahan Access Point bagi memastikan setiap bilik akan memperolehi akses kemudahan WiFi.
- 6. Meningkatkan bandwidth IPVPN**  
Bagi memastikan capaian sistem aplikasi (eComm, IMS, e-tadbir, SAGA dan aplikasi sokongan lain) dan Video Persidangan (*Video Conferencing*) berjalan dengan lancar dan sempurna, Universiti telah ditingkatkan keupayaan 64Mbps (3 lokasi) kepada 480Mbps (5 lokasi). Lokasi yang dibangunkan infrastruktur IPVPN adalah Kampus Kota, Kampus Bachok, Kampus Jeli, Fakulti Perubatan Veterinar dan Kolej Kediaman Taman Bator, Bachok.



Jadual 29: Peningkatan Kapasiti Banwidth (Mbps)

LOKASI	KAPASITI BANDWIDTH (MBPS)	
	ASAL	BAHARU
Kampus Kota	32	240
Kampus Bachok	16	140
Kampus Jeli	16	16
Fakulti Perubatan Veterinar		60
Kolej Kediaman Taman Bator		24
<b>JUMLAH</b>	<b>64</b>	<b>480</b>

**7. Peningkatan Kapasiti Bandwidth (mbps)**

Teknologi IPVPN merupakan teknologi yang membenarkan Universiti membangunkan infrastruktur dalaman (secara visual) walaupun lokasi berjauhan antara satu sama lain. Infrastruktur ini lebih selamat (*secure*) berbanding dengan penggunaan teknologi IPSEC-VPN.

Teknologi IPVPN yang dibangunkan dalam kesiagaan untuk implementasikan penggunaan teknologi IP Phone bagi menyokong program penjimatan dengan pengurangan bil penggunaan telefon antara kampus serta kos panggilan ke luar negara.

**8. Insentif Pembelian Komputer bagi Staf Akademik.**

Pada tahun 2014, Universiti telah mengadakan satu pakej/insentif pembelian komputer kepada staf akademik. Insentif ini disediakan oleh Universiti bagi memberi kemudahan kepada staf akademik memiliki spesifikasi komputer yang selari dengan keperluan proses pengajaran dan pembelajaran. Sehingga akhir tahun 2014, seramai 94 orang telah memilih insentif ini iaitu sebanyak 94%.

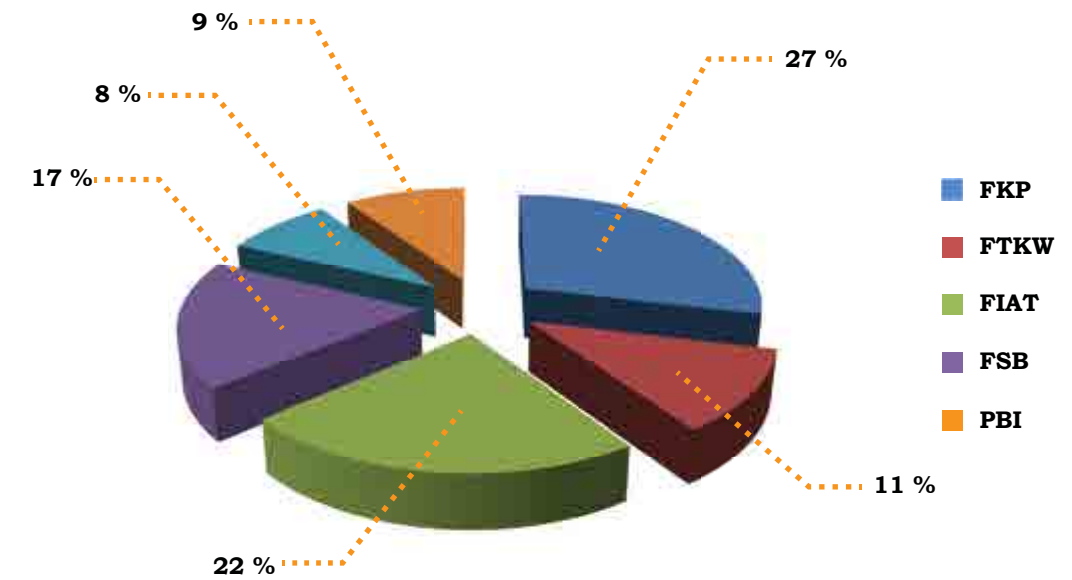

Rajah 35: Bilangan Penggunaan Insentif Pembelian Komputer

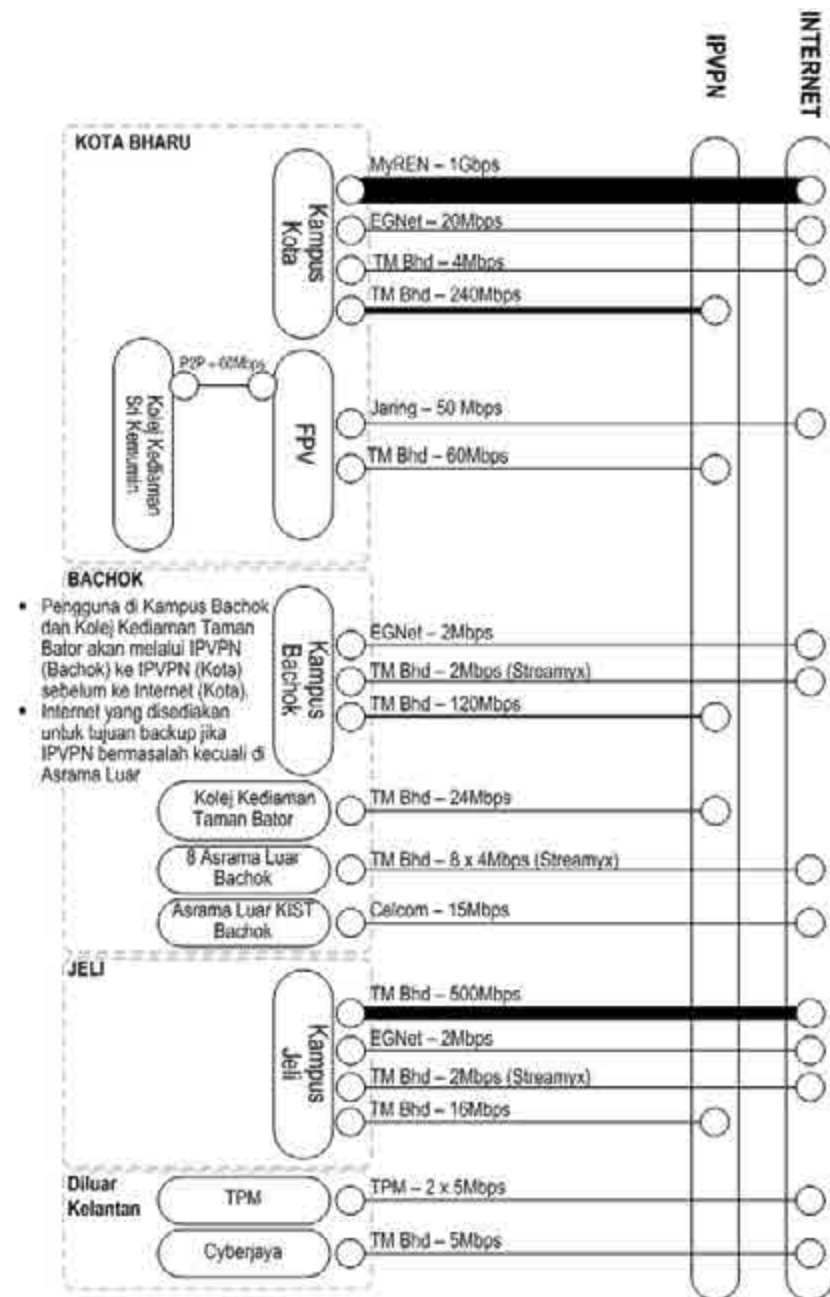

Rajah 36: Arkitektur Rangkaian Komputer Universiti 2014

## ➤ DOKUMENTASI DAN RUJUKAN

### PENGURUSAN REKOD DAN ARKIB

Selari dengan pelaksanaan Pendekatan Pengurusan Ilmu dan keperluan, Pejabat Pengurusan dan Pengurusan Ilmu telah membangunkan Sistem Pengurusan Rekod dan Arkib yang bertujuan sebagai pusat depository dan repositori rekod pentadbiran merentasi pelbagai jabatan di UMK. Pada tahun 2014, Pejabat Perpustakaan dan Pengurusan Ilmu telah menaiktaraf Sistem Pengurusan Rekod dan Arkib Bersepadu.

Hasilnya, secara berperingkat rekod-rekod pentadbiran yang bersifat semi aktif telah berjaya dideposit dan disimpan dalam sistem ini seterusnya memastikan setiap rekod pentadbiran di UMK diuruskan dengan sistematik selari dengan keperluan perundangan dan akauntabiliti. Semua rekod dan bukti serta maklumat yang terkandung dapat dilindungi agar ianya boleh dikesan dengan lebih cepat dan efektif melalui kaedah pengesanan yang mudah dan seragam.



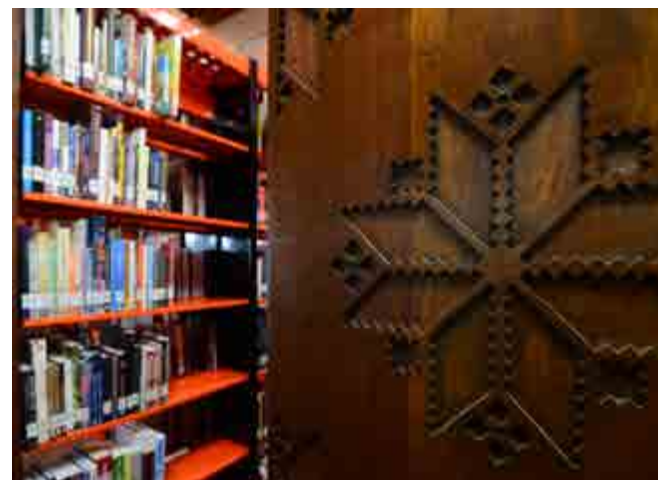

**REPOSITORI BAHAN ILMIAH UNIVERSITI**

Universiti Malaysia Kelantan Institutional Repository (UMK-IR) adalah merupakan repositori atas talian koleksi digital intelektual oleh komuniti Universiti Malaysia Kelantan. Institutional Repository (IR) ini juga merupakan satu platform bagi mendeposit, menyimpan, mendapatkan semula koleksi bahan-bahan ilmiah yang mempamerkan hasil penyelidikan dan koleksi terbitan yang dihasilkan oleh warga universiti. Sehingga Disember 2014, bilangan bahan pelbagai jenis penerbitan ilmiah dalam UMK-IR adalah sebanyak 2,688 item.

**PEMBANGUNAN KOLEKSI PERPUSTAKAAN**

Secara keseluruhan bahan rujukan fizikal bagi tahun 2014 adalah sebanyak 131,472 naskah menokok sebanyak 8.2 peratus berbanding 121,467 bagi tahun 2013 meliputi bahan rujukan bercetak dan bahan Audiovisual (cakera padat, kaset video dan video). Pada tahun 2014 juga pihak Pejabat Perpustakaan dan Pengurusan Ilmu telah memfokuskan penambahan bahan-bahan rujukan melalui online (atas talian) bagi menyokong keperluan pengajaran, pembelajaran dan penyelidikan di UMK. Sehingga Disember 2014, sebanyak 32 pakej pangkalan data atas talian telah dilanggan. Manakala bagi bahan terbitan bersiri, pihak Pejabat Perpustakaan dan Pengurusan Ilmu telah melanggan sebanyak 324 judul. Perolehan bahan perpustakaan ini membolehkan Pejabat Perpustakaan dan Pengurusan Ilmu menyediakan lebih sumber rujukan pembelajaran

dan penyelidikan bagi memenuhi keperluan rujukan maklumat oleh para pengguna khususnya bagi pelajar tahun akhir dan pelajar pascasiswazah.

Hasil perolehan sumber rujukan yang pelbagai ini telah membolehkan pengguna membuat carian komprehensif meliputi jurnal ilmiah, jurnal akses terbuka, paparan teks penuh, artikel-artikel dalam jurnal berimpak tinggi dan maklumat penyelidikan yang relevan. Selain daripada itu, perolehan pangkalan data atas talian yang komprehensif membantu pengguna membuat tapisan dan memilih jurnal dan rujukan yang sesuai sebagai media penyebaran artikel ilmiah ke seluruh dunia. Peningkatan perolehan disumbangkan oleh peruntukan yang di tambah untuk menampung peningkatan pengguna bagi semua koleksi bahan.

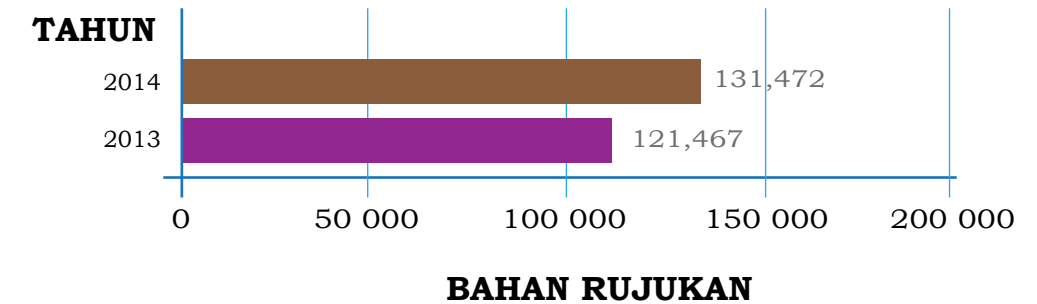

Rajah 37: Jumlah koleksi Bahan Rujukan Fizikal pada tahun 2013 dan 2014

## TRANSFORMASI KNOWLEDGE SPACE PEJABAT PERPUSTAKAAN DAN PENGURUSAN ILMU KAMPUS KOTA

Pada tahun 2014 Pejabat Perpustakaan dan Pengurusan Ilmu (PPI) telah melaksanakan Projek Transformasi *Knowledge Space* khusus Fakulti Perubatan Veterinar bagi menyediakan ruang konduktif dan kondusif. Projek Transformasi Ruang ini melibatkan beberapa inisiatif pengubahsuaian dan penaiktarafan ruang meliputi *Veterinary Medicine Resource Center (ERC)*, *Information Common Space (ICS)* dan *Apple Lab Room (ALR)*.

Perlaksanaan projek ini telah memberi impak yang sangat positif kepada perkhidmatan perpustakaan menerusi pertambahan kapasiti koleksi khusus berkaitan Perubatan Veterinar dan peningkatan kemasukan pelajar ke perpustakaan. Selain disebabkan faktor pertambahan pelajar, peningkatan ini adalah didorong oleh persekitaran pembelajaran yang kondusif ditambah dengan penggunaan teknologi maklumat yang terkini seperti penggunaan iPad, iMAC dan e-kandungan yang relevan dan terkini. Projek yang dijalankan ini turut meningkatkan kapasiti pengguna 150 orang pada satu masa.



## > KAMPUS KOTA

### PEMBANGUNAN

#### Naik Taraf Dewan Keusahawanan

Tarikh Siap : September 2014

Pelanggan : Pejabat Canselori

Ringkasan Projek :  
Pembinaan Bangunan Dewan Terbuka Keusahawanan pada asalnya telah siap pada tahun awal 2010. Pada tahun 2013, pihak Universiti telah mula melaksanakan kerja naik taraf terhadap dewan tersebut. Kerja-kerja naik taraf telah berterusan ke tahun 2014 dengan kerja-kerja pembinaan dinding dewan serta pentas dan bilik ICT untuk memenuhi kehendak

serta fungsi semasa Dewan Keusahawanan. Bagi tujuan keselesaan dan keselamatan pengguna, kerja pemasangan kipas dan penghawa dingin serta sistem pencegah kebakaran telah dijalankan. Kos keseluruhan sambungan kerja-kerja menaik taraf Dewan Terbuka Keusahawanan yang kini dikenali sebagai Dewan Keusahawanan ini adalah RM 3.9 juta.



### Pejabat Keselamatan

Tarikh Siap : November 2014

Pelanggan : Pejabat Keselamatan, Pejabat Pendaftar

Ringkasan Projek :  
Pejabat keselamatan ini dibina bagi menggantikan pejabat sedia ada dengan konsep dan rekabentuk yang harmoni dengan Dewan Keusahawanan. Pembinaan bangunan ini menggunakan kayu sebagai bahan binaan asas dengan kos keseluruhan sebanyak RM310k.



### PENGAJARAN DAN PEMBELAJARAN

#### Naik Taraf Dewan dan Bilik Kuliah

Tarikh Siap : Januari 2015

Pelanggan : Bahagian Pentadbiran Akademik

Ringkasan Projek :  
Projek ini merupakan kesinambungan projek ubah suai keseluruhan Dewan dan Bilik Kuliah di Universiti Malaysia Kelantan yang telah dicetuskan oleh YBhg. Prof. Timbalan Naib Canselor (Akademik dan Antarabangsa). Projek ini adalah sejajar dengan hasrat pihak BPA untuk menyediakan persekitaran yang terbaik kepada pelajar dalam melahirkan modal insan yang cemerlang pada masa hadapan tanpa mengabaikan teknologi yang menjadi nadi kehidupan era globalisasi.

Projek ubah suai ini merangkumi 21 buah Dewan dan Bilik Kuliah sedia ada di Kampus Kota dengan kos keseluruhan sebanyak RM 990k. Skop kerja yang terlibat bagi kerja-kerja naiktaraf dewan kuliah/bilik kuliah tersebut adalah merangkumi pembekalan perabot, pembinaan 'built in kabinet', pemasangan 'folding door', kerja-kerja mengecat dinding termasuk mengecat dengan menggunakan cat 'IdeaPaint', pemasangan pintu 'tempered glass' serta kerja-kerja naiktaraf tandas.



### Bilik Kuliah '*Student Centered Learning*' (SCL)

Tarikh Siap : Ogos 2014

Pelanggan : Bahagian Pentadbiran Akademik

Ringkasan Projek :

Projek ini diilhamkan oleh Timbalan Naib Canselor (Akademik dan Antarabangsa) selaras dengan keperluan audit pengajaran dan pembelajaran untuk menyediakan ruang pembelajaran yang bersifat perbincangan kumpulan. Projek dengan kos sekitar RM84k ini telah melibatkan transformasi sebuah Makmal Komputer kepada Bilik Kuliah dengan pendekatan *Student Centered Learning*. Bilik ini mampu memuatkan 24 orang pelajar dalam

satu masa lengkap dengan meja heksagon dan kerusi ergonomik. Penggunaan kemas 'IdeaPaint' pada sesetengah ruang dinding membolehkan pelajar menulis di atas permukaan dinding tersebut. Ini secara tidak langsung menggalakkan aktiviti pembelajaran melalui kaedah interaksi dua hala. Selain itu, terdapat dinding tumpu dengan rekaan grafik yang menarik bagi menyuntik elemen keseronokan dalam pembelajaran.



### Bangunan Fakulti Perubatan Veterinar

Tarikh Jangka Siap : April 2015

Pelanggan : Fakulti Perubatan Veterinar

Ringkasan Projek :

Projek ubahsuai fasa satu melibatkan ubah suai 8 unit ruang Bangunan Kedai Pejabat Tiga (3) tingkat di atas lot 4435, Jalan Pengkalan Chepa yang telah disewa oleh pihak universiti untuk dijadikan bangunan kedua fakulti dengan kos fasa satu sebanyak RM1.04juta. Projek ini merangkumi penyediaan ruang Pejabat Fakulti,

Bilik Mesyuarat, Bilik Pesyarah, Rumah Tamu dan Bilik Kuliah selain kerja bekalan elektrik ke bangunan dan dalaman bangunan. Apabila siap kelak, pentadbiran fakulti akan berpindah ke bangunan ini dan bangunan asal akan digunakan sepenuhnya untuk aktiviti pengajaran dan pembelajaran.



### Bilik Kuliah *Theatrette*

Tarikh Siap : Jun 2014

Pelanggan : Bahagian Pentadbiran Akademik

Ringkasan Projek :

Matlamat universiti untuk menyediakan ruang pengajaran dan pembelajaran yang kondusif diteruskan lagi dengan kerja ubah suai dua (2) unit ruang aras satu Blok C yang bersebelahan antara satu sama lain untuk dijadikan bilik kuliah berkonsep mini auditorium. Bilik kuliah ini mampu memuatkan 120 pelajar bagi satu sesi

pembelajaran. Tempat duduk pelajar dilengkapi dengan kerusi dan meja bina dalam bagi mewujudkan suasana pembelajaran yang formal dengan imej korporat. Projek ini merangkumi pembinaan platform bertingkat pada keseluruhan ruang tersebut dan dikemaskan dengan kemasapan karpet. Kos keseluruhan sekitar RM300k.



### Makmal Bahasa dan Makmal Komputer

Tarikh Siap : Oktober 2014

Pelanggan : Pusat Pengajian Bahasa dan Pembangunan Insaniah (PBI) dan Pejabat Teknologi Maklumat (PTM)

Ringkasan Projek :

Selain dewan dan bilik kuliah, ruang pengajaran dan pembelajaran lain seperti makmal bahasa dan makmal komputer turut diubah suai seiring dengan peredaran masa dan konsep serta polisi terkini universiti. Kos keseluruhan kerja ubah suai ini adalah sekitar RM300k. Skop kerja adalah merangkumi kerja hiasan dalaman

termasuk kerja perobohan, kerja pembinaan dinding, ubah suai ruang tandas di bahagian belakang Makmal Bahasa 1 untuk dijadikan Bilik Bateri dan UPS untuk Pusat Teknologi Maklumat, mengecat, bekalan dan pemasangan signage, kerja mekanikal dan elektrik serta kerja-kerja berkaitan.

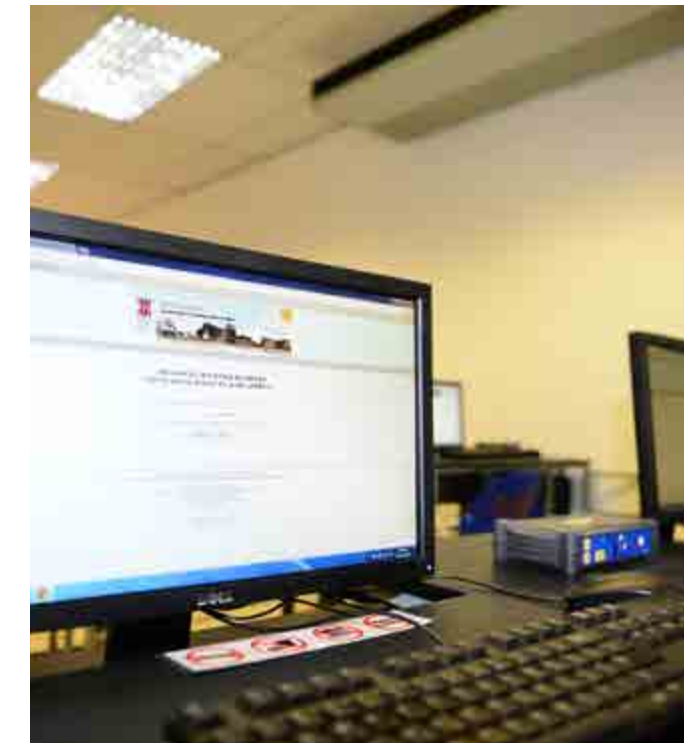

### Bilik Kuliah di Blok K

Tarikh Siap : Oktober 2014

Pelanggan : Bahagian Pentadbiran Akademik

Ringkasan Projek :

Selain ubah suai dewan dan bilik kuliah di dalam kampus, pihak universiti juga menetapkan bahawa kesemua dewan dan bilik kuliah sewaan di Blok K turut diubah suai dengan kos minima tetapi masih berfokus kepada keselesaan pelajar. Projek ini bernilai sekitar RM470k dan skop kerja yang terlibat adalah seperti kerja perobohan, ubahsuai dan kerja mengecat menggunakan

kemasan cat dinding *'IdeaPaint'*. Kerja elektrik seperti pendawaian semula dan juga mekanikal yang melibatkan penghawa dingin dan komponen kebakaran seperti *'heat detector'* serta kerja-kerja ICT. Skop projek ini juga merangkumi pembinaan perabot bina dalam dan pembekalan perabot mudah alih iaitu meja dan kerusi.



### KECERIAAN DAN LANDSKAP

**Keceriaan di dalam Kampus**

Tarikh Siap : Oktober 2014

Pelanggan : Pejabat Canselori

Ringkasan Projek :

Universiti telah membelanjakan sekitar RM 816k ini bertujuan untuk menyediakan persekitaran yang lebih menarik di keseluruhan kawasan kampus dengan mengambilkira konsep lanskap Dewan Keusahawanan sebagai teras dan diaplikasi mengikut kesesuaian ruang. Skop yang terlibat ialah penanaman pokok hiasan, pembinaan teduhan (*awning*) bangunan di Blok C, kerja mengecat permukaan jalan, dan pemasangan pintu kaca tempered bagi

menggantikan kesemua pintu yang ada di Kampus Kota. Antara pokok hiasan yang telah ditanam ialah *'Muraya Paniculata'* untuk mewujudkan suasana redup dalam kampus. Pembinaan awning di hadapan perpustakaan pula berfungsi untuk menyediakan ruang yang lebih selesa kepada pelajar memandangkan ruang bacaan di dalam perpustakaan adalah sangat terhad.



**Wakaf**

Tarikh Siap : Septembar 2014

Pelanggan : Pejabat Canselori

Ringkasan Projek :

Kesinambungan projek untuk mewujudkan pesekitaran kampus dalam taman diteruskan dengan pembinaan empat (4) buah wakaf yang terletak di antara blok A dan B yang berjumlah sekitar RM230k. Wakaf ini mewujudkan ruang lingkup berbumbung bagi kerusi kayu yang sedia ada dan amat sesuai dijadikan tempat menunggu untuk pelajar sebelum atau selepas

sesi pembelajaran selain dimanfaatkan sebagai tempat berkongsi ilmu pengetahuan. Wakaf ini berukuran 2.4 meter panjang dan 3.6 meter lebar dibina menggunakan kayu jenis seraya kitam dan atap jenis senggora. Setiap wakaf dilengkapi dengan soket elektrik dan kipas bagi mewujudkan suasana kondusif kepada pengguna.

**Naik Taraf Kawasan Blok K**

Tarikh Siap : Julai 2014

Pelanggan : Pejabat Canselori

Ringkasan Projek :

Pihak universiti telah menyediakan tempat letak kenderaan dan membina wakaf tempat menunggu bas di hadapan Blok K. Tujuan projek naik taraf ini adalah untuk menceriakan kawasan meskipun kawasan tersebut adalah hak milik Majlis Perbandaran Kota Bharu. Ruangan tempat letak kereta diwujudkan bagi mengatasi masalah kekangan tempat letak kenderaan yang dihadapi oleh staf Kampus Kota manakala pembinaan wakaf dijadikan sebagai tempat menunggu bas yang dikhaskan untuk kegunaan pelajar.

Penyediaan tempat letak kereta adalah dari jenis kemas 'Interlocking paving block' yang diturap di atas lapisan permukaan pasir halus termasuk 150mm tebal lapisan batu baur sebagai asas kepada lapisan pasir. Tempat letak kereta tersebut mempunyai 40 petak parking. Struktur tiang untuk pembinaan wakaf adalah diperbuat dari 'mild steel' dan bumbung wakaf adalah jenis 'metal deck'. Kos keseluruhan projek ini adalah sekitar RM100k.



## KEMUDAHAN

### Tempat Letak Kenderaan Berbumbung

Tarikh Siap : Oktober 2014

Pelanggan : Pejabat Hal Ehwal Pelajar

Ringkasan Projek :

Pembinaan tempat letak kenderaan berbumbung ini adalah khusus untuk kegunaan pegawai utama dan pegawai kanan universiti. Pada tahun 2014, pihak universiti telah mengisytiharkan bahawa kawasan dalam kampus adalah kawasan larangan kepada kenderaan. Ini untuk memberi keselesaan kepada penghuni kampus memandangkan kesemua blok terletak berdekatan antara satu sama lain selain untuk

mempromosikan gaya hidup yang lebih sihat. Justeru itu, semua kenderaan hendaklah diletakkan di luar premis universiti. Projek ini melibatkan pembinaan satu (1) teres mengandungi lapan (8) petak tempat meletak kenderaan yang keseluruhannya berjumlah 16 petak dengan kos sebanyak RM58k. Struktur tiang diperbuat dari *'mild steel'* dan bumbung parking adalah jenis *'metal deck'*.



### Pejabat Asrama Sri Kemumin

Tarikh Siap : Ogos 2014

Pelanggan : Pejabat Hal Ehwal Pelajar

Ringkasan Projek :

Asrama Sri Kemumin merupakan kompleks kediaman pelajar yang disewa oleh universiti dan terletak kira-kira 4.5 kilometer daripada Kampus Kota. Sebahagian ruang Asrama Sri Kemumin telah diubah suai dengan kos sekitar RM 75k untuk dijadikan sebagai pejabat asrama bagi memberi perkhidmatan yang lebih baik kepada pelajar yang mendiami asrama tersebut. Projek ubahsuai ini melibatkan dua (2) skop kerja iaitu ubahsuai pejabat staf dan

pemasangan *'awning'* di luar bilik pelajar. Kerja-kerja melibatkan pejabat staf adalah merangkumi pembinaan lantai, pemasangan dinding sesekat *'gypsum board'*, pemasangan pintu cermin jenis *'casement'*, pemasangan gril, pembinaan kabinet untuk pantri, pembekalan perabot pejabat dan kerja-kerja mekanikal. Manakala skop kerja untuk keperluan pelajar adalah pemasangan 57 unit *'awning'* di setiap tingkap bahagian luar bilik pelajar bagi mengelakkan tempias hujan.



### Bilik Lembaga Senat

Tarikh Siap : Februari 2015

Pelanggan : Pejabat Timbalan Naib Canselor (A&A)

Ringkasan Projek :

Universiti telah mengubahsuai dan menaiktaraf Bilik Mesyuarat Perdana kepada Bilik Lembaga Senat yang melibatkan tiga (3) unit ruang tingkat atas Blok C dengan kos sekitar RM 286k. Selain untuk kegunaan Senat, bilik ini turut digunakan semasa majlis rasmi yang melibatkan tetamu luar memandangkan bilik ini merupakan bilik mesyuarat terbesar di Kampus Kota. Bilik ini boleh memuatkan seramai 67 orang pada satu masa dan disediakan lengkap dengan bilik jamuan berkapasiti 40 orang yang

terletak bersebelahan antara satu sama lain. Skop kerja bagi projek ubahsuai dan menaiktaraf bilik mesyuarat ini adalah terbahagi kepada dua (2) skop iaitu kerja-kerja hiasan dalaman dan kerja-kerja menaiktaraf tangga. Kerja-kerja hiasan dalaman adalah merangkumi pemasangan dinding 'akustik panel', pemasangan siling kapur, pemasangan permaidani, kerja-kerja kemas meja mesyuarat sediaada, pembinaan 'built in kabinet', menaiktaraf tandas serta kerja-kerja elektrik dan mekanikal.



### Pejabat Pengurusan Projek (PMO)

Tarikh Siap : Julai 2014

Pelanggan : Pusat Pembangunan, Infra dan Perkhidmatan

Ringkasan Projek :

Penyediaan Galeri Pembangunan dan Pejabat Pengurusan Projek dengan kos bernilai RM493k bertujuan untuk mempamerkan maklumat mengenai pembangunan universiti dalam Rancangan Malaysia Ke-10. Hiasan dalaman galeri adalah berkonsep moden kontemporari lengkap dengan ruang tempat duduk yang selesa, model 3 dimensi kampus dan ilustrasi artis mengenai bangunan yang akan dibina kelak. Manakala pembinaan pejabat adalah khusus untuk kegunaan Pejabat Pengurusan Projek

yang bertanggungjawab terhadap pemantauan pelaksanaan projek tersebut kelak. Skop kerja bagi projek ubahsuai dan menaiktaraf Pejabat Pengurusan Projek adalah terbahagi kepada dua (2) skop iaitu kerja-kerja ubahsuai pejabat dan galeri pembangunan yang merangkumi kerja-kerja kemas lantai, kemas dinding, kemas siling, pembekalan perabot, pembinaan 'built in kabinet', menaiktaraf tandas serta kerja-kerja elektrik dan mekanikal.



### Laman Siswa

Tarikh Siap : Jun 2015

Pelanggan : Pejabat Hal Ehwal Pelajar

Ringkasan Projek :

Projek yang menelan belanja sekitar RM 386k ini melibatkan pengubahsuaian sebuah kafe kepada pusat pelajar yang dikenali sebagai Laman Siswa. Laman Siswa menyediakan ruang yang kondusif seperti ruang karrel, ruang perbincangan dan pantri berkonsep mini bar. Selain itu, Laman Siswa turut memuatkan ruang menunggu lengkap dengan set televisyen. Pelajar

boleh berehat sementara menunggu bas untuk ke kuliah kerana lokasi Laman Siswa adalah bersebelahan dengan tempat menunggu bas. Laman Siswa juga menyediakan ruang kelab dan persatuan dan bilik perbincangan khas untuk kegunaan pelajar. Ruang ini dilengkapi dengan kemudahan wifi sejajar dengan kepentingan jalur lebar dalam kehidupan harian masa kini.



### Pejabat Teknikal Pusat Teknologi Maklumat

Tarikh Jangka Siap : April 2015

Pelanggan : Pusat Teknologi Maklumat

Ringkasan Projek :

Universiti Malaysia Kelantan telah mengubahsuaikan satu (1) unit di Blok C untuk dijadikan Pejabat Teknikal PTM. Ubah suai ini melibatkan pertukaran fungsi ruang asal unit iaitu dari sebuah makmal bahasa kepada ruang pejabat. Pejabat ini akan digunakan oleh staf teknikal PTM memandangkan kekangan ruang di Pejabat PTM sedia ada yang tidak mampu menampung pertambahan staf baru serta memudahkan

urusan melibatkan staf PTj lain dan juga pelajar kerana kaunter perkhidmatan turut dipindahkan ke unit ini. Projek ubahsuaian ini melibatkan beberapa elemen iaitu kerja-kerja perobohan, pembinaan siling dan kemas, pembinaan dinding dan kemas, pembinaan lantai dan kemas, pemasangan pintu, bekalan perabot dan kelengkapan dalaman serta kerja-kerja elektrik dan mekanikal dan juga kerja-kerja ICT.



## > KAMPUS BACHOK

### PEMBANGUNAN

#### Kafeteria

Tarikh Jangka Siap : Mac 2015

Pelanggan : Pejabat Hal Ehwal Pelajar

Ringkasan Projek :

Pada tahun 2014 pihak universiti memutuskan untuk melaksanakan projek kafeteria bagi memenuhi keperluan warga Kampus Bachok. Proses pembinaan telah dimulakan pada pada Ogos 2014 dan dijangka siap sepenuhnya pada Mac 2015. Projek ini melibatkan kerja bangunan dan infrastruktur berkapasiti 900 orang.

Bangunan ini dilengkapi dengan ruang memasak, ruang makan pelajar dan ruang makan staf serta diceriakan dengan landskap termasuk kemudahan parkir di sekeliling bangunan. Jumlah kos keseluruhan projek ini adalah RM4.87juta.



#### Surau

Tarikh Jangka Siap : Februari 2015

Pelanggan : Unit Islam Dan Pembangunan Nilai, Pejabat Hal Ehwal Pelajar

Ringkasan Projek :

Projek pembinaan Surau Asrama IBS UMK Kampus Bachok ini telah bermula pada Julai 2014 dan dijangka siap sepenuhnya pada Februari 2015. Projek ini dilengkapi dengan ruang solat berkapasiti 90 orang jemaah termasuk tempat wuduk serta tandas bagi

lelaki dan perempuan. Tujuan pembinaan surau ini adalah bagi memenuhi keselesaan pelajar beragama Islam untuk menunaikan solat dan lain-lain aktiviti yang berkaitan. Kos keseluruhan projek ini adalah RM423k.



### Naik Taraf Pentas Terbuka

Tarikh Jangka Siap : Februari 2015

Pelanggan : Pejabat Canselori

Ringkasan Projek :

Kerja membina dan menyiapkan koridor ini menggunakan struktur jenis besi dan diperkemas dengan pagar kayu sepertimana lukisan konsep. Kerja ini juga merangkumi ruang

pintu 1 hingga pintu 2 yang mana anggaran saiz minimum adalah 38 meter panjang x 2 meter lebar dan ruang pintu 3 mempunyai anggaran saiz minimum 12 meter panjang x 2 meter lebar.



### Lot Kedai Berbumbung

Tarikh Jangka Siap : Mac 2015

Pelanggan : Fakulti Teknologi Kreatif dan Warisan

Ringkasan Projek :

Pembinaan 9 unit lot kedai berbumbung di Bangunan Akademik & Pembelajaran (BAP) adalah bertujuan untuk kemudahan kepada para pelajar untuk berniaga di kawasan BAP. Kerja pembinaan ini merangkumi 90%

menggunakan elemen kayu dan menggunakan atap senggora yang menunjukkan senibina melayu pada binaan tersebut. Skop kerja ini juga merangkumi kerja-kerja elektrik seperti lampu dan soket.



## PENGAJARAN DAN PEMBELAJARAN

### Naik Taraf Dewan Kuliah

Tarikh Siap : Ogos 2014

Pelanggan : Bahagian Pentadbiran Akademik

Ringkasan Projek :

Projek naik taraf ini merangkumi tiga (3) unit Bilik Kuliah sedia di Bangunan Akademik dan Pembelajaran, Kampus Bachok. Kerja ini melibatkan pengubahsuaian dinding sedia ada kepada papan putih yang membolehkan pelajar atau pensyarah menulis di atas permukaan dinding tersebut dengan aplikasi kemasan

'IdeaPaint'. Selain itu, kerja naik taraf turut dijalankan di auditorium dengan pembinaan perabot kabinet bina dalam untuk kegunaan pensyarah. Secara keseluruhannya, kerja naik taraf untuk pengajaran dan pembelajaran Kampus Bachok adalah sebanyak RM107k.



## KEMUDAHAN

### Pembinaan Tempat letak Motosikal Berbumbung

Tarikh Siap : September 2014

Pelanggan : Pejabat Hal Ehwal Pelajar

Ringkasan Projek :

Projek pembinaan tempat meletak motosikal berbumbung sebanyak empat (4) unit di Asrama Sementara Pelajar Kampus Bachok ini telah siap sepenuhnya pada September 2014.

Tempat meletak motosikal berbumbung ini dibina bagi memenuhi keperluan pelajar yang menghuni asrama. Kos keseluruhan projek ini adalah RM 57k.



## KECERIAAN DAN LANDSKAP

### Naik Taraf Sekitar Kawasan Teniat

Tarikh Siap : Disember 2014

Pelanggan : Fakulti Teknologi Kreatif dan Warisan

Ringkasan Projek :

Bagi melengkapkan kawasan bangunan Teniat yang berkeluasan 5400 meter persegi, kerja-kerja keceriaan dan lanskap telah dilaksanakan pada tahun 2014 dengan penambahan lanskap, pembinaan air pancut (*fountain*), dataran dan laluan pejalan kaki serta pembinaan sungai

buatan (kolam). Kerja-kerja keceriaan dan lanskap ini dilaksanakan untuk menghidupkan lagi persekitaran, memberi keselesaan pengguna dan memenuhi fungsi kawasan bangunan Teniat. Projek ini telah siap pada Disember 2014 dan jumlah kos keseluruhan adalah RM 3juta.



## Laluan Berbumbung

Tarikh Siap : Jun 2014

Pelanggan : Pejabat Canselori

Ringkasan Projek :

Kerja pembinaan laluan berbumbung (*linkway*) antara Bangunan Akademik dan Pembelajaran (BAP) dan Fakulti Teknologi Kreatif dan Warisan (FTKW) dengan kos sebanyak RM 492k bertujuan untuk memberi teduhan kepada pengguna kedua-dua buah bangunan. Selain itu, laluan ini juga menyediakan tempat untuk bersantai

dan beristirehat. Skop kerja ini merangkumi kerja-kerja struktur laluan utama dan hampir keseluruhan binaan ini menggunakan kayu. Pembinaan lantai laluan ini dikemaskan menggunakan pebble wash. Kerja-kerja elektikal juga terlibat seperti pemasangan lampu pada laluan tersebut dan juga soket.



### Jeti Perahu di Taman Riadah

Tarikh Siap : September 2014

Pelanggan : Unit Khas

Ringkasan Projek :

Pembinaan jeti perahu di Taman Riadah Universiti (TARTU) bertujuan memberi kemudahan dan keselesaan kepada pengunjung samada pelajar dan orang ramai yang berkunjung ke taman tersebut. Jeti ini dilengkapi dengan platform untuk kemudahan orang ramai

untuk menggunakan perahu di dalam tasik tersebut. Pembinaan jeti ini menggunakan kayu keras cengal dan piling pada asas bawah serta dikemaskan dengan menggunakan atap senggora. Kos keseluruhan projek ini ialah RM 279k.



### Wakaf

Tarikh Siap : Oktober 2014

Pelanggan : Pejabat Canselori

Ringkasan Projek :

Wakaf dengan rekabentuk yang sama dengan Kampus Kota turut dibina di Kampus Bachok. Sebanyak enam (6) buah wakaf dengan harga

keseluruhan sebanyak RM290k disediakan di pelbagai lokasi berdekatan kawasan bangunan Teniat.



## ➤ KAMPUS JELI

### PEMBANGUNAN

#### Bangunan Akademik Dan Pembelajaran

Tarikh Siap : Ogos 2014

Pelanggan : Pejabat Pentadbiran Kampus Jeli

Ringkasan Projek :

Pembinaan bangunan dua tingkat ini melibatkan kos keseluruhan RM8.9juta merangkumi 6 buah bilik kuliah, 30 ruang pejabat untuk pensyarah dan juga 4 buah makmal. Pembinaannya mengambil masa lebih kurang 6 bulan sahaja dan siap sepenuhnya sebelum kemasukan pelajar

baru pada September 2014. Penambahan bangunan akademik dan pembelajaran ini dapat mengurangkan masalah kekurangan bilik kuliah dan juga masalah penempatan pensyarah yang baru melaporkan diri di UMK Kampus Jeli.



### PENGAJARAN DAN PEMBELAJARAN

#### Bangunan Berkonsep Kabin

Tarikh Siap : Februari 2014

Pelanggan : Pejabat Pengarah Kampus Jeli

Ringkasan Projek :

Pembinaan bangunan kabin yang setinggi dua tingkat ini menyediakan 64 ruang kerja untuk penempatan pensyarah bagi kedua-dua fakulti iaitu FSB dan FIAT serta Pusat Bahasa dan Pembangunan Insaniah (PBPI). Selain itu terdapat juga beberapa ruang pejabat untuk Unit Pembangunan, Infra dan Perkhidmatan (UPIP) serta persatuan-persatuan pelajar UMK Kampus Jeli.

Walaupun bangunan ini dibina dengan berasaskan kabin akan tetapi kemudahan-kemudahan lain seperti WiFi dan Bilik Mesyuarat turut disediakan kepada penghuni bangunan kabin ini. Dengan adanya bangunan sementara ini sedikit sebanyak dapat menampung keperluan bilik-bilik pensyarah dan bilik kuliah serta kemudahan-kemudahan lain yang diperlukan seiring dengan perkembangan Universiti.



**KEMUDAHAN****Kafeteria**

Tarikh Siap : Oktober 2014

Pelanggan : Pejabat Pentadbiran Kampus Jeli

Ringkasan Projek :  
Kafeteria Asrama IBS mempunyai empat lot kedai dibina berdekatan dengan Asrama IBS bagi memberi kemudahan kepada pelajar. Dibina berkonsep terbuka bagi memberi pengudaraan dalam kafeteria tersebut dengan kos sekitar RM217k.

**Dewan Terbuka**

Tarikh Siap : September 2014

Pelanggan : Pejabat Pentadbiran Kampus Jeli

Ringkasan Projek :  
Projek fasa satu ini melibatkan pembinaan lantai dengan kos sebanyak RM284k adalah untuk bangunan Dewan Terbuka yang akan dibina kelak dalam Rancangan Malaysia ke-10. Dijangkakan ruang lantai ini dapat memuatkan seramai 1000 orang dan mempunyai keluasan 25m x 50m. Lantai dewan ini telah untuk penganjuran program-program rasmi Universiti seperti Minggu Mesra Mahasiswa, Majlis Amanat Naib Canselor serta bagi acara lain seperti penganjuran Karnival Pekerjaan Peringkat Negeri Kelantan dan Program Hutan Kita.



### Naik Taraf Tempat Letak Kenderaan Berpusat

Tarikh Siap : Ogos 2014

Pelanggan : Pejabat Pentadbiran Kampus Jeli

Ringkasan Projek :

Projek Tempat Letak Kenderaan Berpusat ini terletak bersebelahan Masjid UMK Kampus Jeli bagi menampung keperluan tempat letak kenderaan bagi staf, pelajar dan pelawat yang berkunjung ke Kampus Jeli.

Projek ini berkapasiti 168 petak parkir, selain mempunyai turut menyediakan kawasan tempat letak kenderaan berbumbung. Kos keseluruhan projek ini adalah sekitar RM386k.



### KECERIAAN DAN LANDSKAP

#### Pembinaan Wakaf

Tarikh Siap : November 2014

Pelanggan : Pejabat Pentadbiran Kampus Jeli

Ringkasan Projek :

Gazebo atau wakaf untuk tempat pelajar di sekitar kampus jeli. Terdapat empat (4) biji gazebo di bina di sekitar kampus jeli. Tiga daripadanya di letakkan di sekitar kolam masjid, sementara

satu lagi diletakkan di bedekatan dengan bangunan BAP. Projek ini menelan belanja sebanyak RM429k.



### Landskap Sekitar Masjid

Tarikh Siap : November 2014

Pelanggan : Pejabat Pentadbiran Kampus Jeli

Ringkasan Projek :

Landskap ini terletak berhadapan dengan masjid dan disediakan sempena program perasmian Masjid Dr. Tengku Mohd Fais Petra UMK kampus Jeli. Rekabentuk landskap ini menggabungkan elemen landskap kejur dan landskap lembut dengan mengambil kira rekabentuk dan bahasa senibina bangunan.

Landskap kejur terdiri daripada pintu gerbang yang di perbuat daripada kayu dan enam (6) buah wakaf untuk dijadikan tempat istirehat manakala landskap lembut melibatkan penanaman pokok dari sepsis Kurma dan Picus untuk meceriakan kawasan. Kos keseluruhan projek ini adalah sekitar RM331k.



## KOMUNITI DAN KHIDMAT MASYARAKAT

- KOMUNITI DAN KHIDMAT MASYARAKAT

## ➤ KOMUNITI DAN KHIDMAT MASYARAKAT

Selaras dengan agenda utama Pelan Strategik Pengajian Tinggi Negara (PSPTN) untuk melahirkan graduan dan modal insan yang berilmu, berakhlak, berkemahiran, berdaya saing dan berdaya tahan, UMK turut memberi penekanan terhadap aspek “keinsanan” yang terbina menerusi falsafah hidup, pegangan agama dan sokongan moral.

Sehubungan itu, CAP Pembangunan Holistik Pelajar (*HSD*) memberi fokus kepada pembangunan sahsiah pelajar IPT ke arah pembentukan modal insan negara yang mempunyai personaliti unggul (*towering personality*) dan holistik. Modal insan yang dilahirkan bukan sekadar mampu memenuhi keperluan pasaran, malah prihatin dan cakna terhadap isu-isu semasa yang dihadapi oleh masyarakat.

Menyedari hakikat ini, universiti sentiasa menyokong segala perancangan dan usaha untuk menghasilkan modal insan yang berkualiti dan memiliki kemahiran insaniah yang tinggi menerusi program sokongan pembelajaran. Kualiti dan kemahiran insaniah pelajar digilap menerusi penglibatan dan penganjuran program-program berbentuk pembangunan sosio ekonomi masyarakat serta khidmat komuniti. Ini sekaligus merapatkan hubungan antara universiti dengan komuniti seterusnya mempercepatkan proses transformasi masyarakat. Program khidmat komuniti dan masyarakat mengikut atribut menokok pada tahun 2014 kepada 44 program berbanding 39 program pada tahun 2013. Peningkatan ini disebabkan oleh peningkatan pelajar dan staf yang menjalankan khidmat masyarakat.

Jadual 30: Jumlah program komuniti dan khidmat masyarakat bagi tahun 2014

ATRIBUT	BILANGAN PROGRAM	
	2013	2014
Atribut Keusahawanan	6	9
Atribut Persekitaran	4	4
Atribut Khidmat Komuniti	28	28
Atribut Kebudayaan	5	1
Atribut Sukan	6	2
<b>JUMLAH</b>	<b>39</b>	<b>44</b>

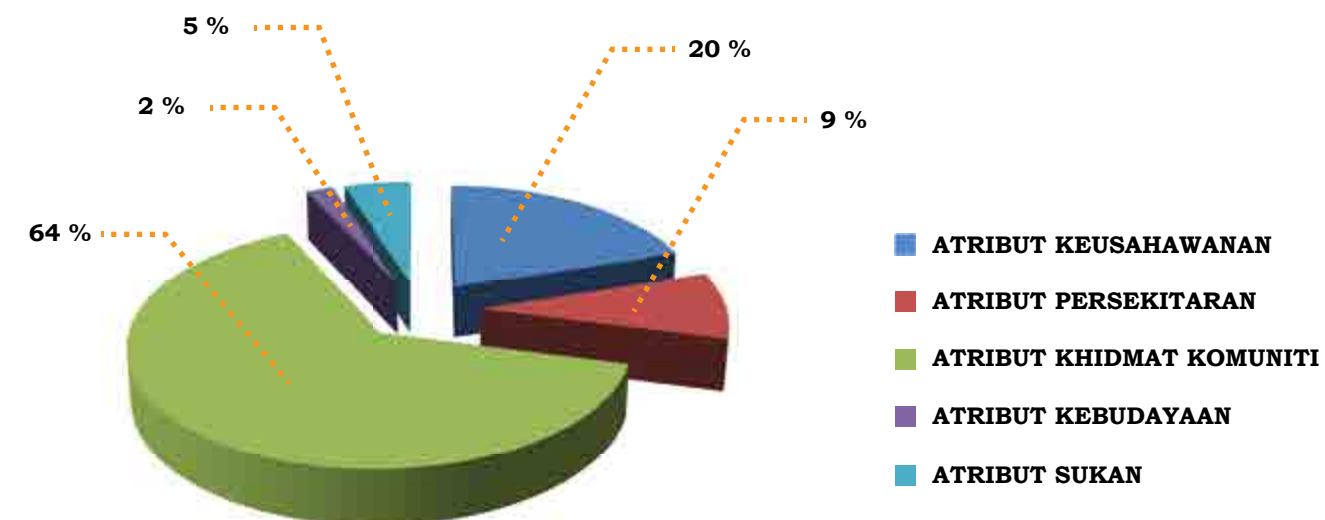

Rajah 28: Peratusan program komuniti dan khidmat masyarakat berdasarkan lima (5) atribut

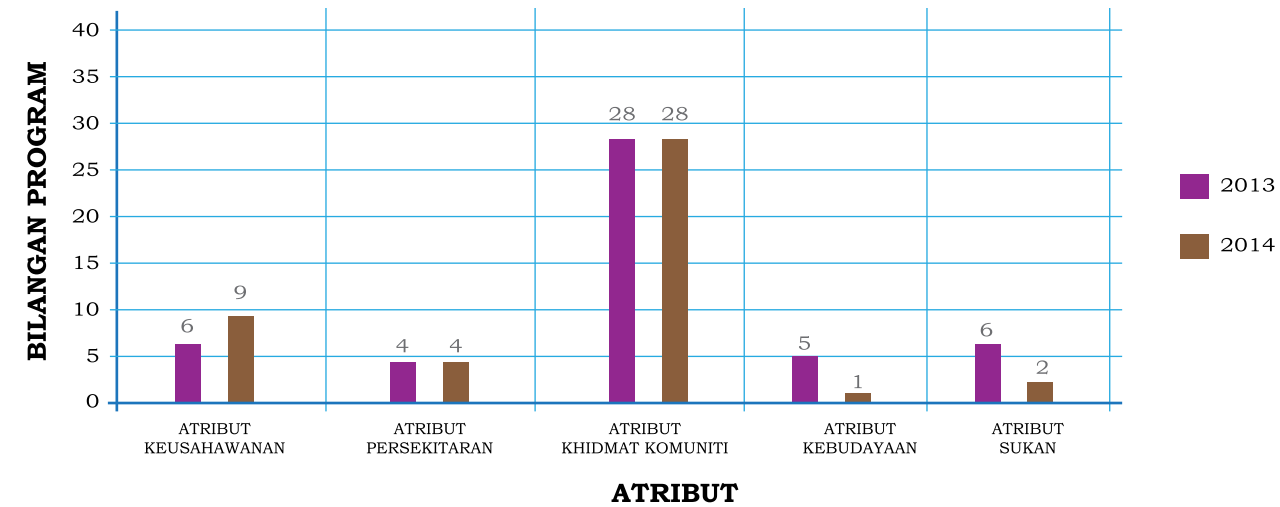

Rajah 39: Perbandingan antara bilangan program komuniti dan khidmat masyarakat pada tahun 2014 berbanding tahun 2013

Bilangan program komuniti dan khidmat masyarakat mencatatkan penurunan berbanding tahun sebelumnya. Pada tahun 2014, universiti lebih memberi fokus kepada program-program yang memberi impak lebih tinggi berbanding

tahun sebelumnya. Sebagai contoh program PROSPEK yang diadakan di Besut secara berterusan dari Januari sehingga November 2014 telah meningkatkan kesedaran masyarakat setempat mengenai keusahawanan.



ATRIBUT KEUSAHAWANAN			
PROGRAM/ AKTIVITI	TARIKH	TEMPAT	PENGLIBATAN
Program Pembangunan Ekonomi Komuniti (PROSPEK)			
• Program Berkala Keusahawanan Sekolah Menengah	Januari – November 2014	Sekitar Daerah Besut	120 orang pelajar
• Program Karnival Usahawan Cilik dan Klinik Keusahawanan	7 Mei 2014		
• Tunas Keusahawanan PROSPEK	Mei – November 2014		
• Siswa Keusahawanan dan Training of Trainers (TOT)	Mac – November 2014		
• Festival Keusahawanan	9 – 11 Mei 2014		
Kursus Pembuatan Roti Canai	15 Februari 2014	Sekitar Daerah Jeli	Usahawan dan masyarakat setempat
Kursus Gunting Rambut	22 Februari 2014	Sekitar Daerah Jeli	Usahawan dan masyarakat setempat
Kursus Tanaman Pisang Parlimen Jeli	26 Mac 2014	Sekitar Daerah Jeli	Usahawan dan masyarakat setempat
Agriculture Expo 2014	7-10 April 2014	UMK Kampus Jeli	Pelajar, usahawan dan masyarakat setempat
Karnival Industri Asas Tani	7 – 10 Mei 2014	UMK Kampus Jeli	Mahasiswa dan masyarakat setempat
Program Makeover Homestay	14 – 15 September 2014 dan 25 – 27 September 2014	Homestay Pantai Suri	65 orang pelajar Kelab Pelancongan dan homestay yang terlibat
Bengkel Transformasi Usahawan Akuakultur	November 2014	UMK Kampus Jeli	Masyarakat setempat dan pengusaha akuakultur
Bengkel Usahawan dan Produk Pisang	10 Disember 2014	UMK Kampus Jeli	60 orang ibu tunggal dan mahasiswa

ATRIBUT PERSEKITARAN			
PROGRAM/ AKTIVITI	TARIKH	TEMPAT	PENGLIBATAN
Ekspedisi "Live to Serve" di Gunung Yong Belar	17 – 18 Januari 2014	Gunung Yong Belar, Cameron Highland	24 orang mahasiswa dan masyarakat orang asli
Pelancaran Program Penghijauan Bumi	17 Februari 2014	UMK Kampus Jeli	Pelajar, agensi kerajaan daerah Jeli dan masyarakat setempat
Ekspedisi "Live to Serve" di Gunung Tahan	4 – 11 April 2014	Kg. Benchah Kelubi Merapoh dan Gunung Tahan, Pahang	14 orang mahasiswa dan masyarakat orang asli
Program sukarelawan Zoo Negara	13 – 15 Disember 2014	Zoo Negara Hulu Kelang	Pelajar UMK dan masyarakat setempat

ATRIBUT KHIDMAT KOMUNITI			
PROGRAM/ AKTIVITI	TARIKH	TEMPAT	PENGLIBATAN
Kelantan – UMK di Mata Dunia : Intercultural Learning and Community Engagement (KUMD-ILCOM) 2014	18 Februari hingga 11 Mac 2014	Sekitar Kelantan	Pensyarah dan pelajar dari OITA Prefectural Collage of Arts and Culture Japan
Program Motivasi RTC Bukit Jering	26 Februari 2014	RTC Bukit Jering	Pelajar dan penduduk Kampung Bukit Jering
Program Sinar Harapan	20-22 Mac 2014	Lakota dan Ayer Lanas	Pelajar dan masyarakat setempat
Program 'I Am Excellent' Siri 3/2014	29 hingga 31 Mac 2014	Sudara Beach Resort, Bachok	Pelajar sekolah rendah dan menengah
Pemeriksaan Kesihatan Sempena Program PERKIM-JPP-UMK	30 Mac 2014	UMK Kampus Jeli	Masyarakat setempat
Program Kemasyarakatan PERKIM-JPP-UMK	30 Mac 2014	Kg Lakota, UMK Kampus Jeli	Pelajar dan masyarakat setempat
Program Empower ECER Agropolitan	April – Disember 2014	Rantau Manis, Gua Musang	188 orang pelajar sekolah dan mahasiswa

Program Lampu Kasih	4 April 2014	Kota Jembal, KB Mall, Arked Mara dan Tesco, Kota Bharu	50 orang pelajar Kelab Logistik
Program Sempena Hari Buku dan Hakcipta Sedunia UNESCO	19 April 2014	Dewan Sek. Men. Tan Sri Mohamed Yaacob	130 orang pelajar
Program Kecemerlangan Bahasa Inggeris (English Camp) 2014	25 hingga 26 April 2014	Sekolah Maahad Muhammadi (P), Pasir Pekan	Pelajar Sekolah Maahad Muhammadi (P), Pasir Pekan
Program Outreach – ASEAN Economy Community (AEC)	22 Mei 2014	UMK Kampus Jeli	Pelajar, barisan akademik, pegawai agensi kerajaan dan masyarakat setempat
UNESCO World Book & Copyright Day	27 Mei 2014	Dewan Keusahawanan UMK Kampus Kota	200 orang pelajar sekolah menengah sekitar Kota Bharu, mahasiswa UMK dan akademik UMK
SAINS on Wheels	29 Mei – 12 Oktober 2014	Daerah Bachok, Gua Musang, Jeli dan Tumpat	Mahasiswa dan pelajar sekolah menengah
Program Motivasi Keusahawanan PBI – Komuniti Bachok 2014	30 Mei 2014	Laman MONSUN, Kampus Bachok	Peserta dari TEKUN
English at Mosque dengan kerjasama Majlis Agama Islam dan Adat Istiadat Melayu Kelantan (MAIK)	13 Jun hingga 29 Ogos 2014	Masjid Muhammadi dan Masjid Kubang Kerian	Penduduk sekitar Kota Bharu
TAP Teacher Community Programme	15 hingga 19 Jun 2014	SK Dato Hashim 1	Pelajar SK Dato Hashim 1
TAP Teacher Community Programme	22 hingga 24 Jun 2014	SMK Pengkalan Chepa	Pelajar SMK Pengkalan Chepa
Program PERKIM-JPP-UMK Siri II di DUN Bukit Bunga & III di DUN Kuala Balah	23 hingga 24 Jun 2014	Bukit Bunga, dan Kuala Balah	Pelajar, para akademik dan masyarakat setempat

Program Komuniti 'Jom Ibadah'	29 Jun hingga 28 Ogos 2014	Surau An-Nur, Taman Bator Harmoni, Kg. Seneng, Bachok	Masyarakat setempat
Program Wacana Pendekatan Wasatiyyah Dan Pelancaran Pendekatan Wasatiyyah Peringkat Daerah Jeli Anjuran Bersama IMW Dan UMK Serta Majlis Berbuka Puasa	20 Julai 2014	UMK Kampus Jeli	Pelajar dan masyarakat setempat
Majlis Khatam Al-Quran dan Berbuka Puasa	23 Julai 2014	Surau An-Nur, Taman Bator Harmoni, Kg. Seneng, Bachok	Penduduk setempat
Social Enterprise for Economic Development (SEED) 5	5 hingga 17 Ogos 2014	Kg. Nelayan Kandis, Bachok	Pelajar dari PSU, Thaksin 150 orang pelajar dari UNIMAP, UNIMAS, UiTM dan UMK
Program Karnival Kerjaya Negeri Kelantan 2014 - UMK	20 September 2014	UMK Kampus Jeli	Pelajar, masyarakat setempat dan pihak industri
Majlis Hari Raya Korban UMK Kampus Jeli	7 Oktober 2014	UMK Kampus Jeli	Pelajar, para akademik dan masyarakat setempat
Program Ibadah Korban dan Jalinan Kasih	7 Oktober 2014	Rumah Anak Yatim Salimah, Bachok	120 orang pelajar
Program Cakna Rakyat – Pembangunan Infrastruktur Asas Miskin Tegar	18 Oktober 2014	Rantau Panjang	50 orang pelajar Kelab Logistik
Majlis Asyura UMK Kampus Jeli	5 November 2014	UMK Kampus Jeli	Pelajar, para akademik dan masyarakat setempat



ATRIBUT KEBUDAYAAN			
PROGRAM/ AKTIVITI	TARIKH	TEMPAT	PENGLIBATAN
Program Kembara Titah Dan Malam Puisi Siri Kedua 1435H/2014M Di UMK Kampus Jeli	26 September 2014	UMK Kampus Jeli	Pelajar dan masyarakat setempat

ATRIBUT SUKAN			
PROGRAM/ AKTIVITI	TARIKH	TEMPAT	PENGLIBATAN
Hardrock Jeli Ride 2014 (Jamboree Berbasikal)	13 September 2014	UMK Kampus Jeli dan sekitar Jeli	Pelajar, peserta dari IPTA lain dan masyarakat setempat
Karnival Sukan Komuniti Jeli	31 Oktober – 1 November 2014	UMK Kampus Jeli	Pelajar dan masyarakat setempat



PRESTASI DAN LAPORAN KEWANGAN

Universiti Malaysia  
KELANTAN  
KAMPUS JELI  
Universiti Kesihatan • Entrepreneurial Universiti

BERHENTI  
Pemeriksaan Keselamatan  
UNIVERSITI MALAYSIA KELANTAN  
KAMPUS JELI

## ➤ PENDAPATAN DAN PERBELANJAAN KUMPULAN

Keseluruhan pendapatan kumpulan bagi tahun 2014 adalah sebanyak RM212.63 juta berbanding RM189.67 juta pada tahun 2013, ini menunjukkan peningkatan sebanyak RM22.96 juta atau 12.11%. Manakala keseluruhan perbelanjaan kumpulan bagi tahun 2014 adalah sebanyak RM161.94 juta berbanding RM127.62 juta pada tahun 2013, ini menunjukkan peningkatan sebanyak RM34.32 juta atau 26.89%.

Jadual 31: Perbandingan Pendapatan dan Perbelanjaan Kumpulan

PERKARA	2014	2013	PERBEZAAN	%
	RM (JUTA)			
Pendapatan	212.63	189.67	22.96	12.11
Perbelanjaan	161.94	127.62	34.32	26.89

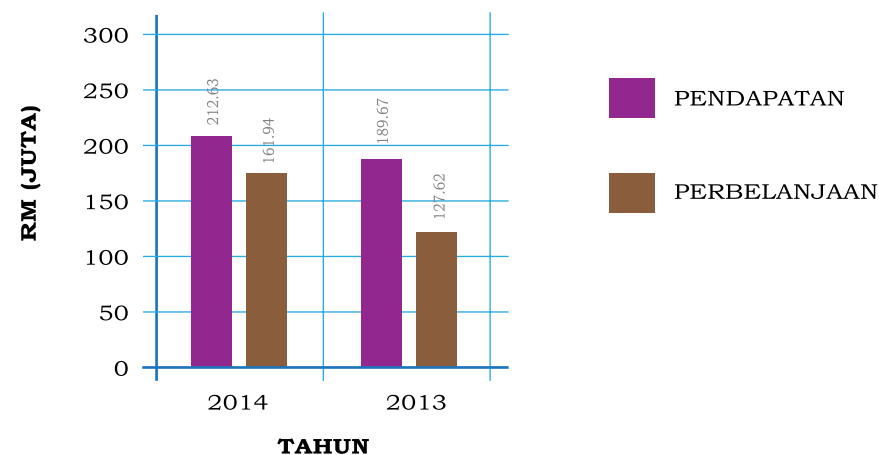

Rajah 40 : Perbandingan Pendapatan dan Perbelanjaan Kumpulan

Pendapatan kumpulan yang berjumlah RM212.63 juta (2013 : RM189.67 juta) adalah merangkumi pemberian kerajaan sebanyak RM179.92 juta (2013 : RM167.61 juta), yuran pelajar sebanyak RM25.64 juta (2013 : RM17.46

juta) dan pendapatan lain sebanyak RM7.07 juta (2013 : RM4.60 juta). Pemberian kerajaan merupakan sumber pendapatan terbesar iaitu 84.62% daripada jumlah keseluruhan pendapatan kumpulan.

Jadual 32: Perbandingan Komposisi Sumber Pendapatan Kumpulan

PERKARA	2014		2013	
	RM (JUTA)	%	RM (JUTA)	%
Pemberian Kerajaan	179.92	84.62	167.61	88.37
Yuran Pelajar	25.64	12.06	17.46	9.21
Pendapatan Lain	7.07	3.32	4.60	2.42
<b>JUMLAH</b>	<b>212.63</b>	<b>100.00</b>	<b>189.67</b>	<b>100.00</b>

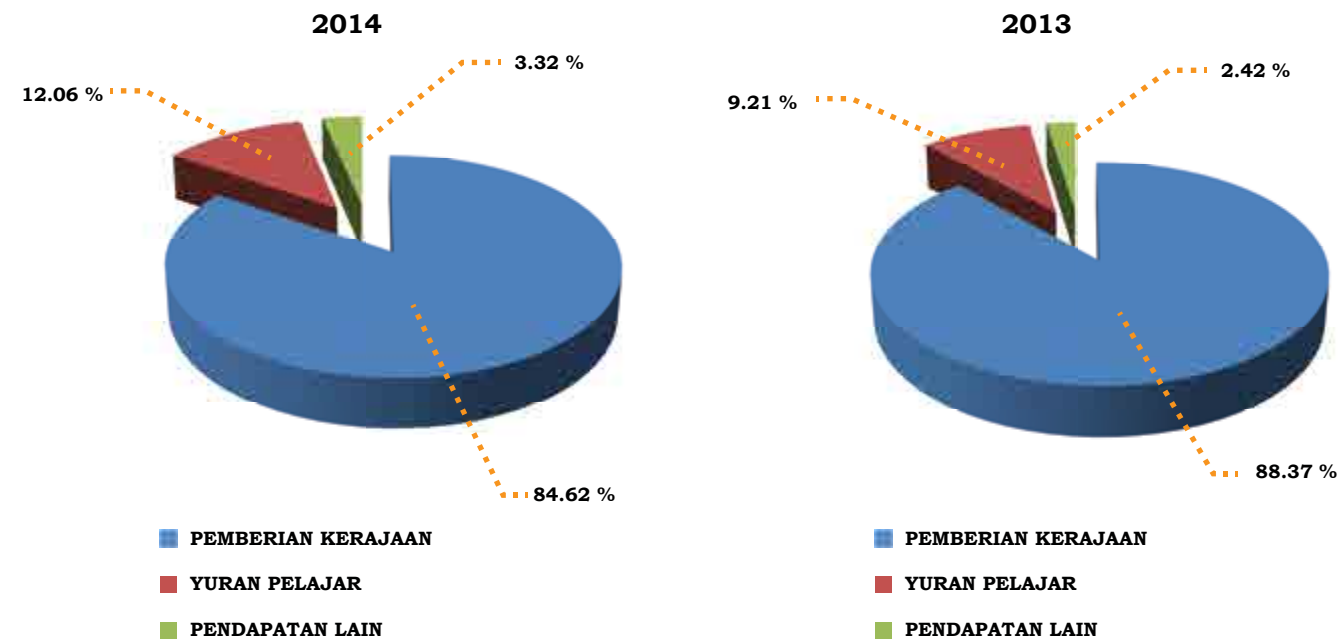

Rajah 41 : Perbandingan Komposisi Sumber Pendapatan Kumpulan

Perbelanjaan kumpulan yang berjumlah RM161.94 juta (2013 : RM127.62 juta) adalah merangkumi emolumen sebanyak RM38.09 juta (2013 : RM31.29 juta), perkhidmatan & bekalan sebanyak RM101.61 juta (2013 : RM77.63 juta), pemberian & kenaan bayaran tetap sebanyak RM5.59 juta (2013 : RM5.34 juta),

perbelanjaan lain RM2.73 juta (2013 : RM1.84 juta) dan susutnilai tahunan sebanyak RM13.92 juta (2013 : RM11.52 juta). Perbelanjaan ke atas perkhidmatan & bekalan merupakan perbelanjaan yang terbesar iaitu 62.74% daripada jumlah keseluruhan perbelanjaan kumpulan.

Jadual 33: Perbandingan Komposisi Perbelanjaan Kumpulan

PERKARA	2014		2013	
	RM (JUTA)	%	RM (JUTA)	%
Emolumen	38.09	23.52	31.29	24.52
Perkhidmatan & Bekalan	101.61	62.74	77.63	60.83
Pemberian & Kenaan Bayaran Tetap	5.59	3.45	5.34	4.18
Perbelanjaan Lain	2.73	1.69	1.84	1.44
Susutnilai Tahunan	13.92	8.60	11.52	9.03
<b>JUMLAH</b>	<b>161.94</b>	<b>100.00</b>	<b>127.62</b>	<b>100.00</b>

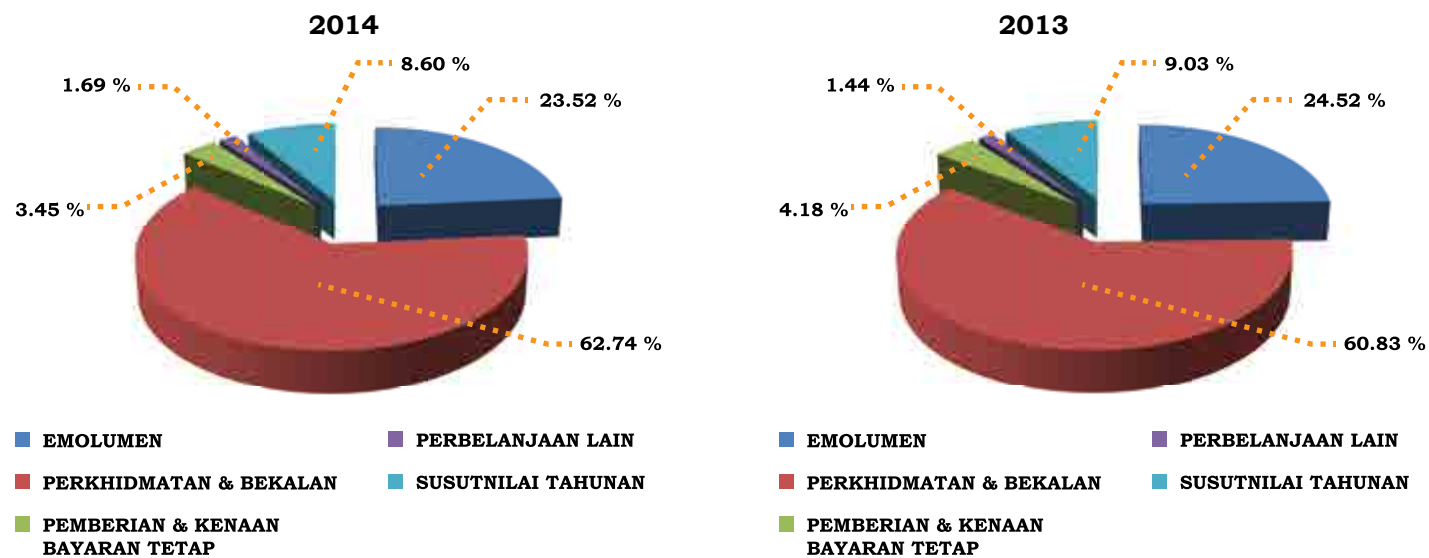

Rajah 42 : Perbandingan Komposisi Perbelanjaan Kumpulan

## PENDAPATAN DAN PERBELANJAAN UNIVERSITI

Keseluruhan pendapatan universiti bagi tahun 2014 adalah sebanyak RM212.51 juta berbanding RM189.66 juta pada tahun 2013, ini menunjukkan peningkatan sebanyak RM22.85 juta atau 12.05%. Manakala

keseluruhan perbelanjaan universiti bagi tahun 2014 adalah sebanyak RM161.76 juta berbanding RM129.26 juta pada tahun 2013, ini menunjukkan peningkatan sebanyak RM32.50 juta atau 25.14%.

Jadual 34: Perbandingan Pendapatan dan Perbelanjaan Universiti

PERKARA	2014	2013	PERBEZAAN	%
	RM (JUTA)			
Pendapatan	212.51	189.66	22.85	12.05
Perbelanjaan	161.76	129.26	32.50	25.14

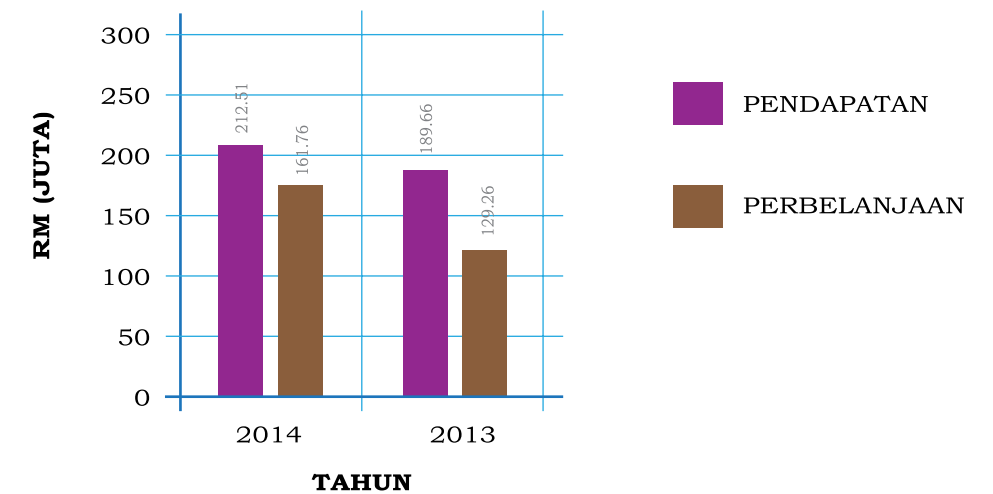

Rajah 43 : Perbandingan Pendapatan dan Perbelanjaan Universiti

Pendapatan universiti yang berjumlah RM212.51 juta (2013 : RM189.66 juta) adalah merangkumi pemberian kerajaan sebanyak RM179.92 juta (2013 : RM167.61 juta), yuran pelajar sebanyak RM25.64 juta (2013 : RM17.46 juta) dan

pendapatan lain sebanyak RM6.95 juta (2013 : RM4.59 juta). Pemberian kerajaan merupakan sumber pendapatan terbesar iaitu 84.66% daripada jumlah keseluruhan pendapatan universiti.

Jadual 35: Perbandingan Komposisi Sumber Pendapatan Universiti

PERKARA	2014		2013	
	RM (JUTA)	%	RM (JUTA)	%
Pemberian Kerajaan	179.92	84.66	167.61	88.37
Yuran Pelajar	25.64	12.07	17.46	9.21
Pendapatan Lain	6.95	3.27	4.59	2.42
<b>JUMLAH</b>	<b>212.51</b>	<b>100.00</b>	<b>189.66</b>	<b>100.00</b>

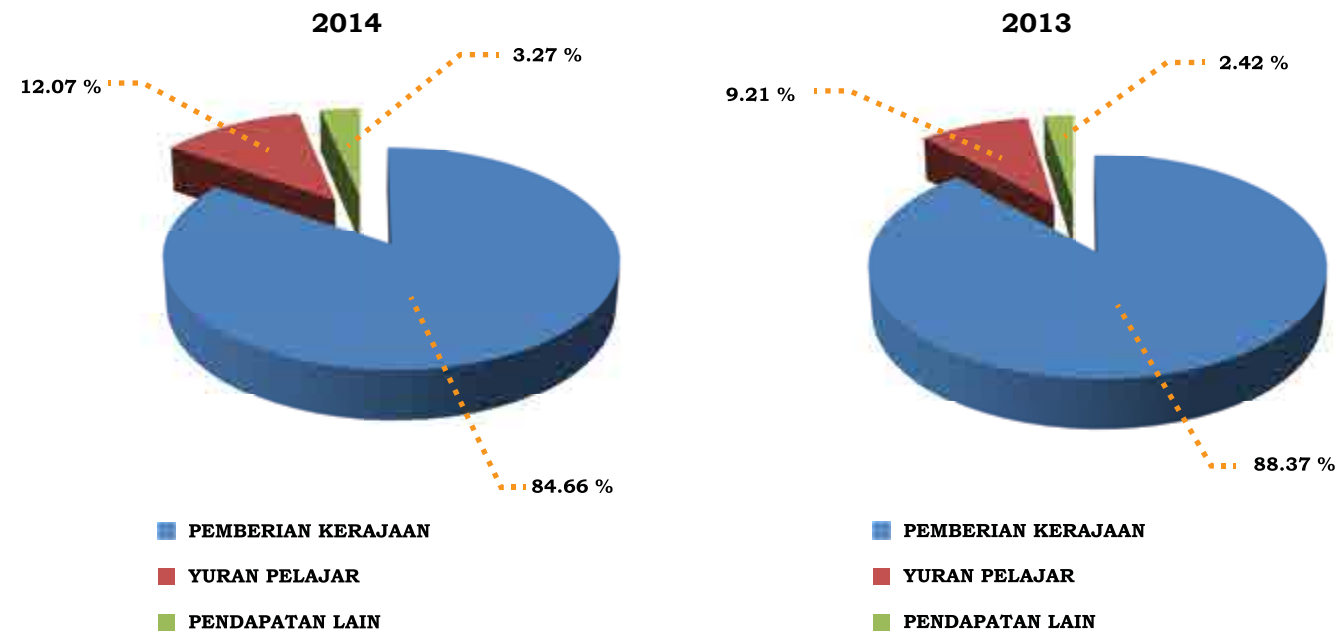

Rajah 44 : Perbandingan Komposisi Sumber Pendapatan Universiti

Perbelanjaan universiti yang berjumlah RM161.76 juta (2013 : RM129.26 juta) adalah merangkumi emolumen sebanyak RM38.16 juta (2013 : RM31.29 juta), perkhidmatan & bekalan sebanyak RM104.24 juta (2013 : RM80.44 juta), pemberian & kenaikan bayaran tetap sebanyak RM5.58 juta (2013 : RM5.34 juta), perbelanjaan lain RM0.40 juta

(2013 : RM0.67 juta) dan susutnilai tahunan sebanyak RM13.38 juta (2013 : RM11.52 juta). Perbelanjaan ke atas perkhidmatan & bekalan merupakan perbelanjaan yang terbesar iaitu 64.44% daripada jumlah keseluruhan perbelanjaan universiti.

Jadual 36: Perbandingan Komposisi Perbelanjaan Universiti

PERKARA	2014		2013	
	RM (JUTA)	%	RM (JUTA)	%
Emolumen	38.16	23.59	31.29	24.21
Perkhidmatan & Bekalan	104.24	64.44	80.44	62.23
Pemberian & Kenaan Bayaran Tetap	5.58	3.45	5.34	4.13
Perbelanjaan Lain	0.40	0.25	0.67	0.52
Susutnilai Tahunan	13.38	8.27	11.52	8.91
<b>JUMLAH</b>	<b>161.76</b>	<b>100.00</b>	<b>129.26</b>	<b>100.00</b>

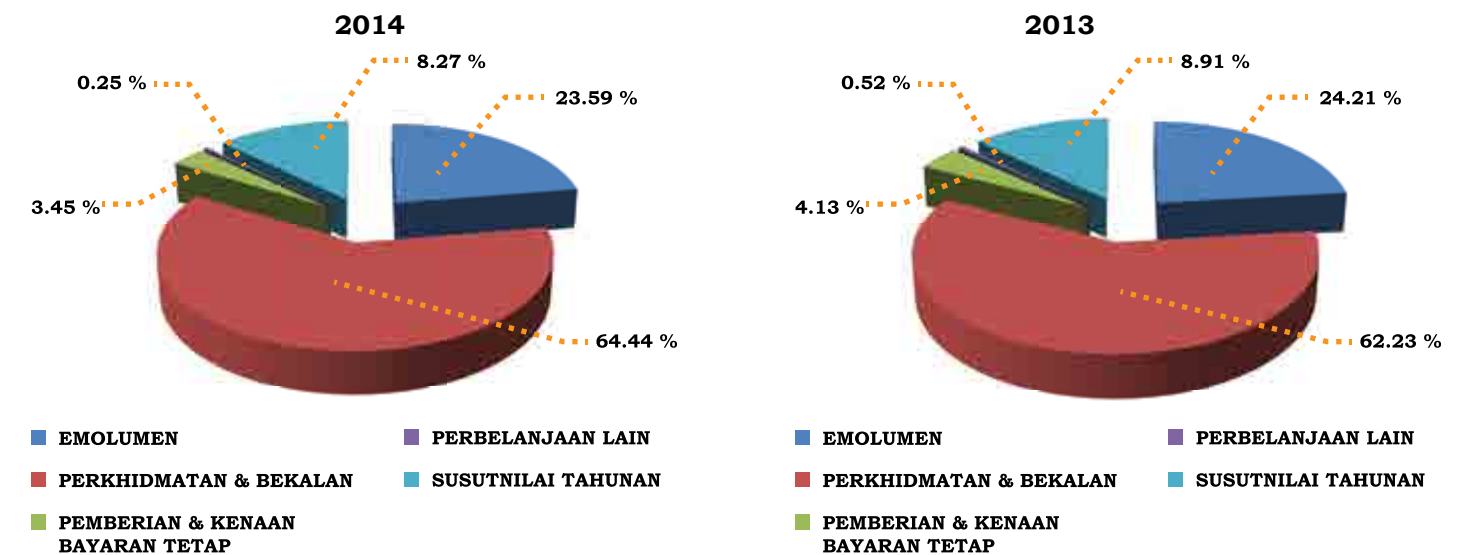

Rajah 45 : Perbandingan Komposisi Perbelanjaan Universiti

## ➤ PENDAPATAN DAN PERBELANJAAN KUMPULAN WANG (ASAS TUNAI)

Perbelanjaan universiti dibiayai oleh empat (4) kumpulan wang iaitu Kumpulan Wang Mengurus, Pembangunan, Penyelidikan dan

Amanah. Pendapatan dan perbelanjaan setiap kumpulan wang mengikut asas tunai adalah sebagaimana berikut:

### KUMPULAN WANG MENGURUS

Keseluruhan pendapatan Kumpulan Wang Mengurus bagi tahun 2014 adalah sebanyak RM183.56 juta berbanding RM161.00 juta pada tahun 2013, ini menunjukkan peningkatan sebanyak RM22.56 juta atau 14.01%. Manakala

keseluruhan perbelanjaan Kumpulan Wang Mengurus bagi tahun 2014 adalah sebanyak RM169.52 juta berbanding RM117.81 juta pada tahun 2013, ini menunjukkan peningkatan sebanyak RM51.71 juta atau 43.89%.

Jadual 37: Perbandingan Pendapatan dan Perbelanjaan Kumpulan Wang Mengurus

PERKARA	2014	2013	PERBEZAAN	%
	RM (JUTA)			
Pendapatan	183.56	161.00	22.56	14.01
Perbelanjaan	169.52	117.81	51.71	43.89

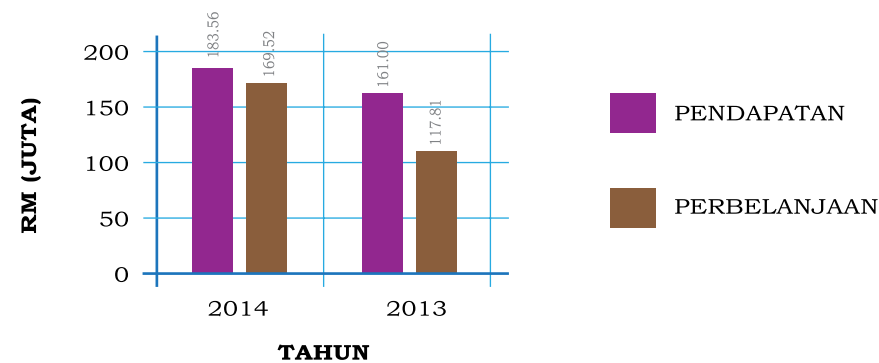

Rajah 46 : Perbandingan Pendapatan dan Perbelanjaan Kumpulan Wang Mengurus

Pendapatan Kumpulan Wang Mengurus yang berjumlah RM183.56 juta (2013 : RM161.00 juta) adalah merangkumi pemberian kerajaan sebanyak RM161.47 juta (2013 : RM146.53 juta), yuran pelajar sebanyak RM18.64 juta (2013 : RM12.72 juta) dan pendapatan lain sebanyak

RM3.45 juta (2013 : RM1.75 juta). Pemberian kerajaan merupakan sumber pendapatan terbesar iaitu 87.97% daripada jumlah keseluruhan pendapatan Kumpulan Wang Mengurus.

Jadual 38: Perbandingan Komposisi Sumber Pendapatan Kumpulan Wang Mengurus

PERKARA	2014		2013	
	RM (JUTA)	%	RM (JUTA)	%
Pemberian Kerajaan	161.47	87.97	146.53	91.01
Yuran Pelajar	18.64	10.15	12.72	7.90
Pendapatan Lain	3.45	1.88	1.75	1.09
<b>JUMLAH</b>	<b>183.56</b>	<b>100.00</b>	<b>161.00</b>	<b>100.00</b>

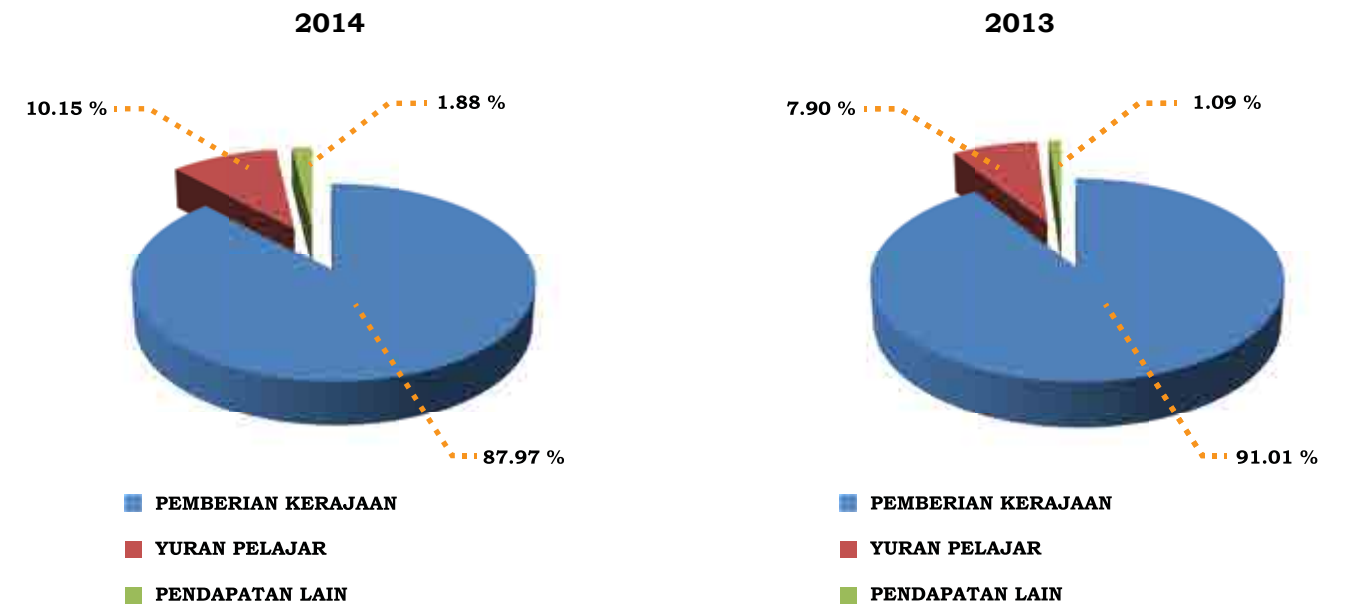

Rajah 47 : Perbandingan Komposisi Sumber Pendapatan Kumpulan Wang Mengurus

Perbelanjaan Kumpulan Wang Mengurus yang berjumlah RM169.52 juta (2013 : RM117.81 juta) adalah merangkumi emolumen sebanyak RM38.13 juta (2013 : RM31.28 juta), perkhidmatan & bekalan sebanyak RM97.26 juta (2013 : RM71.33 juta), pemberian & kenaikan bayaran tetap sebanyak RM2.52 juta (2013 : RM2.47 juta), perolehan hartanah, loji

& peralatan RM8.60 juta (2013 : RM7.21 juta), bayaran projek dalam kemajuan RM22.66 juta (2013 : RM4.92 juta) dan perbelanjaan lain RM0.35 juta (2013 : RM0.60 juta). Perbelanjaan ke atas perkhidmatan & bekalan merupakan perbelanjaan yang terbesar iaitu 57.37% daripada jumlah keseluruhan perbelanjaan Kumpulan Wang Mengurus.

Jadual 39: Perbandingan Komposisi Perbelanjaan Kumpulan Wang Mengurus

PERKARA	2014		2013	
	RM (JUTA)	%	RM (JUTA)	%
Emolumen	38.13	22.49	31.28	26.55
Perkhidmatan & Bekalan	97.26	57.37	71.33	60.55
Pemberian & Kenaan Bayaran Tetap	2.52	1.49	2.47	2.10
Hartanah, Loji & Peralatan	8.60	5.07	7.21	6.12
Projek Dalam Kemajuan	22.66	13.37	4.92	4.17
Perbelanjaan Lain	0.35	0.21	0.60	0.51
<b>JUMLAH</b>	<b>169.52</b>	<b>100.00</b>	<b>117.81</b>	<b>100.00</b>

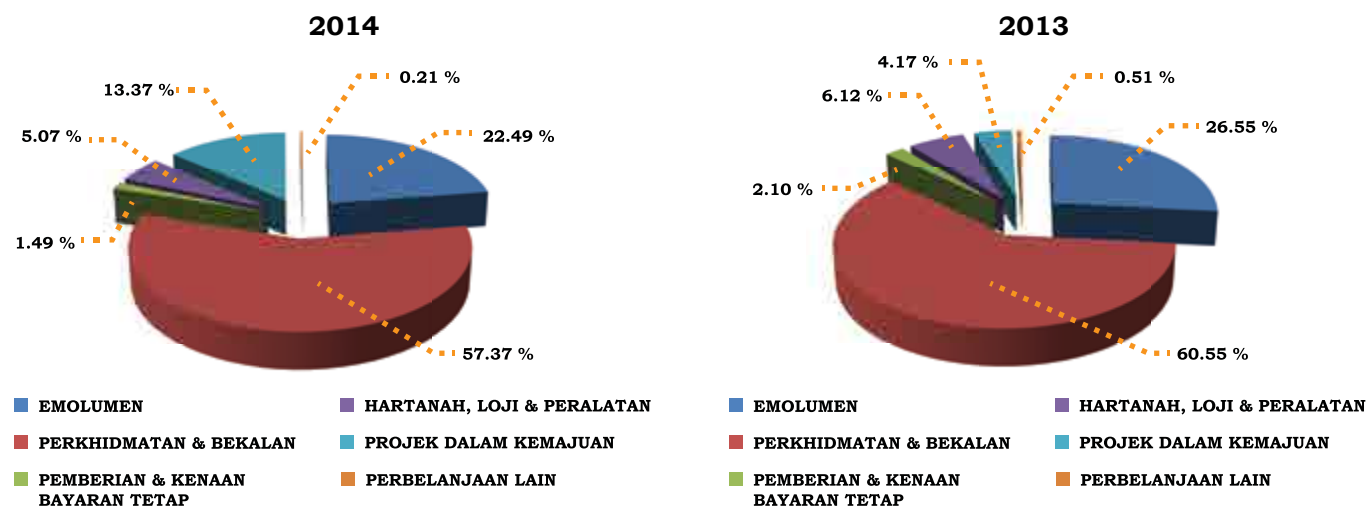

Rajah 48 : Perbandingan Komposisi Perbelanjaan Kumpulan Wang Mengurus

**KUMPULAN WANG PEMBANGUNAN**

Keseluruhan pendapatan Kumpulan Wang Pembangunan bagi tahun 2014 adalah sebanyak RM73.09 juta berbanding RM15.32 juta pada tahun 2013, ini menunjukkan peningkatan sebanyak RM57.77 juta atau 377.09%. Manakala

keseluruhan perbelanjaan Kumpulan Wang Pembangunan bagi tahun 2014 adalah sebanyak RM15.61 juta berbanding RM12.09 juta pada tahun 2013, ini menunjukkan peningkatan sebanyak RM3.52 juta atau 29.11%.

Jadual 40: Perbandingan Pendapatan dan Perbelanjaan Kumpulan Wang Pembangunan

PERKARA	2014	2013	PERBEZAAN	%
	RM (JUTA)			
Pendapatan	73.09	15.32	57.77	377.09
Perbelanjaan	15.61	12.09	3.52	29.11

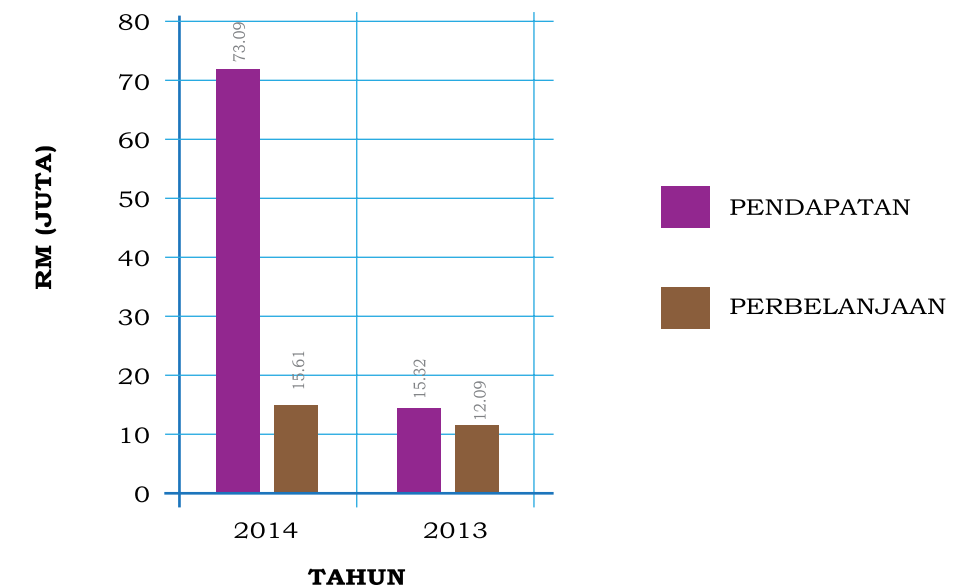

Rajah 49 : Perbandingan Pendapatan dan Perbelanjaan Kumpulan Wang Pembangunan

Pendapatan Kumpulan Wang Pembangunan yang berjumlah RM73.09 juta (2013 : RM15.32 juta) adalah merangkumi pemberian kerajaan sebanyak RM73.03 juta (2013 : RM15.19 juta) dan pendapatan lain sebanyak RM0.06 juta (2013 : RM0.13 juta). Pemberian kerajaan adalah terdiri daripada RM73.03 juta (2013 : RM5.00

juta) bagi Development Expenditure (DE). Tiada peruntukan bagi Private Finance Initiative (PFI) (2013 : RM10.19 juta) diterima pada tahun 2014. Pemberian kerajaan - DE merupakan sumber pendapatan terbesar iaitu 99.92% daripada jumlah keseluruhan pendapatan Kumpulan Wang Pembangunan.

Jadual 41: Perbandingan Komposisi Sumber Pendapatan Kumpulan Wang Pembangunan

PERKARA	2014		2013	
	RM (JUTA)	%	RM (JUTA)	%
Pemberian Kerajaan - DE	73.03	99.92	5.00	32.64
Pemberian Kerajaan - PFI	-	-	10.19	66.51
Pendapatan Lain	0.06	0.08	0.13	0.85
<b>JUMLAH</b>	<b>73.09</b>	<b>100.00</b>	<b>15.32</b>	<b>100.00</b>

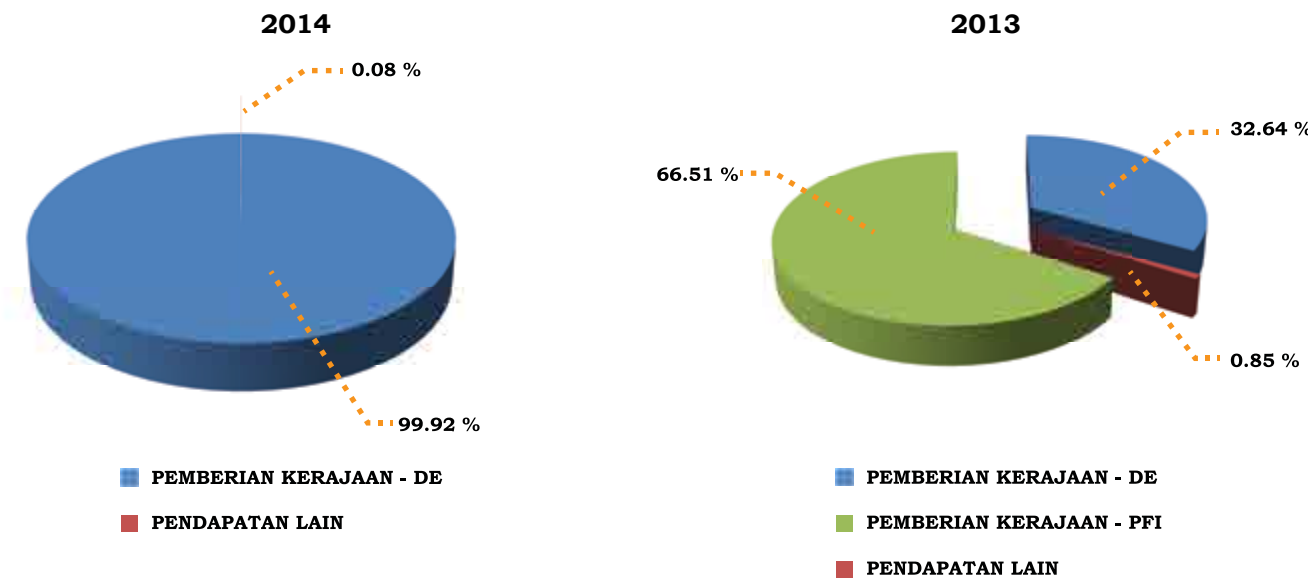

Rajah 50 : Perbandingan Komposisi Sumber Pendapatan Kumpulan Wang Pembangunan

Perbelanjaan Kumpulan Wang Pembangunan yang berjumlah RM15.61 juta (2013 : RM12.09 juta) adalah merangkumi perkhidmatan & bekalan sebanyak RM0.14 juta (2013 : RM0.65 juta), pemberian & kenaikan bayaran tetap sebanyak RM1.00 juta (2013 : RM1.00 juta), perolehan hartanah, loji & peralatan RM7.02

juta (2013 : RM5.75 juta) dan bayaran projek dalam kemajuan RM7.45 juta (2013 : RM4.69 juta). Perbelanjaan ke atas projek dalam kemajuan merupakan perbelanjaan yang terbesar iaitu 47.72% daripada jumlah keseluruhan perbelanjaan Kumpulan Wang Pembangunan.

Jadual 42: Perbandingan Komposisi Perbelanjaan Kumpulan Wang Pembangunan

PERKARA	2014		2013	
	RM (JUTA)	%	RM (JUTA)	%
Perkhidmatan & Bekalan	0.14	0.90	0.65	5.38
Pemberian & Kenaan Bayaran Tetap	1.00	6.41	1.00	8.27
Hartanah, Loji & Peralatan	7.02	44.97	5.75	47.56
Projek Dalam Kemajuan	7.45	47.72	4.69	38.79
<b>JUMLAH</b>	<b>15.61</b>	<b>100.00</b>	<b>12.09</b>	<b>100.00</b>

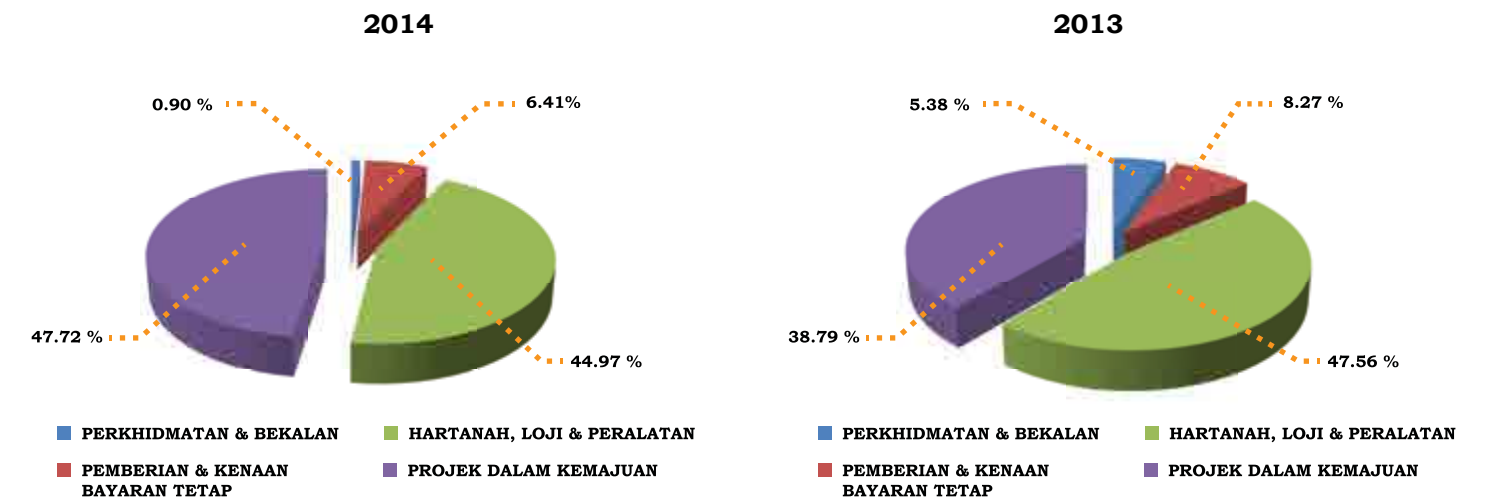

Rajah 51 : Perbandingan Komposisi Perbelanjaan Kumpulan Wang Pembangunan

**KUMPULAN WANG PENYELIDIKAN**

Keseluruhan pendapatan Kumpulan Wang Penyelidikan bagi tahun 2014 adalah sebanyak RM7.93 juta berbanding RM8.91 juta pada tahun 2013, ini menunjukkan pengurangan sebanyak RM0.98 juta atau 11.00%. Manakala

keseluruhan perbelanjaan Kumpulan Wang Penyelidikan bagi tahun 2014 adalah sebanyak RM2.13 juta berbanding RM0.95 juta pada tahun 2013, ini menunjukkan peningkatan sebanyak RM1.18 juta atau 124.21%.

Jadual 43: Perbandingan Pendapatan dan Perbelanjaan Kumpulan Wang Penyelidikan

PERKARA	2014	2013	PERBEZAAN	%
	RM (JUTA)			
Pendapatan	7.93	8.91	(0.98)	(11.00)
Perbelanjaan	2.13	0.95	1.18	124.21

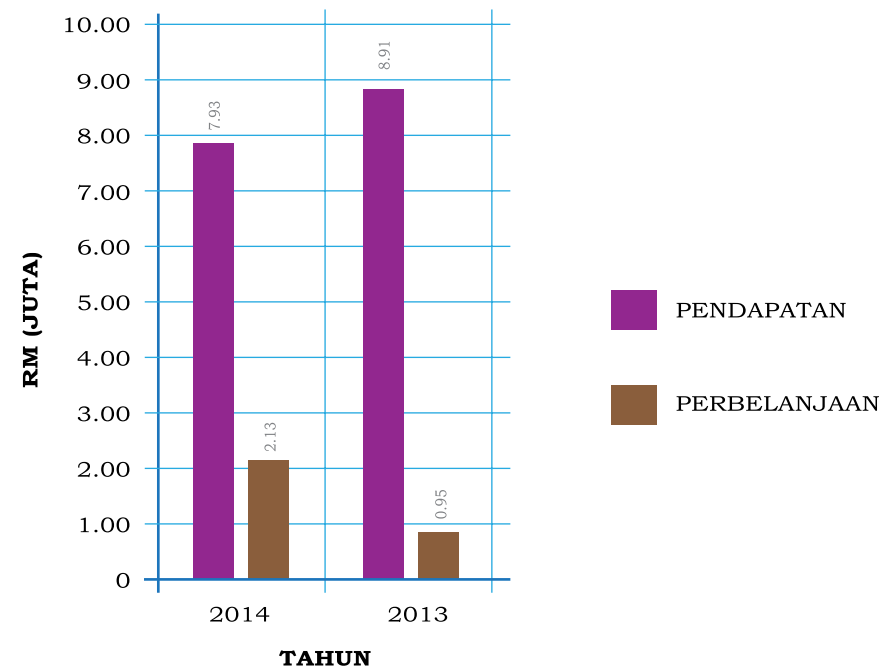

Rajah 52 : Perbandingan Pendapatan dan Perbelanjaan Kumpulan Wang Penyelidikan

Pendapatan Kumpulan Wang Penyelidikan yang berjumlah RM7.93 juta (2013 : RM8.91 juta) adalah merangkumi pemberian kerajaan sahaja. Pemberian kerajaan bagi Kumpulan Wang Penyelidikan adalah terdiri daripada peruntukan penyelidikan untuk 'Fundamental Research Grant Scheme' (FRGS) sebanyak RM1.57 juta (2013 : RM1.57 juta) dan 'Knowledge Transfer Programme Grant' (KTPG) sebanyak RM0.17 juta (2013 : RM0.31 juta). Manakala peruntukan penyelidikan bagi 'Long Term Research Grant Scheme' (LRGS) sebanyak RM3.77 juta (2013 : RM1.25 juta) dan 'Research Acculturation Grant

'Scheme' (RAGS) sebanyak RM1.90 juta (2013 : RM0.80 juta). Peruntukan penyelidikan bagi 'Research Acculturation Collaboration Effort' (RACE) yang berjumlah RM0.52 juta merupakan skim penyelidikan yang hanya diterima pada tahun 2014. Pada tahun 2014 juga, tiada peruntukan penyelidikan diterima bagi 'Niche Research Grant Scheme' (NRGS) (2013 : RM4.98 juta). Peruntukan penyelidikan LRGS merupakan peruntukan penyelidikan yang terbesar iaitu 47.54% daripada jumlah keseluruhan pendapatan Kumpulan Wang Penyelidikan.

Jadual 44: Perbandingan Komposisi Sumber Pendapatan Kumpulan Wang Penyelidikan

PERKARA	2014		2013	
	RM (JUTA)	%	RM (JUTA)	%
Pemberian Kerajaan - FRGS	1.57	19.80	1.57	17.62
Pemberian Kerajaan - KTPG	0.17	2.14	0.31	3.48
Pemberian Kerajaan - RACE	0.52	6.56	-	-
Pemberian Kerajaan - LRGS	3.77	47.54	1.25	14.03
Pemberian Kerajaan - RAGS	1.90	23.96	0.80	8.98
Pemberian Kerajaan - NRGS	-	-	4.98	55.89
<b>JUMLAH</b>	<b>7.93</b>	<b>100.00</b>	<b>8.91</b>	<b>100.00</b>

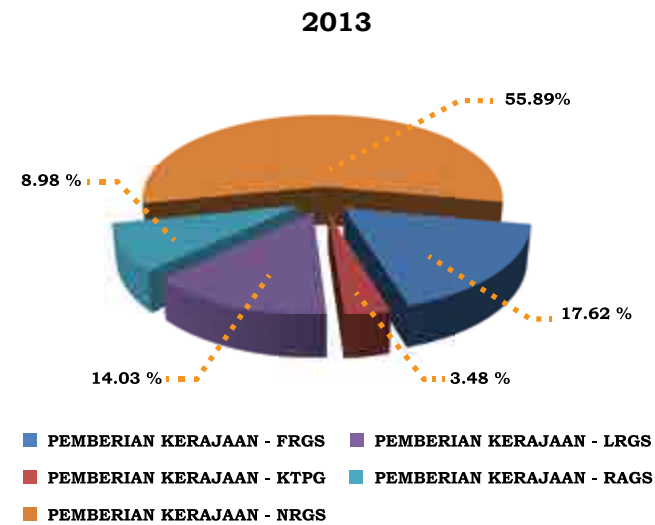
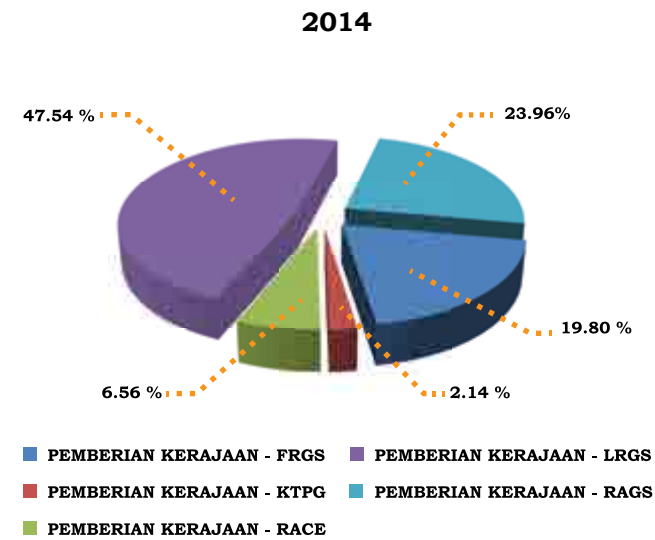

Rajah 53 : Perbandingan Komposisi Sumber Pendapatan Kumpulan Wang Penyelidikan

Perbelanjaan Kumpulan Wang Penyelidikan yang berjumlah RM2.13 juta (2013 : RM0.95 juta) adalah merangkumi perkhidmatan & bekalan sebanyak RM1.50 juta (2013 : RM0.73 juta), pemberian & kenaaan bayaran tetap sebanyak RM0.45 juta (2013 : RM0.17 juta) dan perolehan

hartanah, loji & peralatan RM0.18 juta (2013 : RM0.05 juta). Perbelanjaan ke atas perkhidmatan & bekalan merupakan perbelanjaan yang terbesar iaitu 70.42% daripada jumlah keseluruhan perbelanjaan Kumpulan Wang Penyelidikan.

Jadual 45: Perbandingan Komposisi Perbelanjaan Kumpulan Wang Penyelidikan

PERKARA	2014		2013	
	RM (JUTA)	%	RM (JUTA)	%
Perkhidmatan & Bekalan	1.50	70.42	0.73	76.84
Pemberian & Kenaan Bayaran Tetap	0.45	21.13	0.17	17.90
Hartanah, Loji & Peralatan	0.18	8.45	0.05	5.26
<b>JUMLAH</b>	<b>2.13</b>	<b>100.00</b>	<b>0.95</b>	<b>100.00</b>

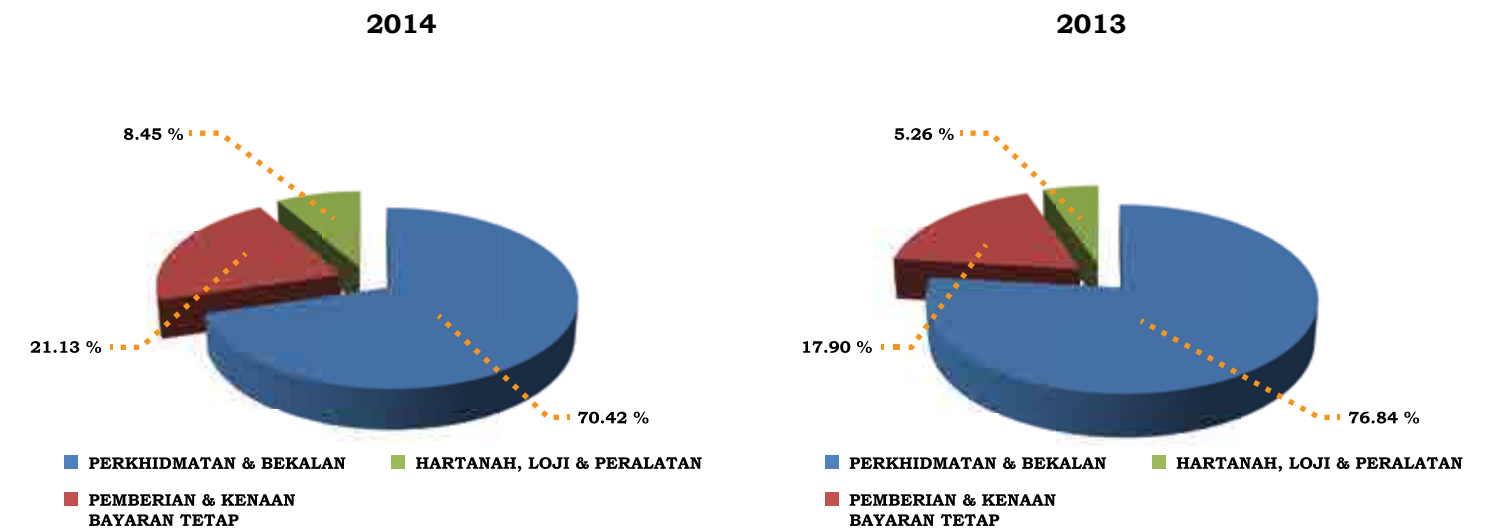

Rajah 54 : Perbandingan Komposisi Perbelanjaan Kumpulan Wang Penyelidikan

**KUMPULAN WANG AMANAH**

Keseluruhan pendapatan Kumpulan Wang Amanah bagi tahun 2014 adalah sebanyak RM13.97 juta berbanding RM12.99 juta pada tahun 2013, ini menunjukkan peningkatan sebanyak RM0.98 juta atau 7.54%. Manakala

keseluruhan perbelanjaan Kumpulan Wang Amanah bagi tahun 2014 adalah sebanyak RM7.08 juta berbanding RM9.81 juta pada tahun 2013, ini menunjukkan pengurangan sebanyak RM2.73 juta atau 27.83%.

Jadual 46: Perbandingan Pendapatan dan Perbelanjaan Kumpulan Wang Amanah

PERKARA	2014	2013	PERBEZAAN	%
	RM (JUTA)			
Pendapatan	13.97	12.99	0.98	7.54
Perbelanjaan	7.08	9.81	(2.73)	(27.83)

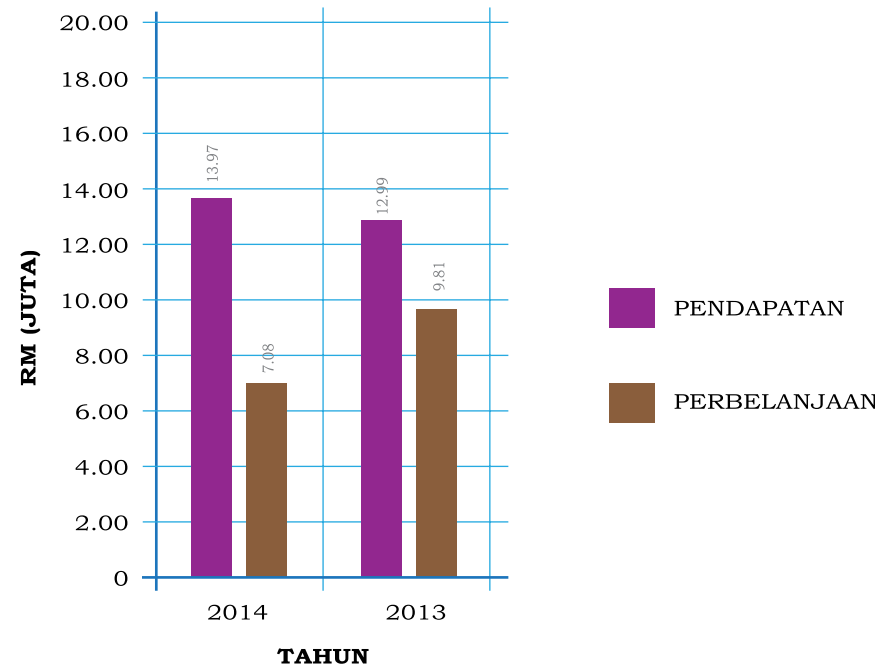

Rajah 55 : Perbandingan Pendapatan dan Perbelanjaan Kumpulan Wang Amanah

Pendapatan Kumpulan Wang Amanah yang berjumlah RM13.97 juta (2013 : RM12.99 juta) adalah merangkumi pemberian kerajaan sebanyak RM3.53 juta (2013 : RM5.54 juta), yuran pelajar sebanyak RM7.00 juta (2013 :

RM4.74 juta) dan pendapatan lain sebanyak RM3.44 juta (2013 : RM2.71 juta). Yuran pelajar merupakan sumber pendapatan terbesar iaitu 50.11% daripada jumlah keseluruhan pendapatan Kumpulan Wang Amanah.

Jadual 47: Perbandingan Komposisi Sumber Pendapatan Kumpulan Wang Amanah

PERKARA	2014		2013	
	RM (JUTA)	%	RM (JUTA)	%
Pemberian Kerajaan	3.53	25.27	5.54	42.65
Yuran Pelajar	7.00	50.11	4.74	36.49
Pendapatan Lain	3.44	24.62	2.71	20.86
<b>JUMLAH</b>	<b>13.97</b>	<b>100.00</b>	<b>12.99</b>	<b>100.00</b>

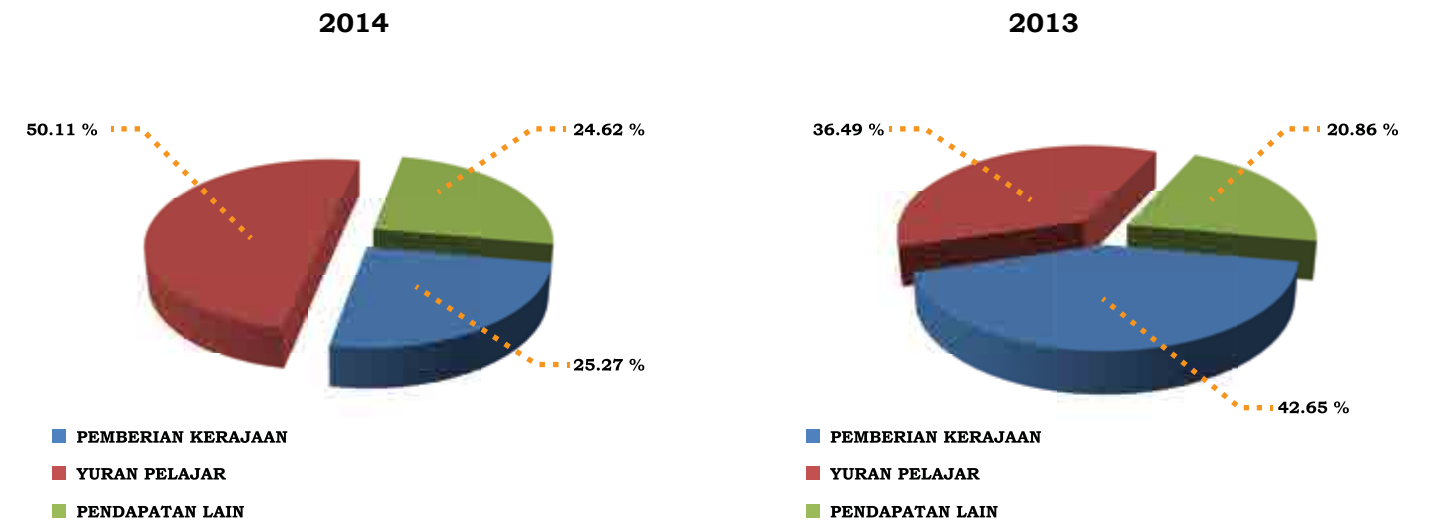

Rajah 56 : Perbandingan Komposisi Sumber Pendapatan Kumpulan Wang Amanah

Perbelanjaan Kumpulan Wang Amanah yang berjumlah RM7.08 juta (2013 : RM9.81 juta) adalah merangkumi emolumen sebanyak RM0.03 juta (2013 : RM0.01 juta), perkhidmatan & bekalan sebanyak RM5.34 juta (2013 : RM7.73 juta), pemberian & kenaan bayaran tetap sebanyak RM1.62 juta (2013 : RM1.71 juta),

perolehan hartanah, loji & peralatan RM0.05 juta (2013 : RM0.29 juta) dan perbelanjaan lain RM0.04 juta (2013 : RM0.07 juta). Perbelanjaan ke atas perkhidmatan & bekalan merupakan perbelanjaan yang terbesar iaitu 75.42% daripada jumlah keseluruhan perbelanjaan Kumpulan Wang Amanah.

Jadual 48: Perbandingan Komposisi Perbelanjaan Kumpulan Wang Amanah

PERKARA	2014		2013	
	RM (JUTA)	%	RM (JUTA)	%
Emolumen	0.03	0.42	0.01	0.10
Perkhidmatan & Bekalan	5.34	75.42	7.73	78.80
Pemberian & Kenaan Bayaran Tetap	1.62	22.88	1.71	17.43
Hartanah, Loji & Peralatan	0.05	0.71	0.29	2.96
Perbelanjaan Lain	0.04	0.57	0.07	0.71
<b>JUMLAH</b>	<b>7.08</b>	<b>100.00</b>	<b>9.81</b>	<b>100.00</b>

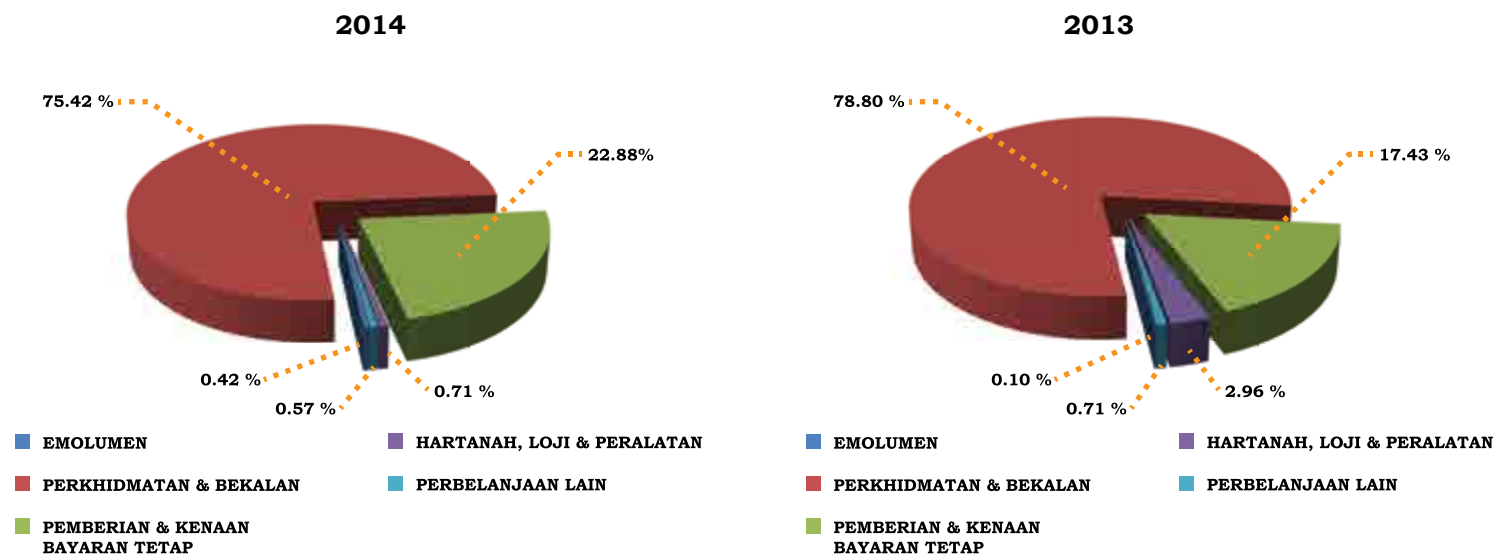

Rajah 57: Perbandingan Komposisi Perbelanjaan Kumpulan Wang Amanah

## PEROLEHAN HARTANAH, LOJI DAN PERALATAN UNIVERSITI

Jumlah perolehan hartanah, loji & peralatan universiti bagi tahun 2014 adalah sebanyak RM15.85 juta berbanding RM13.30 juta pada tahun 2013, ini menunjukkan peningkatan sebanyak RM2.55 juta atau 19.17%. Perolehan hartanah, loji & peralatan universiti adalah merangkumi perolehan hartanah, loji & peralatan bagi Kumpulan Wang Mengurus sebanyak RM8.60 juta (2013 : RM7.21 juta).

Manakala perolehan hartanah, loji & peralatan bagi Kumpulan Wang Pembangunan dan Penyelidikan masing – masing berjumlah RM7.02 juta (2013 : RM5.75 juta) dan RM0.18 juta (2013 : RM0.05 juta). Jumlah perolehan hartanah, loji & peralatan bagi Kumpulan Wang Amanah adalah sebanyak RM0.05 juta (2013 : RM0.29 juta).

Jadual 49: Perbandingan Komposisi Perolehan Hartanah, Loji dan Peralatan Universiti (Kumpulan Wang)

PERKARA	2014		2013	
	RM (JUTA)	%	RM (JUTA)	%
Kumpulan Wang Mengurus	8.60	54.26	7.21	54.21
Kumpulan Wang Pembangunan	7.02	44.29	5.75	43.23
Kumpulan Wang Penyelidikan	0.18	1.14	0.05	0.38
Kumpulan Wang Amanah	0.05	0.31	0.29	2.18
<b>JUMLAH</b>	<b>15.85</b>	<b>100.00</b>	<b>13.30</b>	<b>100.00</b>

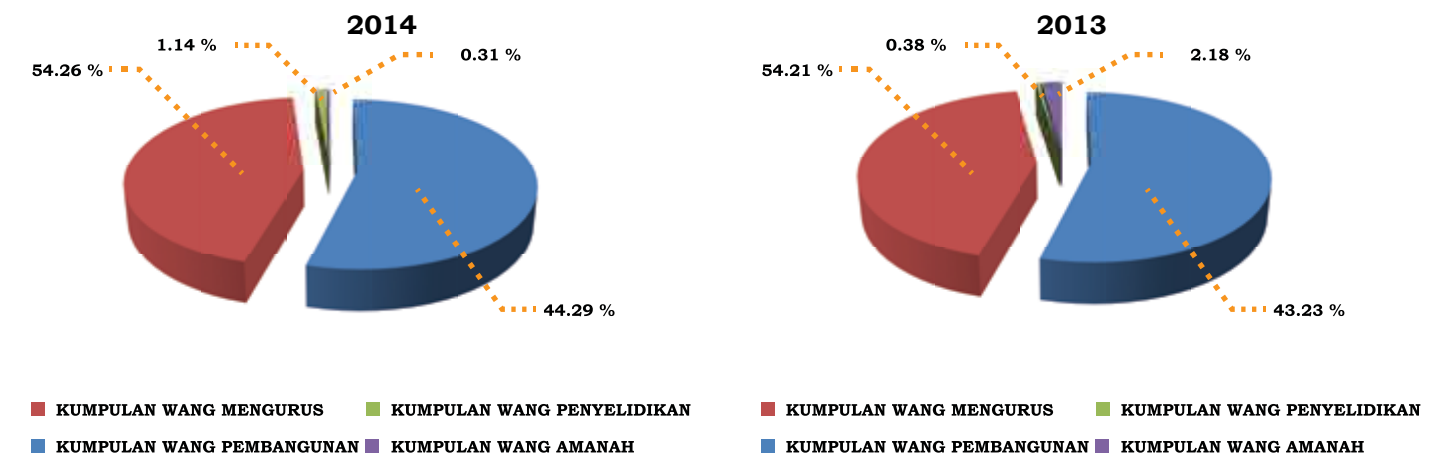

Rajah 58 : Perbandingan Komposisi Perolehan Hartanah, Loji dan Peralatan Universiti (Kumpulan Wang)

Jumlah perolehan hartanah, loji & peralatan universiti terdiri daripada perolehan bangunan & pembaikan bangunan berjumlah RM4.95 juta (2013 : RM6.60 juta), kemudahan & pembaikan kemudahan berjumlah RM1.27 juta (2013 :

RM0.34 juta), kenderaan & jentera berjumlah RM1.31 juta (2013 : RM1.43 juta) serta alat kelengkapan berjumlah RM8.32 juta (2013 : RM4.93 juta).

Jadual 50: Perbandingan Komposisi Perolehan Hartanah, Loji dan Peralatan Universiti (Kategori)

PERKARA	2014		2013	
	RM (JUTA)	%	RM (JUTA)	%
Bangunan & Pembaikan Bangunan	4.95	31.23	6.60	49.62
Kemudahan & Pembaikan Kemudahan	1.27	8.01	0.34	2.56
Kenderaan & Jentera	1.31	8.27	1.43	10.75
Alat Kelengkapan	8.32	52.49	4.93	37.07
<b>JUMLAH</b>	<b>15.85</b>	<b>100.00</b>	<b>13.30</b>	<b>100.00</b>

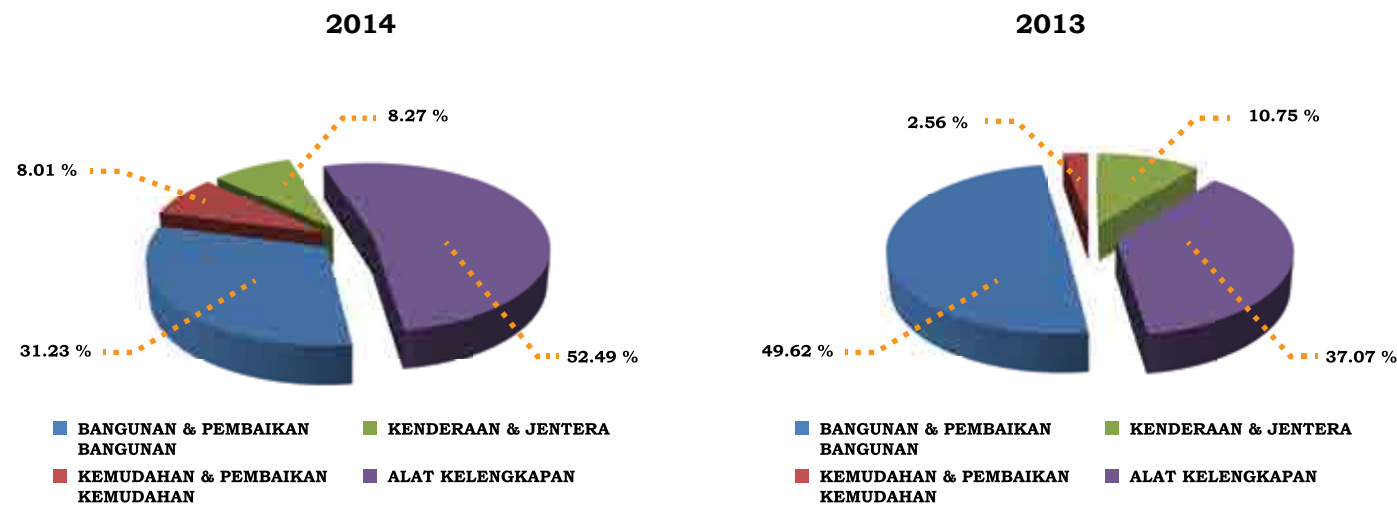

Rajah 59: Perbandingan Komposisi Perolehan Hartanah, Loji dan Peralatan Universiti (Kategori)

## TAMBAHAN PROJEK DALAM KEMAJUAN UNIVERSITI

Bayaran projek dalam kemajuan universiti adalah sebanyak RM30.11 juta berbanding RM9.61 juta pada tahun 2013, ini menunjukkan peningkatan sebanyak RM20.50 juta atau 213.32%. Bayaran projek dalam kemajuan universiti merangkumi bayaran daripada Kumpulan Wang Mengurus sebanyak RM22.66 juta (2013 : RM4.92 juta) dan Kumpulan Wang Pembangunan sebanyak

RM7.45 juta (2013 : RM4.69 juta). Jumlah projek dalam kemajuan yang diklasifikasikan ke hartanah, loji & peralatan adalah sebanyak RM5.47 juta (2013 : RM5.36 juta) bagi Kumpulan Wang Mengurus. Manakala bagi Kumpulan Wang Pembangunan, tiada projek dalam kemajuan yang diklasifikasikan ke hartanah, loji & peralatan pada tahun 2014 (2013 : RM13.52 juta).

Jadual 51: Perbandingan Komposisi Tambahan Projek Dalam Kemajuan Universiti

PERKARA	2014		2013	
	RM (JUTA)	%	RM (JUTA)	%
Kumpulan Wang Mengurus	22.66	75.26	4.92	51.20
Kumpulan Wang Pembangunan	7.45	24.74	4.69	48.80
<b>JUMLAH</b>	<b>30.11</b>	<b>100.00</b>	<b>9.61</b>	<b>100.00</b>

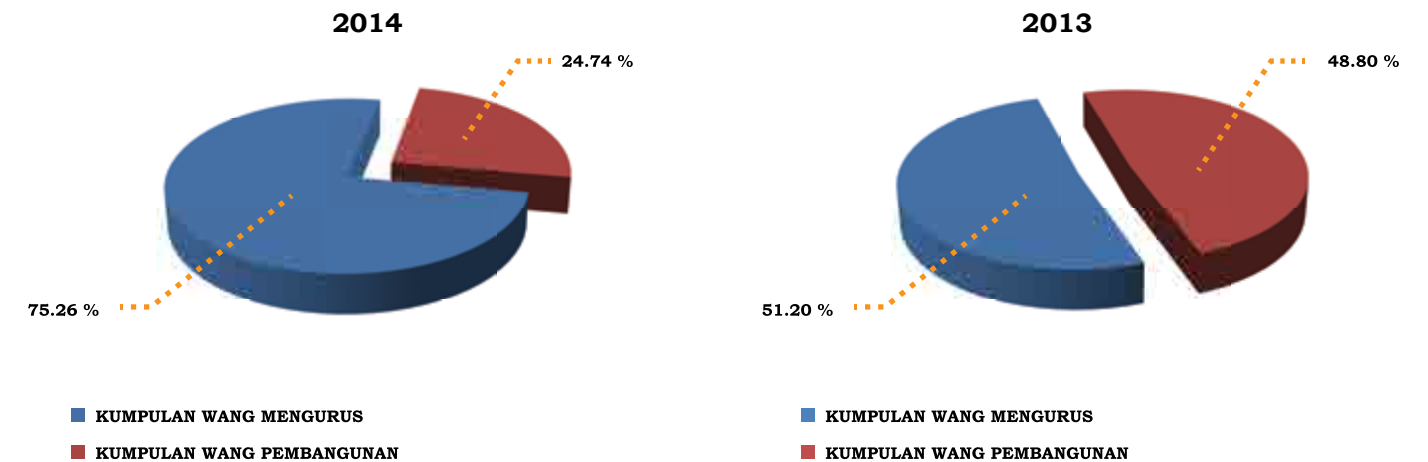

Rajah 60 : Perbandingan Komposisi Tambahan Projek Dalam Kemajuan Universiti

## ➤ ASET, TANGGUNGAN DAN KUMPULAN WANG (KUMPULAN)

Keseluruhan aset kumpulan bagi tahun 2014 adalah sebanyak RM616.09 juta berbanding RM496.48 juta pada tahun 2013, ini menunjukkan peningkatan sebanyak RM119.61 juta atau 24.09%. Aset kumpulan yang berjumlah RM616.09 juta (2013 : RM496.48 juta) adalah merangkumi hartanah, loji & peralatan sebanyak RM262.50 juta (2013 : RM256.86 juta), projek dalam kemajuan sebanyak RM72.37 juta (2013 : RM46.92 juta), aset cukai tertunda sebanyak RM0.01 juta dan aset semasa sebanyak RM281.21 juta (2013 : RM192.70 juta).

Manakala keseluruhan tanggungan kumpulan bagi tahun 2014 adalah sebanyak RM63.40 juta berbanding RM59.68 juta pada tahun 2013, ini menunjukkan peningkatan sebanyak RM3.72 juta atau 6.23%. Tanggungan kumpulan yang berjumlah RM63.40 juta (2013 : RM59.68 juta) adalah merangkumi tanggungan semasa

sebanyak RM17.85 juta (2013 : RM7.49 juta) dan tanggungan jangka panjang sebanyak RM45.55 juta (2013 : RM52.19 juta).

Jumlah rizab tunai kumpulan bagi tahun 2014 yang merangkumi tunai di tangan dan di bank serta simpanan tetap adalah sebanyak RM261.23 juta berbanding RM167.87 juta pada tahun 2013. Ini menunjukkan peningkatan sebanyak RM93.36 juta iaitu 55.61%.

Jumlah aset bersih kumpulan bagi tahun 2014 adalah sebanyak RM552.69 juta berbanding RM436.80 juta pada tahun 2013. Ini menunjukkan peningkatan sebanyak RM115.89 juta iaitu 26.53%.

Keseluruhan aset dan tanggungan kumpulan diwakili oleh enam (6) Kumpulan Wang.

Jadual 52: Perbandingan Komposisi Kumpulan Wang (Kumpulan)

PERKARA	2014		2013	
	RM (JUTA)	%	RM (JUTA)	%
Kumpulan Wang Mengurus	157.73	27.88	117.70	26.63
Kumpulan Wang Pembangunan	322.49	57.00	255.39	57.78
Kumpulan Wang Penyelidikan	15.94	2.82	9.81	2.22
Kumpulan Wang Amanah	56.08	9.91	49.49	11.20
Kumpulan Wang Pinjaman Kakitangan	7.00	1.23	7.00	1.58
Kerugian Terkumpul Anak Syarikat	(6.55)	1.16	(2.59)	0.59
<b>JUMLAH</b>	<b>552.62</b>	<b>100.00</b>	<b>436.80</b>	<b>100.00</b>

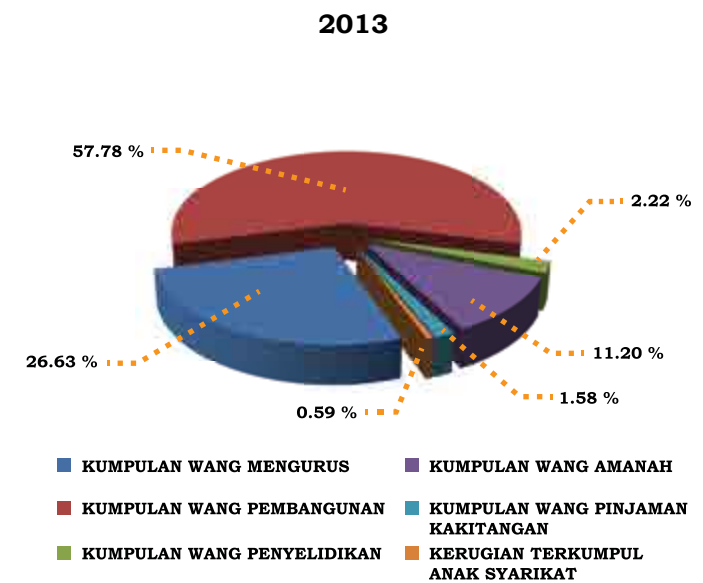
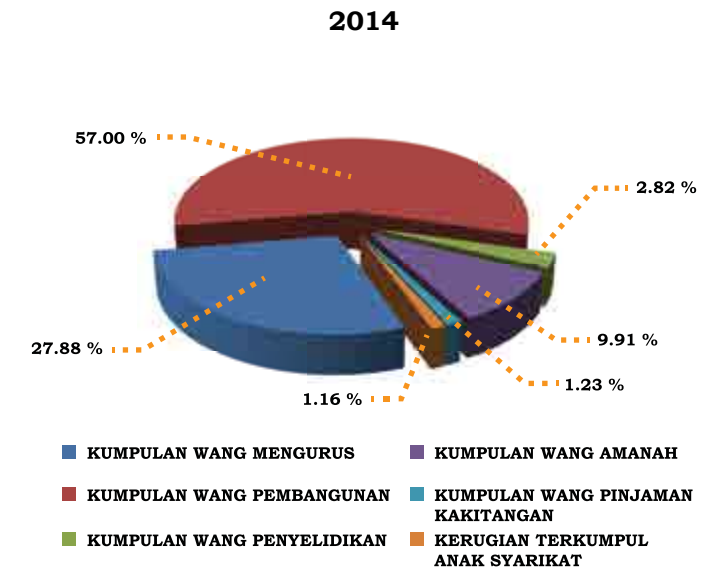

Rajah 61 : Perbandingan Komposisi Kumpulan Wang (Kumpulan)

## > ASET, TANGGUNGAN DAN KUMPULAN WANG (UNIVERSITI)

Keseluruhan aset universiti bagi tahun 2014 adalah sebanyak RM566.57 juta berbanding RM440.42 juta pada tahun 2013, ini menunjukkan peningkatan sebanyak RM126.15 juta atau 28.64%. Aset universiti yang berjumlah RM564.57 juta (2013 : RM440.42 juta) adalah merangkumi hartanah, loji & peralatan sebanyak RM227.77 juta (2013 : RM221.74 juta), pelaburan dalam anak syarikat sebanyak RM1.50 juta (2013 : RM1.50 juta), projek dalam kemajuan sebanyak RM72.38 juta (2013 : RM46.92 juta) dan aset semasa sebanyak RM264.92 juta (2013 : RM170.26 juta).

Manakala keseluruhan tanggungan universiti bagi tahun 2014 adalah sebanyak RM15.34 juta berbanding RM5.23 juta pada tahun 2013, ini menunjukkan peningkatan sebanyak RM10.11 juta atau 193.31%. Tanggungan universiti yang berjumlah RM15.34 juta (2013 : RM5.23 juta) adalah merangkumi tanggungan semasa

sebanyak RM13.03 juta (2013 : RM3.12 juta) dan tanggungan jangka panjang sebanyak RM2.31 juta (2013 : RM2.11 juta).

Jumlah rizab tunai universiti bagi tahun 2014 yang merangkumi tunai di tangan dan di bank serta simpanan tetap adalah sebanyak RM253.97 juta berbanding RM160.87 juta pada tahun 2013. Ini menunjukkan peningkatan sebanyak RM93.10 juta iaitu 57.87%.

Jumlah aset bersih universiti bagi tahun 2014 adalah sebanyak RM551.23 juta berbanding RM435.19 juta pada tahun 2013. Ini menunjukkan peningkatan sebanyak RM116.04 juta iaitu 26.66%.

Keseluruhan aset dan tanggungan universiti diwakili oleh lima (5) Kumpulan Wang.

Jadual 53: Perbandingan Komposisi Kumpulan Wang (Universiti)

PERKARA	2014		2013	
	RM (JUTA)	%	RM (JUTA)	%
Kumpulan Wang Mengurus	149.72	27.16	113.50	26.08
Kumpulan Wang Pembangunan	322.49	58.50	255.39	58.69
Kumpulan Wang Penyelidikan	15.94	2.89	9.81	2.25
Kumpulan Wang Amanah	56.08	10.18	49.49	11.37
Kumpulan Wang Pinjaman Kakitangan	7.00	1.27	7.00	1.61
<b>JUMLAH</b>	<b>551.23</b>	<b>100.00</b>	<b>435.19</b>	<b>100.00</b>

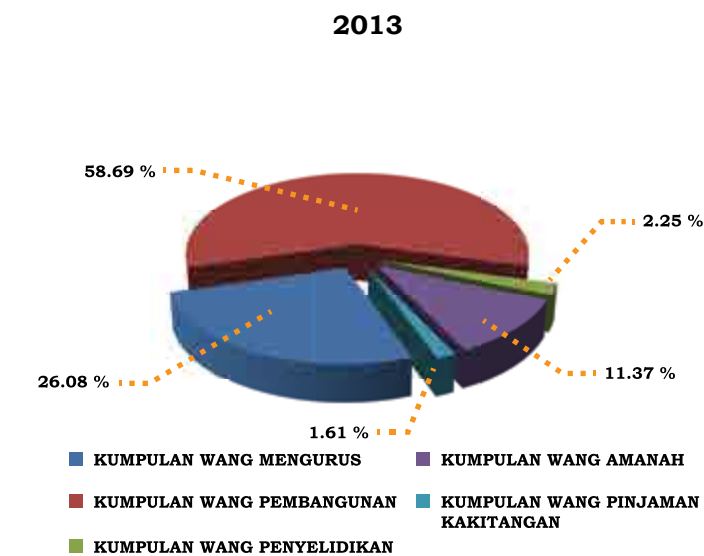
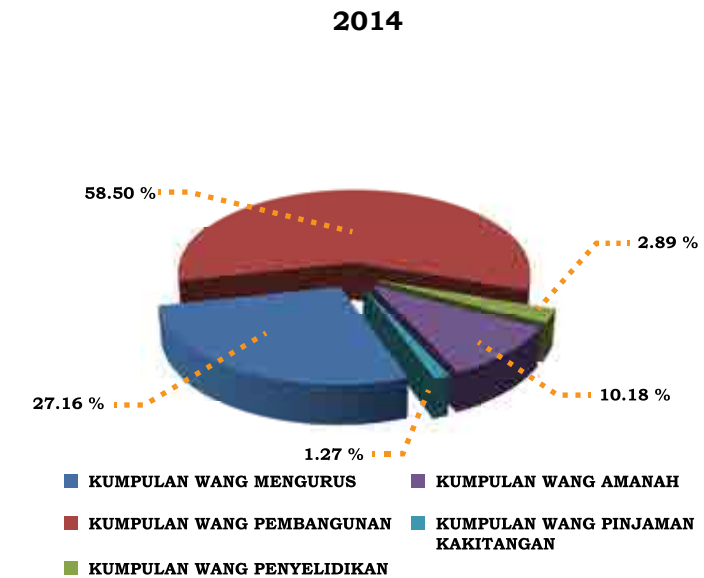

Rajah 62 : Perbandingan Komposisi Kumpulan Wang (Universiti)

## > RINGKASAN KEDUDUKAN KEWANGAN UMK BAGI TEMPOH 5 TAHUN

PERKARA / TAHUN	2014	2013	2012	2011	2010
	RM		RM		
<b>LEMBARAN IMBANGAN</b>					
Aset Bukan Semasa	301,648,416	270,156,647	258,701,100	226,133,930	168,045,416
Aset Semasa	264,919,134	170,259,001	112,713,758	106,461,815	130,543,992
Liabiliti Bukan Semasa	2,305,775	2,105,603	1,431,649	810,734	1,216,747
Liabiliti Semasa	13,035,726	3,120,897	3,549,935	3,113,976	6,683,422
Dana dan Rezab	551,226,049	435,189,148	366,433,274	328,671,035	290,689,239
Nilai Pelaburan dalam Anak Syarikat	1,499,998	1,499,998	1,499,998	2	-
<b>PENYATA PENDAPATAN</b>					
Pemberian Kerajaan : Geran Mengurus	161,472,478	146,535,487	89,100,000	69,291,972	59,086,222
Pemberian Kerajaan : Geran Pembangunan	6,986,576	6,625,873	4,179,645	1,682,218	702,953
Pemberian Kerajaan : Geran Penyelidikan	7,925,448	8,907,539	1,370,933	623,400	157,500
Pemberian Kerajaan : Geran Amanah	3,532,410	5,542,933	9,181,069	-	-
Yuran Pelajar	25,636,645	17,457,146	11,076,772	3,602,416	4,161,912
Pendapatan Lain	6,950,799	4,593,574	2,301,983	1,265,615	375,843
Jumlah Pendapatan	212,504,356	189,662,552	117,210,402	76,465,621	64,484,430
Jumlah Perbelanjaan	161,759,180	129,261,292	103,979,396	69,249,060	59,355,702
Lebih/ (Kurangan) Bersih Pendapatan	50,745,176	60,401,260	13,231,006	7,216,561	5,128,728
<b>PAPARAN PENYATA ALIRAN TUNAI</b>					
Tunai Di Tangan dan Tunai Di Bank	53,926,384	61,731,338	64,514,733	61,919,891	81,056,312
Simpanan Tetap	200,048,978	99,142,768	43,875,553	40,758,827	45,506,833
Pendapatan Sebelum Cukai	50,745,176	60,401,260	13,231,006	7,216,561	5,128,728
<b>PAPARAN NISBAH KEWANGAN</b>					
Nisbah Semasa	20.32	54.55	31.75	34.19	19.53
Nisbah Hutang	0.03	0.01	0.01	0.01	0.03
Nisbah Hutang kepada Dana & Rezab Kerajaan	0.03	0.01	0.01	0.01	0.03
Nisbah Pulangan ke atas Dana & Rezab Kerajaan	0.09	0.14	0.04	0.02	0.02
Margin Keuntungan Bersih	23.88	31.85	11.29	9.44	7.95
Modal Kerja	251,883,408	167,138,104	109,163,823	103,347,839	23,860,570



LAPORAN KETUA AUDIT NEGARA  
MENGENAI PENYATA KEWANGAN  
UNIVERSITI MALAYSIA KELANTAN  
BAGI TAHUN BERAKHIR 31 DISEMBER 2014

**Laporan Mengenai Penyata Kewangan**

Penyata Kewangan Universiti Malaysia Kelantan dan Kumpulan telah diaudit oleh wakil saya yang merangkumi Lembaran Imbangan pada 31 Disember 2014 dan Penyata Pendapatan, Penyata Perubahan Ekuiti serta Penyata Aliran Tunai bagi tahun berakhir pada tarikh tersebut, ringkasan polisi perakaunan yang signifikan dan nota penjelasan lain.

*Tanggungjawab Lembaga Pengarah Terhadap Penyata Kewangan*

Lembaga Pengarah bertanggungjawab terhadap penyediaan dan persembahan penyata kewangan tersebut yang saksama selaras dengan piawaian pelaporan kewangan yang diluluskan di Malaysia dan Akta Universiti Kolej Universiti 1971 (Akta 30). Lembaga Pengarah juga bertanggungjawab terhadap kawalan dalaman yang ditetapkan perlu oleh pengurusan bagi membolehkan penyediaan penyata kewangan yang bebas daripada salah nyata yang ketara sama ada disebabkan oleh fraud atau kesilapan.

*Tanggungjawab Juruaudit*

Tanggungjawab saya adalah memberi pendapat terhadap penyata kewangan tersebut berdasarkan pengauditan yang dijalankan. Pengauditan telah dilaksanakan mengikut Akta Audit 1957 dan piawaian pengauditan yang diluluskan di Malaysia. Piawaian tersebut menghendaki saya mematuhi keperluan etika serta merancang dan melaksanakan pengauditan untuk memperoleh jaminan yang munasabah sama ada penyata kewangan tersebut bebas daripada salah nyata yang ketara.

Pengauditan meliputi pelaksanaan prosedur untuk memperoleh bukti audit mengenai amaun dan pendedahan dalam penyata kewangan. Prosedur yang dipilih bergantung kepada pertimbangan juruaudit, termasuk penilaian risiko salah nyata yang ketara pada penyata kewangan sama ada disebabkan oleh fraud atau kesilapan. Dalam membuat penilaian risiko tersebut, juruaudit mempertimbangkan kawalan dalaman yang bersesuaian dengan etika dalam penyediaan dan persembahan penyata kewangan yang memberi gambaran yang benar dan saksama bagi tujuan merangka prosedur pengauditan yang bersesuaian tetapi bukan untuk menyatakan pendapat mengenai keberkesanan kawalan dalaman entiti tersebut. Pengauditan juga termasuk menilai kesesuaian polisi perakaunan yang diguna pakai dan kemunasabahan anggaran perakaunan yang dibuat oleh pengurusan serta persembahan penyata kewangan secara menyeluruh.

Saya percaya bahawa bukti audit yang saya peroleh adalah mencukupi dan bersesuaian untuk dijadikan asas bagi pendapat audit saya.

*Asas Kepada Pendapat Berteguran*

**Penghutang**

Mengikut Nota 8 Kepada Penyata Kewangan, termasuk dalam penghutang berjumlah RM5.50 juta adalah baki penghutang pelajar berjumlah RM80,609. Bagaimanapun, penghutang pelajar adalah berjumlah RM2.93 juta mengikut rekod Integrated Management System. Tiada pelarasan dibuat bagi menjelaskan perbezaan berjumlah RM2.85 juta. Pihak Audit tidak dapat mengesahkan ketepatan baki penghutang pelajar tersebut.

**Deposit dan Pelbagai Terakru**

Mengikut Nota 12 Kepada Penyata Kewangan, termasuk dalam Deposit Dan Pelbagai Terakru berjumlah RM4 juta adalah terimaan yang tidak dikenal pasti berjumlah RM1.07 juta. Ini terdiri daripada akaun amanah berjumlah RM426,518, akaun mengurus berjumlah RM319,548 dan akaun pelajar berjumlah RM324,692.

*Pendapat Berteguran*

Pada pendapat saya, penyata kewangan ini memberikan gambaran yang benar dan saksama mengenai kedudukan kewangan Universiti Malaysia Kelantan dan Kumpulan pada 31 Disember 2014 dan prestasi kewangan serta aliran tunainya bagi tahun berakhir pada tarikh tersebut selaras dengan piawaian pelaporan kewangan yang diluluskan di Malaysia kecuali yang dinyatakan di perenggan Asas Kepada Pendapat Berteguran.

Saya telah mempertimbangkan penyata kewangan dan laporan juruaudit bagi semua syarikat subsidiari yang tidak diaudit oleh saya seperti yang dinyatakan dalam nota kepada penyata kewangan. Saya berpuas hati bahawa penyata kewangan berkenaan telah disatukan dengan Penyata Kewangan Universiti Malaysia Kelantan dalam bentuk dan kandungan yang sesuai dan wajar bagi tujuan penyediaan penyata kewangan.

Saya juga telah menerima maklumat dan penjelasan yang memuaskan sebagaimana yang dikehendaki bagi tujuan tersebut. Laporan juruaudit mengenai penyata kewangan syarikat subsidiari berkenaan tidak mengandungi sebarang pemerhatian yang boleh menyojokkan penyata kewangan.

  
(NORLIZA BINTI NORDIN)  
b.p. KETUA AUDIT NEGARA  
MALAYSIA

PUTRAJAYA  
21 OGOS 2015



**PENYATA Pengerusi dan Seorang Ahli Lembaga Pengarah**

Kami, TAN SRI DATO' SRI HAMAD KAMA PIAH BIN CHE OTHMAN dan PROF. DATO' DR. MORTAZA BIN MOHAMED, yang merupakan Pengerusi dan salah seorang Ahli Lembaga Pengarah Universiti Malaysia Kelantan, dengan ini menyatakan bahawa, pada pendapat Lembaga Pengarah, Penyata Kewangan yang mengandungi Lembaran Imbangan, Penyata Pendapatan, Penyata Perubahan Ekuiti dan Penyata Aliran Tunai yang berikut ini berserta dengan nota-nota kepada Penyata Kewangan di dalamnya, adalah disediakan untuk menunjukkan pandangan yang benar dan saksama berkenaan kedudukan Universiti Malaysia Kelantan pada 31 Disember 2014 dan hasil kendaliannya serta perubahan kedudukan kewangannya bagi tahun berakhir pada tarikh tersebut.

Bagi pihak Lembaga,



NAMA : **Tan Sri Dato' Sri Hamad Kama Piah bin Che Othman**  
 GELARAN : Pengerusi Lembaga  
 TARIKH : **27 APR 2015**  
 TEMPAT : Kota Bharu, Kelantan

Bagi pihak Lembaga,



NAMA : **Prof. Dato' Dr. Mortaza bin Mohamed**  
 GELARAN : Naib Canselor  
 TARIKH : **27 APR 2015**  
 TEMPAT : Kota Bharu, Kelantan

**PENGAKUAN OLEH PEGAWAI UTAMA  
 YANG BERTANGGUNGJAWAB KE ATAS PENGURUSAN KEWANGAN  
 UNIVERSITI MALAYSIA KELANTAN**

Saya, MOHD YUSRI BIN AWANG, pegawai utama yang bertanggungjawab ke atas pengurusan kewangan dan rekod-rekod perakaunan UNIVERSITI MALAYSIA KELANTAN, dengan ikhlasnya mengakui bahawa Lembaran Imbangan, Penyata Pendapatan, Penyata Perubahan Ekuiti dan Penyata Aliran Tunai dalam kedudukan kewangan yang berikut ini berserta dengan nota-nota kepada Penyata Kewangan di dalamnya mengikut sebaik-baik pengetahuan dan kepercayaan saya, adalah betul dan saya membuat ikrar ini dengan sebenarnya mempercayai bahawa ia adalah benar dan atas kehendak-kehendak Akta Akuan Berkanun, 1960.

Sebenarnya dan sesungguhnya  
 diakui oleh Penama di atas  
 di (tempat).....**KOTA BHARU**  
 pada .....**23 APR 2015**

  
 MOHD YUSRI BIN AWANG  
 No. K/P : 690803-03-5241



Di hadapan saya,  
 Pesuruhjaya Sumpah  
 NO: D 005  
 RAHMAH BT. MAMAT  
 MALAYSIA  
 Lot 2-1, Kompleks Mara,  
 Jalan Dato' Pati,  
 15000 Kota Bharu,  
 Kelantan  
 Tel: (09-744 3376)

**UNIVERSITI MALAYSIA KELANTAN**  
**LEMBARAN IMBANGAN PADA 31 DISEMBER 2014**

Nota	KUMPULAN		UNIVERSITI		
	2014 RM	2013 RM	2014 RM	2013 RM	
HARTANAH, LOJI DAN PERALATAN	4	262,498,027	256,865,835	227,774,111	221,740,749
PELABURAN DALAM ANAK SYARIKAT	5	-	-	1,499,998	1,499,998
PROJEK DALAM KEMAJUAN	6	72,374,307	46,915,900	72,374,307	46,915,900
ASET CUKAI TERTUNDA	7	9,805	-	-	-
<b>ASET SEMASA</b>					
Inventari	8	-	14,880	-	-
Penghutang	8	2,050,558	2,546,335	5,500,194	4,056,021
Depositi dan Prabayar	9	17,927,753	22,270,757	5,443,578	5,328,874
Simpanan Tetap	9	200,048,978	99,142,768	200,048,978	99,142,768
Tunai di Tangan dan di Bank	10	61,182,783	68,726,341	53,926,384	61,731,338
<b>JUMLAH ASET SEMASA</b>		<b>281,210,072</b>	<b>192,701,081</b>	<b>264,919,134</b>	<b>170,259,001</b>
<b>LIABILITI SEMASA</b>					
Pemlutang	11	8,360,008	259,965	8,327,276	582,873
Depositi dan Pelbagai Terakru	12	4,123,642	1,864,849	4,004,626	1,843,190
Manfaat Pekerja	13	703,824	694,834	703,824	694,834
Pinjaman	14	4,666,886	4,666,886	-	-
<b>JUMLAH LIABILITI SEMASA</b>		<b>17,854,360</b>	<b>7,486,534</b>	<b>13,035,726</b>	<b>3,120,897</b>
<b>ASET SEMASA BERSIH</b>		<b>263,355,712</b>	<b>185,214,547</b>	<b>251,883,408</b>	<b>167,138,104</b>
		<b>598,237,851</b>	<b>488,996,282</b>	<b>553,531,824</b>	<b>437,294,751</b>
<b>DIBIYAI OLEH:</b>					
Kumpulan Wang Mengurus	15	157,731,649	117,704,051	149,720,089	113,504,051
Kumpulan Wang Pembangunan	16	322,491,303	255,385,265	322,491,303	255,385,265
Kumpulan Wang Penyelidikan	17	15,933,159	9,807,020	15,933,159	9,807,020
Kumpulan Wang Amanah	18	56,081,498	49,492,812	56,081,498	49,492,812
Kumpulan Wang Pinjaman Kakitangan	19	7,000,000	7,000,000	7,000,000	7,000,000
Kerugian Terkumpul Anak Syarikat	20	(6,545,124)	(2,587,077)	-	-
		552,692,485	436,802,071	551,226,049	435,189,148
Kepentingan Minoriti		2	2	-	-
		<b>552,692,487</b>	<b>436,802,073</b>	<b>551,226,049</b>	<b>435,189,148</b>
<b>LIABILITI JANGKA PANJANG</b>					
Manfaat Pekerja	13	2,305,775	2,105,603	2,305,775	2,105,603
Pinjaman	14	43,239,589	50,088,606	-	-
<b>JUMLAH LIABILITI JANGKA PANJANG</b>		<b>45,545,364</b>	<b>52,194,209</b>	<b>2,305,775</b>	<b>2,105,603</b>
		<b>598,237,851</b>	<b>488,996,282</b>	<b>553,531,824</b>	<b>437,294,751</b>

Nota-nota yang dilampirkan adalah sebahagian daripada penyata kewangan ini.

1

**UNIVERSITI MALAYSIA KELANTAN**  
**PENYATA PENDAPATAN BAGI TAHUN BERAKHIR 31 DISEMBER 2014**

Nota	KUMPULAN		UNIVERSITI		
	2014 RM	2013 RM	2014 RM	2013 RM	
<b>PENDAPATAN</b>					
Pemberian Kerajaan	21	179,916,912	167,611,832	179,916,912	167,611,832
Yuran Pelajar	22	25,636,645	17,457,146	25,636,645	17,457,146
Pendapatan Lain	23	7,073,419	4,605,509	6,950,799	4,593,574
<b>JUMLAH PENDAPATAN</b>		<b>212,626,976</b>	<b>189,674,487</b>	<b>212,504,356</b>	<b>189,662,552</b>
<b>PERBELANJAAN</b>					
Emolumen		38,089,040	31,290,166	38,161,157	31,290,166
Perkhidmatan dan Bekalan		101,608,306	77,622,617	104,238,577	80,442,788
Pemberian dan Kenaan Bayaran Tetap		5,583,541	5,342,990	5,582,041	5,342,990
Perbelanjaan Lain		2,732,410	1,843,796	397,066	670,916
Susutnilai Tahunan		13,922,345	11,523,828	13,380,339	11,514,432
<b>JUMLAH PERBELANJAAN</b>		<b>161,935,662</b>	<b>127,623,397</b>	<b>161,759,180</b>	<b>129,261,292</b>
<b>LEBIHAN PENDAPATAN SEBELUM CUKAI</b>		<b>50,691,314</b>	<b>62,051,090</b>	<b>50,745,176</b>	<b>60,401,260</b>
Percukaian	24	(92,049)	(2,400)	-	-
<b>LEBIHAN PENDAPATAN SELEPAS CUKAI</b>		<b>50,599,265</b>	<b>62,048,690</b>	<b>50,745,176</b>	<b>60,401,260</b>

Nota-nota yang dilampirkan adalah sebahagian daripada penyata kewangan ini.

2

UNIVERSITI MALAYSIA KELANTAN  
PENYATA PERUBAHAN EKUITI BAGI TAHUN BERAKHIR 31 DISEMBER 2014

KUMPULAN 2014	Kumpulan Wang Mengurus		Kumpulan Wang Pembangunan		Kumpulan Wang Penyelidikan		Kumpulan Wang Amanah		Kumpulan Wang Pinjaman Kakitangan		Keugian Tekumpul Anak Syarikat		Jumlah	
	RM	RM	RM	RM	RM	RM	RM	RM	RM	RM	RM	RM	RM	RM
Baki Pada 1 Januari	117,704,051	255,385,265	9,807,020	49,492,812	194,726	1,875,707	46,147,838	7,000,000	(2,587,077)	436,802,071				1,752,275
Pelaksanaan tahun lepas	(1,684,373)	1,000,000	194,726	(262,021)		(46,344)			(576)					
Seperiti yang dinyatakan semula	116,019,678	256,385,265	(10,001,746)	49,230,790	10,001,746	1,830,207	46,101,472	7,000,000	(2,587,653)	436,049,796				
Lebihan/(kurangan) bagi tahun	41,711,971	42,614	5,931,413	6,850,738					(3,357,471)	50,599,265				
<b>Geran Kerajaan Tertunda</b>	157,731,649	256,447,879	15,933,159	56,081,498					(6,545,124)	486,649,041				
Perubahan dalam tahun semasa	66,043,424													
<b>Baki Pada 31 Disember 2014</b>	<b>157,731,649</b>	<b>322,491,303</b>	<b>18,933,159</b>	<b>56,081,498</b>					<b>(6,545,124)</b>	<b>552,672,485</b>				
<b>2013</b>	<b>Kumpulan Wang Mengurus</b>	<b>Kumpulan Wang Pembangunan</b>	<b>Kumpulan Wang Penyelidikan</b>	<b>Kumpulan Wang Amanah</b>	<b>Kumpulan Wang Pinjaman Kakitangan</b>	<b>Keugian Tekumpul Anak Syarikat</b>	<b>Jumlah</b>							
Baki Pada 1 Januari	64,720,896	246,688,835	1,875,707	46,147,838	7,000,000	(34,507)	366,398,767							
Pelaksanaan tahun lepas	(115,143)		(45,000)	(46,344)			(206,507)							
Seperiti yang dinyatakan semula	64,605,753	246,688,835	1,830,207	46,101,472	7,000,000	(34,507)	366,192,246							
Lebihan/(kurangan) bagi tahun	53,098,298	135,309	7,976,313	3,397,340		(2,532,579)	62,048,469							
<b>Geran Kerajaan Tertunda</b>	117,704,051	246,824,144	9,807,020	49,492,812	7,000,000	(2,587,077)	428,240,950							
Perubahan dalam tahun semasa	8,561,121						8,561,121							
<b>Baki Pada 31 Disember 2013</b>	<b>117,704,051</b>	<b>255,385,265</b>	<b>9,807,020</b>	<b>49,492,812</b>	<b>7,000,000</b>	<b>(2,587,077)</b>	<b>436,802,071</b>							

Nota-nota yang ditampikan adalah sebahagian daripada penyata kewangan ini.

UNIVERSITI MALAYSIA KELANTAN  
PENYATA PERUBAHAN EKUITI BAGI TAHUN BERAKHIR 31 DISEMBER 2014

UNIVERSITI 2014	Kumpulan Wang Mengurus		Kumpulan Wang Pembangunan		Kumpulan Wang Penyelidikan		Kumpulan Wang Amanah		Kumpulan Wang Pinjaman Kakitangan		Keugian Tekumpul Anak Syarikat		Jumlah	
	RM	RM	RM	RM	RM	RM	RM	RM	RM	RM	RM	RM	RM	RM
Baki Pada 1 Januari	113,504,051	255,385,265	9,807,020	49,492,812	194,726	1,875,707	46,147,838	7,000,000	(2,587,077)	435,189,148				1,751,699
Pelaksanaan tahun lepas	(1,684,373)	1,000,000	194,726	(262,021)		(46,344)			(576)					
Seperiti yang dinyatakan semula	111,819,678	256,385,265	(10,001,746)	49,230,790	10,001,746	1,830,207	46,101,472	7,000,000	(2,587,653)	434,437,449				
Lebihan/(kurangan) bagi tahun	37,500,411	42,614	5,931,413	6,850,738					(3,357,471)	50,745,176				
<b>Geran Kerajaan Tertunda</b>	149,720,089	256,447,879	15,933,159	56,081,498					(6,545,124)	485,182,625				
Perubahan dalam tahun semasa	66,043,424													
<b>Baki Pada 31 Disember 2014</b>	<b>149,720,089</b>	<b>322,491,303</b>	<b>18,933,159</b>	<b>56,081,498</b>					<b>(6,545,124)</b>	<b>552,672,485</b>				
<b>2013</b>	<b>Kumpulan Wang Mengurus</b>	<b>Kumpulan Wang Pembangunan</b>	<b>Kumpulan Wang Penyelidikan</b>	<b>Kumpulan Wang Amanah</b>	<b>Kumpulan Wang Pinjaman Kakitangan</b>	<b>Keugian Tekumpul Anak Syarikat</b>	<b>Jumlah</b>							
Baki Pada 1 Januari	64,720,896	246,688,835	1,875,707	46,147,838	7,000,000	(34,507)	366,433,274							
Pelaksanaan tahun lepas	(115,143)		(45,000)	(46,344)			(206,507)							
Seperiti yang dinyatakan semula	64,605,753	246,688,835	1,830,207	46,101,472	7,000,000	(34,507)	366,226,149							
Lebihan/(kurangan) bagi tahun	48,898,298	135,309	7,976,313	3,397,340		(2,532,579)	62,048,469							
<b>Geran Kerajaan Tertunda</b>	113,504,051	246,824,144	9,807,020	49,492,812	7,000,000	(2,587,077)	428,240,950							
Perubahan dalam tahun semasa	8,561,121						8,561,121							
<b>Baki Pada 31 Disember 2013</b>	<b>113,504,051</b>	<b>255,385,265</b>	<b>9,807,020</b>	<b>49,492,812</b>	<b>7,000,000</b>	<b>(2,587,077)</b>	<b>435,189,148</b>							

Nota-nota yang ditampikan adalah sebahagian daripada penyata kewangan ini.

UNIVERSITI MALAYSIA KELANTAN  
PENYATA ALIRAN TUNAI BAGI TAHUN BERAKHIR 31 DISEMBER 2014

	KUMPULAN		UNIVERSITI	
	2014 RM	2013 RM	2014 RM	2013 RM
<b>ALIRAN TUNAI DARI AKTIVITI OPERASI</b>				
Lebih pendapatan selepas cukai	50,599,265	62,048,690	50,745,176	60,401,260
Perubahan untuk:				
Susutnilai tahunan	13,922,345	11,523,828	13,380,339	11,514,432
Peruntukan hutang ragu	10,021	30,156	10,021	30,156
Peruntukan manfaat pekerja	1,078,048	1,009,367	1,078,048	1,009,367
Keuntungan atas pelupusan hartanah, loji dan peralatan	12,734	-	12,734	-
Pelaksanaan projek dalam kemajuan tahun lepas ke perbelanjaan tahun semasa	178,740	-	178,740	-
Geran pembangunan yang direalisasikan	(6,984,576)	(6,625,873)	(6,984,576)	(6,625,873)
Keuntungan atas pelupusan hartanah, loji dan peralatan	(28,999)	-	(28,999)	-
Hasil atas jualan hartanah, loji dan peralatan	(29,000)	-	(29,000)	-
Pelaksanaan perbelanjaan tahun lepas	(1,884)	-	(1,884)	-
Percukukan	92,049	2,400	-	-
Keuntungan bank	2,296,293	1,139,859	-	-
<b>Lebih Pendapatan Sebelum Perubahan Modal Kerja</b>	<b>61,143,034</b>	<b>69,128,427</b>	<b>58,358,597</b>	<b>66,329,342</b>
<b>(Tambahan)/(Kurangan) dalam:</b>				
- Inventori	14,880	(14,860)	-	-
- Penghutang	443,779	(1,130,896)	(1,496,171)	(2,630,896)
- Deposit dan prabayar	(114,704)	(19,416,253)	(114,704)	(2,474,370)
<b>Tambahan/(Kurangan) dalam:</b>				
- Pemulang	5,102,404	(1,224,018)	7,746,766	(898,710)
- Deposit dan pelbagai terakru	2,184,982	469,969	2,190,055	449,673
<b>Tunai Bersih Dihasilkan Dari Aktiviti Operasi</b>	<b>71,774,377</b>	<b>47,812,349</b>	<b>66,684,543</b>	<b>60,775,239</b>
<b>ALIRAN TUNAI DARI AKTIVITI PELABURAN</b>				
Belanja hartanah, loji dan peralatan	(15,994,774)	(48,435,968)	(15,853,940)	(13,301,486)
Hasil atas jualan hartanah, loji dan peralatan	29,000	-	29,000	-
Projek dalam kemajuan	(30,109,200)	(9,610,176)	(30,109,200)	(9,610,176)
<b>Tunai Bersih Digunakan Dalam Aktiviti Pelaburan</b>	<b>(46,074,974)</b>	<b>(58,046,144)</b>	<b>(45,934,140)</b>	<b>(22,911,662)</b>
<b>ALIRAN TUNAI DARI AKTIVITI PEMBIAYAAN</b>				
Geran pembangunan diterima	73,030,000	13,186,994	73,030,000	13,186,994
Pembayaran manfaat pekerja	(679,147)	(566,751)	(679,147)	(566,751)
Pinjaman	(4,887,602)	53,615,633	-	-
<b>Tunai Bersih Dihasilkan Dari Aktiviti Pembiayaan</b>	<b>67,663,251</b>	<b>68,235,876</b>	<b>72,350,853</b>	<b>14,620,243</b>
<b>Tambahan Bersih Dalam Tunai Dan Keseleraan Tunai</b>	<b>93,362,652</b>	<b>58,002,081</b>	<b>93,101,256</b>	<b>52,483,820</b>
Tunai Dan Keseleraan Tunai Pada Awal Tahun	167,869,109	109,867,028	160,874,104	108,390,286
<b>Tunai Dan Keseleraan Tunai Pada Akhir Tahun</b>	<b>261,231,761</b>	<b>167,869,109</b>	<b>253,975,362</b>	<b>160,874,106</b>
<b>Tunai Dan Keseleraan Tunai Terdiri Daripada:</b>				
Tunai di tangan dan di bank	61,182,783	68,726,341	53,926,384	61,731,338
Simpanan tetap	200,048,978	99,142,768	200,048,978	99,142,768
	<b>261,231,761</b>	<b>167,869,109</b>	<b>253,975,362</b>	<b>160,874,106</b>

Nota-nota yang diampirkan adalah sebahagian daripada penyata kewangan ini.

5

UNIVERSITI MALAYSIA KELANTAN  
NOTA-NOTA KEPADA PENYATA KEWANGAN BAGI TAHUN BERAKHIR 31 DISEMBER 2014

1. MAKLUMAT UMUM

a. Perubuhan

Universiti Malaysia Kelantan (UMK) merupakan Universiti awam yang ke-19, dipisahkan pada 1 September 2006 dan diwartakan pada 7 Disember 2006 [P.U.415 (A)]. UMK ditubuhkan dengan visi sebagai Penerima Pembangunan Modal Insan Berkeadilan Keusahawanan Bagi Kesejahteraan Global. Objektif utama Universiti adalah menyediakan kursus pengajian dan latihan dengan memberi penekanan kepada penghayatan ciri-ciri keusahawanan dan pembangunan insanian merentasi ko-kurikulum.

b. Aktiviti Utama

UMK adalah sebuah Universiti yang mengkhusus Keusahawanan sebagai teras.

c. Bilangan Staf

Bilangan staf UMK pada akhir tahun kewangan 2014 adalah seramai 1,047 orang (2013 : 954 orang) yang terdiri daripada staf tetap/pinjaman seramai 601 orang (2013 : 434 orang) dan staf sementara/kontrak seramai 446 orang (2013 : 520 orang).

d. Bilangan Pelajar

Pengambilan pelajar bagi sesi 2014/2015 adalah seramai 3,028 orang dan jumlah enrolmen sehingga 31 Disember 2014 adalah seramai 8,897 orang (2013 : 6,473 orang).

e. Pembentangan Penyata Kewangan

Penyata Kewangan bagi tahun berakhir pada 31 Disember 2014 telah dibentangkan dan diluluskan oleh Lembaga Pengarah Universiti pada 27 April 2015.

2. OBJEKTIF DAN POLISI PENGURUSAN RISIKO KEWANGAN

Dasar Universiti adalah untuk memastikan risiko pasaran, risiko kredit dan risiko kecairan diluluskan bagi menjaga kepentingan Universiti dan mengawal risiko bagi memaksimumkan pulangan dan mengekalkan keutuhan kewangan Universiti.

6

## 2. OBJEKTIF DAN POLISI PENGURUSAN RISIKO KEWANGAN (SAMB.)

### a. Risiko Pasaran

Bagi tahun kewangan 2014, Universiti tidak terdedah kepada risiko kadar faedah kerana tidak sebarang pinjaman dan fiada pelaburan jangka panjang. Pelaburan jangka pendek adalah melalui simpanan tetap di syarikat kewangan berlesen.

### b. Risiko Kredit

Risiko kredit wujud bila sesuatu pendahuluan, sewaan atau yuran/caj yang dikenakan dibuat secara kredit. Risiko kredit dikawal dan diuruskan dengan membuat penilaian dan pemantauan baki kredit bagi setiap penghutang.

### c. Risiko Kecairan

Risiko kecairan dan aliran tunai adalah terkawal kerana Pengurusan Universiti sentiasa memastikan bahawa aliran tunai mencukupi bagi membiayai perbelanjaan operasi dan pembangunan.

## 3. DASAR-DASAR PERAKAUNAN PENTING

### a. Asas Penyediaan

Penyata Kewangan Kumpulan dan Universiti telah disediakan mengikut konvensyen kos asal dan mengikut piawaian-piawaian yang diluluskan.

### b. Asas Penyatuan Akaun

Mula tahun 2011, Akaun Kumpulan meliputi kesemua Kumpulan Wang Universiti dan anak syarikat yang disediakan pada setiap akhir tahun kewangan. Semua urusan di antara Kumpulan telah dihapuskan semasa penyatuan dan yang akan diataskan mengambil kira urusan luar sahaja.

### c. Pelaburan Dalam Anak Syarikat

Anak syarikat adalah sebuah syarikat di mana Kumpulan mempunyai kuasa untuk mengawal dasar kewangan dan operasi syarikat tersebut bagi memperoleh manfaat daripada aktivitiinya. Pelaburan dalam anak syarikat dinyatakan pada kos ditolak peruntukan rasminya, jika ada.

## 3. DASAR-DASAR PERAKAUNAN PENTING (SAMB.)

### d. Pengiktirafan Pendapatan

- i. Geran Kerajaan bagi Kumpulan Wang Mengurus diakaunkan berdasarkan asas tunai dan dinyatakan dalam Penyata Pendapatan.
- ii. Geran Kerajaan bagi Kumpulan Wang Pembangunan yang diterima untuk membiayai kos projek modal pembangunan diakaunkan ke akaun geran kerajaan tertunda dan akan diunaskan mengikut belanja susunitali projek yang telah disiapkan dan aset yang dibeli serta belanja operasi yang tidak dimadatkan (MASB 31)
- iii. Pendapatan yuran pelajar adalah berasaskan akaun dan dikira apabila pelajar mendaftar dalam tahun berkenaan.
- iv. Geran Kerajaan untuk projek-projek penyelidikan diakaunkan di dalam Kumpulan Wang Penyelidikan.
- v. Pendapatan faedah ke atas simpanan tetap dari institusi kewangan berlesen diakaunkan mengikut konsep akaun kecuai keuntungan atas simpanan tetap melalui skim mudharabah dikira berdasarkan asas tunai mengikut tarikh matang.
- vi. Faedah simpanan tetap daripada tabung akan diiktiraf sebagai pendapatan tabung-tabung berkenaan, sekiranya pelaburan dibuat daripada peruntukan tabung tersebut. Bagi pelaburan simpanan tetap yang lain, pendapatan diambil kira dalam Penyata Pendapatan Universiti.
- vii. Faedah dari pinjaman kenderaan dan komputer dikira sebagai hasil dan dinyatakan dalam Penyata Pendapatan.

### e. Pengiktirafan Perbelanjaan

Kriteria bagi pengiktirafan semua perbelanjaan adalah seperti berikut:

#### i. Perolehan barangan dan perkhidmatan

Bagi barangan atau perkhidmatan yang telah diterima serta dokumen-dokumen berikut telah diterima oleh Universiti Malaysia Kelantan pada atau sebelum 31 Disember dalam tahun semasa:

- a. Waran perbelanjaan yang telah diluluskan.
- b. Pesanan Jabatan/Kerja/LO yang telah dikeluarkan.
- c. Barang Perakuan Penerimaan Barang atau Barang Pengesahan Kerja/Perkhidmatan telah diluluskan.
- d. Bil atau Invois daripada syarikat.

### 3. DASAR-DASAR PERAKAUNAN PENTING (SAMB.)

#### e. Pengiktirafan Perbelanjaan (Samb.)

##### ii. Tuntutan-tuntutan lain

Bagi tuntutan-tuntutan lain yang telah disahkan dan diterima pada atau sebelum 31 Disember dalam tahun semasa.

#### f. Peruntukan Hutang Ragu

Peruntukan umum sebanyak 2.5% dibuat bagi hutang ragu berdasarkan kepada penyemakan akhir tahun ke atas baki akaun penghutang selepas mengambil kira amaun yang dihapuskan. Akaun penghutang dinyatakan pada nilai yang telah diambil kira selepas peruntukan hutang ragu.

#### g. Hartanah, Loji dan Peralatan

i. Hartanah, loji dan peralatan dinyatakan pada kos setelah ditolak susutnilai dan ditokfikan sebagai barang-barang tak luak yang mempunyai tempoh penggunaan ekonomi yang lebih daripada 12 bulan yang bernilai RM3,000 atau lebih setiap satu.

ii. Bagi alat kelengkapan, pembelian yang bernilai RM3,000 atau lebih setiap satu dikelaskan sebagai perbelanjaan aset tetap.

iii. Bagi pembelian langsir, pamoidan, bidai dan pengadang, pinggan mangkuk dan buku tanpa mengambil kira kos pembelian dikelaskan sebagai perbelanjaan bukan harta modal/aset tetap.

iv. Susutnilai adalah berasaskan kaedah garis lurus ke atas anggaran hayat kegunaan aset tetap berkenaan.

v. Kadar susutnilai tahunan yang digunakan adalah sebagaimana yang digariskan di dalam MASB iaitu berdasarkan 'economical useful life' sesuatu aset tetap antaranya seperti berikut:

Bangunan dan pembaikan bangunan	2%
Kemudahan dan pembaikan kemudahan	3%
Kenderaan dan jentera	20%
Alat kelengkapan	20%

9

### 3. DASAR-DASAR PERAKAUNAN PENTING (SAMB.)

#### h. Projek Dalam Kemajuan

Kerja-kerja dalam kemajuan meliputi projek pembinaan bangunan dan infrastruktur yang sedang didirikan dan lain-lain aset yang belum disempurnakan. Susutnilai tidak dikenakan ke atas kerja-kerja dalam kemajuan.

Kos pembinaan akan dipindahkan ke dalam aset tetap apabila Sijil Perakuan Tamat Kerja dikeluarkan. Sebarang bayaran tambahan akan dicalaj terus kepada aset berkenaan dalam tahun berkenaan.

#### i. Felan Caruman Tetap

UMK membuat caruman kepada KWSP bagi pekerja yang memilih faedah KWSP atau Tabung Amanah Pencen Kerajaan bagi staf yang telah diletakkan dalam skim pencen dan sumbangan tersebut diambil kira sebagai perbelanjaan di dalam Penyata Pendapatan apabila perbelanjaan dibakukan.

#### j. Manfaat Pekerja Jangka Pendek

Upah, gaji, bonus dan sumbangan keselamatan sosial dikira sebagai perbelanjaan dalam tahun di mana perkhidmatan berkaitan diberikan oleh pekerja. UMK telah mengakaunkan bayaran ganjaran cuti rehat bagi pekerja tetap yang akan bersara pada tahun berikutnya serta bayaran pampasan bagi pekerja kontrak yang akan tamat pada tahun berikutnya sebagai liabiliti manfaat jangka pendek.

#### k. Manfaat Pekerja Jangka Panjang

UMK menerima pakai keperluan MASB 29 iaitu manfaat pekerja jangka panjang. Bayaran manfaat pekerja yang dibayar selepas persaraan dikira secara akrual dalam Penyata Pendapatan tahun semasa sebagai perbelanjaan manfaat pekerja di dalam Lembaranimbangan sebagai liabiliti dan dikenali sebagai manfaat pekerja jangka panjang.

Jenis manfaat jangka panjang yang dikira secara akrual adalah bayaran gantikan cuti rehat untuk pekerja tetap yang telah mencapai umur 48 tahun dengan andaian seseorang pekerja akan mengumpulkan cuti tahunannya sebanyak 15 hari setahun sehingga mencapai maksimum 150 hari semasa iaanya bersara. Kadar gaji semasa telah digunakan untuk mengira amaun liabiliti tersebut.

10

**3. DASAR-DASAR PERAKAUNAN PENTING (SAMB.)**

**i. Cukai Pendapatan dan Cukai Tertunda**

**l. Uniswift**

UMK telah dikecualikan daripada cukai pendapatan atas pendapatannya di bawah Perenggan 13 Jadual 6, Akta Cukai Pendapatan 1967 kecuali bagi pendapatan dividen.

**m. Anak Syarikat**

Pertimbangan diperlukan untuk menetapkan eluan modal dan potongan belanja tertentu apabila menganggarkan peruntukan cukai pendapatan. Terdapat urusan di mana penetapan cukai muktamad adalah tidak pasti dalam keadaan biasa perniagaan. Anak syarikat mengiktiraf liabiliti berdasarkan anggaran sama ada cukai tambahan kena dibayar. Sekiranya keputusan cukai muktamad berkenaan perkara tersebut berbeza daripada jumlah yang dicatatkan pada muianya, perbezaan tersebut akan memberi kesan ke atas cukai pendapatan dan cukai tertunda dalam tempoh di mana keputusan diketahui.

**m. Datar Kemerosotan Nilai Aset**

Nilai aset yang dibawa disepak pada tarikh Lembaranimbangan untuk menentukan samada terdapat tanda-tanda kemerosotan. Jika wujud tanda-tanda demikian, nilai aset dijangka dapat diperolehi dianggarkan.

Nilai dijangka dapat diperolehi merupakan amaran yang lebih tinggi di antara nilai jualan bersih aset dan nilai diguna, yang diukur berdasarkan aliran tunai yang dijangka didiskaunkan.

Kerugian kemerosotan dicajkan terus kepada Penyata Pendapatan. Sebarang kenaikan seterusnya di dalam nilai dijangka dapat diperolehi dikira sebagai keterbalikan kerugian kemerosotan terdahulu dan dikira sebagai nilai aset dibawa yang akan ditentukan (selepas susutnilai atau penaksiran, jika berkaitan) sekiranya tiada kerugian kemerosotan dikira sebelumnya.

**n. Polisi bagi Tunai dan Kesetaraan Tunai**

Tunai dan kesetaraan tunai terdiri daripada wang tunai di tangan, baki di bank dan simpanan tetap.

**4. HARTANAH, LOJI DAN PERALATAN**

KUMPULAN (2014)	Baki Pada 01.01.2014		Kos		Susutnilai		Baki Pada 31.12.2014		Nilai Buku Baki Pada 31.12.2014
	RM	RM	Pindahan/ Tambahan	Pelesenan/ Pelisihan	Pindahan/ Tambahan	Pelesenan/ Pelisihan	RM	RM	
<b>Kumpulan Wang Menasabah</b>	7,085,014	4,146,242	-	-	273,842	36,410	454,794	12,771,462	
Bangunan & Pembinaan Bangunan Kemudahan & Peralatan Kemudahan & Jentara Alat Kelengkapan	8,295,224	1,418,772	-	-	1,062,563	37,004	1,547,282	8,166,714	
	7,655,740	1,309,413	(59,427)	(59,427)	5,813,032	(40,000)	6,622,364	2,283,352	
	29,923,332	5,196,638	(1,118,018)	(1,118,018)	14,959,912	5,906,455	21,460,441	12,341,311	
	<b>55,954,320</b>	<b>14,071,045</b>	<b>(1,177,445)</b>	<b>(1,177,445)</b>	<b>22,149,349</b>	<b>7,400,905</b>	<b>30,285,101</b>	<b>35,562,039</b>	
<b>Kumpulan Wang Penyelidikan</b>	169,251,661	2,269,713	-	-	8,427,831	3,401,399	11,829,130	160,692,244	
Bangunan & Pembinaan Bangunan Kemudahan & Peralatan Kemudahan	31,800,871	80,516	-	-	3,807,726	7,341	5,400,634	26,480,745	
Alat Kelengkapan	1,980,593	3,672,269	-	-	294,515	(7,341)	3,146,965	4,405,897	
	<b>202,933,125</b>	<b>7,022,498</b>	<b>-</b>	<b>-</b>	<b>12,659,772</b>	<b>5,844,957</b>	<b>18,376,727</b>	<b>197,578,974</b>	
<b>Kumpulan Wang Penyelidikan</b>	-	169,955	-	-	-	11,326	11,326	156,629	
Bangunan & Pembinaan Bangunan Kemudahan & Peralatan Kemudahan	12,500	-	-	-	8,333	2,500	1,600	11,400	
Alat Kelengkapan	150,524	13,445	-	-	81,266	(500)	10,833	1,467	
	<b>163,024</b>	<b>163,400</b>	<b>-</b>	<b>-</b>	<b>89,599</b>	<b>46,351</b>	<b>(500)</b>	<b>210,974</b>	
<b>Kumpulan Wang Amanah</b>	198,435	-	-	-	4,360	3,969	8,329	190,106	
Bangunan & Pembinaan Bangunan Kemudahan & Peralatan Kemudahan	5,980	38,400	-	-	315	-	315	44,063	
Alat Kelengkapan	469,023	10,830	-	-	149,743	82,157	500	232,420	
	<b>613,438</b>	<b>49,030</b>	<b>-</b>	<b>-</b>	<b>154,438</b>	<b>86,126</b>	<b>500</b>	<b>427,404</b>	
<b>Anak Syarikat</b>	33,087,502	-	-	-	-	312,180	-	34,576,320	
Bangunan & Pembinaan Bangunan Kemudahan & Peralatan Kemudahan	46,980	140,636	-	-	9,394	29,924	-	148,584	
	<b>36,134,482</b>	<b>140,636</b>	<b>-</b>	<b>-</b>	<b>9,394</b>	<b>542,000</b>	<b>-</b>	<b>34,723,916</b>	
<b>Jumlah Keseluruhan</b>	<b>291,778,389</b>	<b>31,646,829</b>	<b>(1,177,445)</b>	<b>(1,177,445)</b>	<b>34,932,554</b>	<b>13,922,345</b>	<b>49,509,746</b>	<b>262,498,027</b>	

\* Termasuk di dalam taburan Hartanah, Iji dan peralatan adalah merupakan pendahan daripada projek dalam kementerian yang telah siap dalam tahun semasa sebagaimana berikut:

RM	5,472,053
<b>Kumpulan Wang Mengumpul</b>	<b>5,472,053</b>
<b>Kumpulan Wang Pembangunan</b>	<b>5,472,053</b>

\*\* Bangunan anak syarikat dengan nilai buku bersih RM34,375,320 telah dicatatkan kepada bank bagi mendapatkan pinjaman.

4. HARTANAH, LOJI DAN PERALATAN (SAMB.)

UNIVERSITI (2014)	Baki Pada		Kos		Surutnilai		Nilai Buku	
	01.01.2014	31.12.2014	Pindahan/ Tambahan	Peluputan/ Pelarasan	Pindahan/ Tambahan	Peluputan/ Pelarasan	01.01.2014	31.12.2014
	RM	RM	RM	RM	RM	RM	RM	RM
<b>Kumpulan Wang Menerima</b>								
Bangunan & Peralatan	7,080,014	6,146,242	-	-	273,842	(84,410)	454,794	12,771,462
Kemudahan & Peralatan	8,295,224	1,418,772	-	-	1,042,363	37,004	1,547,282	8,166,718
Kendaraan & Jarijera	7,455,750	1,309,413	(59,427)	(59,427)	5,653,032	(60,020)	6,822,384	2,283,352
Alat Kelengkapan	29,923,332	5,196,638	(1,118,018)	(1,118,018)	14,659,912	794,273	21,660,641	12,341,311
	<b>52,954,320</b>	<b>14,071,065</b>	<b>(1,177,445)</b>	<b>(1,177,445)</b>	<b>22,149,349</b>	<b>734,842</b>	<b>30,265,101</b>	<b>35,562,839</b>
<b>Kumpulan Wang Membayar</b>								
Bangunan & Peralatan	169,231,661	3,299,713	-	-	8,427,531	-	11,829,130	160,692,244
Kemudahan & Peralatan	31,800,871	86,518	-	-	3,807,726	7,341	5,400,634	26,480,753
Kendaraan & Jarijera	1,880,593	3,672,289	-	-	394,515	(7,341)	1,166,965	4,603,897
Alat Kelengkapan	202,933,125	7,022,498	-	-	12,529,772	-	18,376,729	191,578,894
<b>Kumpulan Wang Penyelidikan</b>								
Bangunan & Peralatan	-	169,955	-	-	11,326	-	11,326	158,629
Kemudahan & Peralatan	12,500	-	-	-	1,600	-	1,600	(1,600)
Kendaraan & Jarijera	150,524	13,445	-	-	8,333	-	10,833	1,447
Alat Kelengkapan	163,024	183,400	-	-	81,264	(500)	111,491	52,278
<b>Kumpulan Wang Amanah</b>								
Bangunan & Peralatan	196,435	-	-	-	4,360	-	8,329	190,106
Kemudahan & Peralatan	5,980	38,400	-	-	3,949	-	315	44,045
Kendaraan & Jarijera	409,023	10,630	-	-	149,743	-	232,420	187,233
Alat Kelengkapan	413,438	49,030	-	-	154,438	500	241,064	421,404
<b>Jumlah Keseluruhan</b>	<b>256,663,907</b>	<b>21,323,993</b>	<b>(1,177,445)</b>	<b>(1,177,445)</b>	<b>34,923,158</b>	<b>734,847</b>	<b>49,038,344</b>	<b>227,774,111</b>

\* Termasuk di dalam tambahan hartanah, loji dan peralatan adalah merupakan pendapatan daripada projek dalam kemajuan yang telah siap dalam tahun semasa sebagaimana berikut:

Kumpulan Wang Mengurus	RM
Kumpulan Wang Pembangunan	5,472,053
	<b>5,472,053</b>

4. HARTANAH, LOJI DAN PERALATAN (SAMB.)

KUMPULAN (2013)	Baki Pada		Kos		Surutnilai		Nilai Buku	
	01.01.2013	31.12.2013	Pindahan/ Tambahan	Peluputan/ Pelarasan	Pindahan/ Tambahan	Peluputan/ Pelarasan	01.01.2013	31.12.2013
	RM	RM	RM	RM	RM	RM	RM	RM
<b>Kumpulan Wang Menerima</b>								
Bangunan & Peralatan	3,712,254	3,367,760	-	-	137,726	-	273,842	6,804,172
Kemudahan & Peralatan	8,049,654	244,570	-	-	683,217	-	1,042,363	7,232,661
Kendaraan & Jarijera	6,276,324	1,429,426	-	-	5,259,137	-	5,553,032	1,822,716
Alat Kelengkapan	23,397,812	7,525,500	-	-	9,497,708	(58,233)	14,959,912	14,963,420
	<b>40,386,044</b>	<b>12,567,256</b>	<b>-</b>	<b>-</b>	<b>15,777,880</b>	<b>(58,233)</b>	<b>22,149,349</b>	<b>30,804,971</b>
<b>Kumpulan Wang Membayar</b>								
Bangunan & Peralatan	184,300,552	14,951,109	-	-	5,080,746	-	9,427,431	160,824,130
Kemudahan & Peralatan	29,159,883	2,640,988	-	-	2,268,971	-	3,807,726	27,993,145
Kendaraan & Jarijera	206,440	1,674,153	-	-	204,424	90,093	294,615	1,584,078
Alat Kelengkapan	183,444,875	19,266,250	-	-	7,854,141	-	12,529,772	190,403,353
<b>Kumpulan Wang Penyelidikan</b>								
Bangunan & Peralatan	-	-	-	-	-	-	-	-
Kemudahan & Peralatan	-	48,744	-	-	2,500	5,633	8,329	4,167
Kendaraan & Jarijera	-	-	-	-	27,899	53,367	81,264	49,258
Alat Kelengkapan	-	48,744	-	-	30,399	57,200	89,599	73,425
<b>Kumpulan Wang Amanah</b>								
Bangunan & Peralatan	80,700	117,735	-	-	3,284	-	4,360	194,075
Kemudahan & Peralatan	5,980	299	-	-	100	(84)	315	5,665
Kendaraan & Jarijera	12,500	-	-	-	5,833	-	-	-
Alat Kelengkapan	339,216	171,587	-	-	128,085	(53,367)	149,743	259,240
	<b>438,396</b>	<b>290,322</b>	<b>-</b>	<b>-</b>	<b>135,094</b>	<b>(53,367)</b>	<b>154,438</b>	<b>459,000</b>
<b>Anak Syarikat</b>								
Bangunan & Peralatan	-	35,087,507	-	-	-	-	-	35,087,507
Kemudahan & Peralatan	-	64,980	-	-	-	-	-	64,980
Kendaraan & Jarijera	-	-	-	-	-	-	-	-
Alat Kelengkapan	-	35,134,462	-	-	9,376	-	9,376	37,584
<b>Jumlah Keseluruhan</b>	<b>224,491,315</b>	<b>67,307,074</b>	<b>-</b>	<b>-</b>	<b>23,467,043</b>	<b>(58,317)</b>	<b>34,932,554</b>	<b>256,865,835</b>

\* Termasuk di dalam tambahan hartanah, loji dan peralatan adalah merupakan pendapatan daripada projek dalam kemajuan yang telah siap dalam tahun semasa sebagaimana berikut:

Kumpulan Wang Mengurus	RM
Kumpulan Wang Pembangunan	5,553,714
	<b>5,553,714</b>

\*\* Bangunan anak syarikat diingkar nilai buku bersih RM435,087,502 telah dicatatkan kepada bank bagi mendapatkan pinjaman.

4. HARTANAH, LOJI DAN PERALATAN (SAMB.)

UNIVERSITI (2013)	Baki Pada 01.01.2013 RM		Kos RM		Sesutital RM		Baki Pada 31.12.2013 RM		Nilai Buku Baki Pada 31.12.2013 RM
	Baki Pada 01.01.2013 RM	Pindah/Pembinaan/ Farambah RM	Pindah/Pembinaan/ Farambah RM	Felupusan/ Pelarasan RM	Pindah/Pembinaan/ Farambah RM	Felupusan/ Pelarasan RM	Baki Pada 31.12.2013 RM		
<b>Kumpulan Wang Menerima</b>	3,712,254	3,367,780	2,080,014	-	137,726	136,116	137,726	273,842	6,806,172
- Bangunan & Pembinaan Bangunan	8,049,654	245,570	5,295,224	-	683,317	379,344	683,317	1,062,563	7,237,661
- Kemudahan & Pembinaan Kemudahan	6,276,324	1,429,476	7,455,730	-	5,259,137	593,875	5,259,137	5,853,032	1,827,718
- Kenderaan & Jenjera	22,397,812	7,525,520	22,923,332	-	9,897,708	5,320,437	9,897,708	14,959,812	14,963,423
- Alat Kelengkapan	40,384,044	12,548,274	52,954,300	-	15,877,808	6,427,774	15,877,808	22,149,349	30,804,971
<b>Kumpulan Wang Zambanung</b>	154,300,532	14,951,059	169,251,661	-	5,080,746	3,344,785	5,080,746	8,427,531	162,824,130
- Bangunan & Pembinaan Bangunan	28,159,883	2,440,988	31,600,871	-	2,266,971	1,538,755	2,266,971	3,807,726	27,993,145
- Kemudahan & Pembinaan Kemudahan	206,440	1,474,153	1,680,593	-	204,424	90,091	204,424	294,515	1,564,078
- Kenderaan & Jenjera	183,646,875	19,264,266	202,933,125	-	7,554,141	4,978,631	7,554,141	12,527,772	190,403,353
- Alat Kelengkapan	-	-	12,500	12,500	-	2,500	-	8,333	4,167
<b>Kumpulan Wang Amallah</b>	-	45,744	150,574	101,780	-	27,899	-	53,267	89,258
- Kenderaan & Jenjera	-	45,744	150,574	101,780	-	27,899	-	53,267	89,258
- Alat Kelengkapan	-	-	-	-	-	-	-	-	-
<b>Kumpulan Wang Amallah</b>	80,700	117,735	198,435	-	1,076	3,284	1,076	4,360	194,075
- Bangunan & Pembinaan Bangunan	5,980	-	5,980	-	100	299	100	315	5,665
- Kemudahan & Pembinaan Kemudahan	12,500	-	12,500	(12,500)	5,833	-	5,833	-	-
- Kenderaan & Jenjera	339,216	171,587	499,023	1,076	1,280,085	7,5045	1,280,085	140,763	259,240
- Alat Kelengkapan	438,316	287,322	613,438	(114,280)	1,35,074	78,428	1,35,074	154,438	459,080
<b>Jumlah Keseluruhan</b>	<b>274,491,315</b>	<b>32,172,592</b>	<b>266,643,807</b>	<b>-</b>	<b>23,467,043</b>	<b>11,514,432</b>	<b>23,467,043</b>	<b>34,923,158</b>	<b>221,740,749</b>

\* Temasuk di dalam tambaahan hartanah, loji dan peralatan adalah merupakan pinastan daripada projek dalam kemajuan yang telah sap dalam tahun semasa sebagaimana berikut:

Kumpulan Wang Menerima	RM
Kumpulan Wang Menerima	6,353,716
Kumpulan Wang Pembangungan	13,517,390
	<u>19,871,106</u>

5. PELABURAN DALAM ANAK SYARIKAT

2014 RM	2013 RM	UNIVERSITI	
		2014 RM	2013 RM
-	-	<u>1,499,998</u>	<u>1,499,998</u>

Saham tidak fesyaharga - pada kos

Maklumat mengenai anak syarikat yang ditubuhkan di Malaysia dan mempunyai tahun kewangan yang berakhir pada 31 Disember adalah seperti berikut:

Nama Syarikat	Pegangan	Kegiatan Utama	Tarikh Penubuhan
UMK Business Ventures Sdn. Bhd.	99%	Aktiviti utama syarikat di sepanjang tahun kewangan semasa adalah sebagai perunding pengurusan.	10 Jun 2010

UMK Business Ventures Sdn. Bhd. dahulunya dikenali sebagai UKSB Venture Sdn. Bhd. telah merukar nama pada 05 September 2012 mengikut satu resolusi.

Penyata Kewangan UMK Business Ventures Sdn. Bhd. bagi tahun berakhir 31 Disember 2014 tidak diaudit oleh Jabatan Audit Negara.

6. PROJEK DALAM KEMAJUAN

2014 RM	2013 RM	UNIVERSITI	
		2014 RM	2013 RM

Kumpulan Wang Mengurus

Baki pada 1 Januari	4,286,819	4,724,140	4,286,819	4,724,140
Pelarasan tahun lepas	(178,740)	-	(178,740)	-
Pertambahan	4,108,079	4,724,140	4,108,079	4,724,140
	<u>22,660,073</u>	<u>4,916,395</u>	<u>22,660,073</u>	<u>4,916,395</u>
Diklasifikasi ke Hartanah, Loji dan Peralatan	24,768,152	9,640,535	24,768,152	9,640,535
- Bangunan & pembinaaan bangunan	(4,632,143)	(863,986)	(4,632,143)	(863,986)
- Kemudahan & pembinaaan kemudahan	(268,820)	-	(268,820)	-
- Alat kelengkapan	(571,090)	(4,489,730)	(571,090)	(4,489,730)
Baki pada 31 Disember	<u>21,296,099</u>	<u>4,286,819</u>	<u>21,296,099</u>	<u>4,286,819</u>

Kumpulan Wang Pembangungan

Baki pada 1 Januari	42,629,081	51,452,690	42,629,081	51,452,690
Pelarasan tahun lepas	1,000,000	-	1,000,000	-
Pertambahan	43,629,081	51,452,690	43,629,081	51,452,690
	<u>7,449,127</u>	<u>4,693,781</u>	<u>7,449,127</u>	<u>4,693,781</u>
Diklasifikasi ke Hartanah, Loji dan Peralatan	51,078,208	56,146,471	51,078,208	56,146,471
- Bangunan & pembinaaan bangunan	-	(10,971,342)	-	(10,971,342)
- Kemudahan & pembinaaan kemudahan	-	(2,546,048)	-	(2,546,048)
Baki pada 31 Disember	<u>51,078,208</u>	<u>42,629,081</u>	<u>51,078,208</u>	<u>42,629,081</u>
	<u>72,374,307</u>	<u>46,915,900</u>	<u>72,374,307</u>	<u>46,915,900</u>

## 7. ASET CUKAI TERTUNDA

	KUMPULAN		UNIVERSITI	
	2014 RM	2013 RM	2014 RM	2013 RM
Perbezaan sementara hartanah, loji dan peralatan	9,805	-	-	-

## 8. PENGHUTANG

	KUMPULAN		UNIVERSITI	
	2014 RM	2013 RM	2014 RM	2013 RM
Penghutang pelajar	80,609	1,026,513	80,609	1,026,513
Penghutang amanah	305,730	138,684	305,730	138,684
Penghutang pelbagai	1,147,437	893,347	1,107,387	893,347
Penghutang pinjaman kakitangan	387,502	412,507	387,502	412,507
Penghutang pendahulu	160,319	140,575	160,319	140,575
Pendahulu kepada anak syarikat	-	-	3,509,686	1,509,686
Jumlah	2,101,597	2,611,626	5,551,233	4,121,312
Tolak: Peruntukan hutang ragu	(51,039)	(65,291)	(51,039)	(65,291)
	2,050,558	2,546,335	5,500,194	4,056,021

Pendahulu kepada anak syarikat iaitu UMK Business Ventures Sdn. Bhd. adalah tidak bercagar, ia juga tidak dikenakan sebarang faedah dan fada cara pembayaran yang tetap dikenakan.

## 9. DEPOSIT DAN PRABAYAR

	KUMPULAN		UNIVERSITI	
	2014 RM	2013 RM	2014 RM	2013 RM
Deposit	3,016,628	2,908,868	5,416,628	5,308,868
Prabayar	14,911,125	19,361,887	26,950	20,006
	17,927,753	22,270,755	5,443,578	5,328,874

## 10. TUNAI DI TANGAN DAN DI BANK

	KUMPULAN		UNIVERSITI	
	2014 RM	2013 RM	2014 RM	2013 RM
Akaun Mengurus	27,443,889	17,498,139	27,443,889	17,498,139
Akaun Pembangunan (OE)	11,422,525	4,031,354	11,422,525	4,031,354
Akaun Pembangunan (PF)	4,708,294	11,466,333	4,708,294	11,466,333
Akaun Pelajar	4,872,032	6,106,370	4,872,032	6,106,370
Akaun Penyelidikan/Amanah	3,489,344	15,961,393	3,489,344	15,961,393
Akaun Pinjaman Kakitangan	1,936,674	6,626,465	1,936,674	6,626,465
Panjar Wang Runcit	53,626	41,284	53,626	41,284
Anak Syarikat	7,256,399	6,995,003	-	-
	61,182,783	68,726,341	63,926,384	61,731,338

Tunai dan kesetaraan tunai terdiri daripada baki tunai di bank yang tidak mempunyai risiko perubahan nilai.

## 11. PEMIUTANG

	KUMPULAN		UNIVERSITI	
	2014 RM	2013 RM	2014 RM	2013 RM
Pemiutang operasi	4,382,298	73,955	4,399,798	673,955
Pemiutang utiliti	697,560	2,290	697,560	2,290
Pemiutang gaji	2,047,840	178	2,047,840	178
Pemiutang pembangunan	624,894	(93,550)	624,894	(93,550)
Pemiutang penyelidikan	304,781	-	304,781	-
Pemiutang amanah	165,748	-	165,748	-
Pemiutang pelbagai	116,887	277,092	46,655	-
	8,340,008	259,965	8,327,274	582,873

## 12. DEPOSIT DAN PELBAGAI TERAKRU

	KUMPULAN		UNIVERSITI	
	2014 RM	2013 RM	2014 RM	2013 RM
Wang jaminan projek	2,173,852	1,109,991	2,173,852	1,109,991
Perbelanjaan terakru	610,261	156,403	592,861	137,344
Penerimaan terdahulu	883,321	221,786	883,321	221,786
Deposit	42,680	40,280	42,680	40,280
Perakuan	101,616	2,400	-	-
Liabiliti-liabiliti lain	311,912	333,789	311,912	333,789
	4,123,642	1,864,849	4,004,626	1,843,190

## 13. MANFAAT PEKERJA

	KUMPULAN		UNIVERSITI	
	2014 RM	2013 RM	2014 RM	2013 RM
Baki pada 1 Januari	2,800,437	2,136,172	2,800,437	2,136,172
Pelarasan tahun lepas	-	-	-	-
(Terlebih)/Tekurang peruntuk	(189,739)	221,649	(189,739)	221,649
	2,610,698	2,357,821	2,610,698	2,357,821
Peruntukan tahun semasa	1,078,048	1,009,367	1,078,048	1,009,367
	3,688,746	3,367,188	3,688,746	3,367,188
Pembayaran pada tahun semasa	(679,147)	(566,751)	(679,147)	(566,751)
Baki pada 31 Disember	3,009,599	2,800,437	3,009,599	2,800,437
Liabiliti jangka panjang	703,824	694,834	703,824	694,834
Liabiliti jangka panjang	2,305,775	2,105,603	2,305,775	2,105,603
	3,009,599	2,800,437	3,009,599	2,800,437

## 14. PINJAMAN

	KUMPULAN		UNIVERSITI	
	2014 RM	2013 RM	2014 RM	2013 RM
Dalam tempoh 12 bulan (Nota 28)				
Asas	2,370,593	2,387,168	-	-
Faedah	2,296,293	2,279,718	-	-
Kasar	4,666,886	4,666,886	-	-
Selapas tempoh 12 bulan (Nota 28)				
Asas	30,651,706	33,026,441	-	-
Faedah	12,587,883	17,062,165	-	-
Kasar	43,239,589	50,088,606	-	-
Liabiliti semasa	4,666,886	4,666,886	-	-
Liabiliti jangka panjang	43,239,589	50,088,606	-	-
	47,906,475	54,755,492	-	-

## 15. KUMPULAN WANG MENGRUS

	KUMPULAN		UNIVERSITI	
	2014 RM	2013 RM	2014 RM	2013 RM
<b>Pendapatan:</b>				
Pembebanan kerajaan				
- Peruntukan asal	143,172,840	135,352,100	143,172,840	135,352,100
- Peruntukan tambahan	18,299,638	11,183,387	18,299,638	11,183,387
Yuran pelajar	18,641,870	12,720,344	18,641,870	12,720,344
Pendapatan lain	3,444,150	1,747,141	3,444,350	1,747,141
	183,558,498	161,002,972	183,562,698	161,002,972
<b>Tolak : Perbelanjaan</b>				
Emolumen	38,054,620	31,277,196	38,131,217	31,277,196
Perkhidmatan dan bekalan	93,519,547	67,132,765	97,258,710	71,332,765
Pembebanan dan kenaikan bayaran tetap	2,517,116	2,467,974	2,517,116	2,467,974
Perbelanjaan lain	354,339	596,965	354,339	596,965
Susutnilai tahunan	7,400,905	6,429,774	7,400,905	6,429,774
	141,846,527	107,904,674	145,662,287	112,104,674
Lebih pendapatan	41,711,971	53,098,298	37,900,411	48,898,298
Baki pada 1 Januari	117,704,051	64,720,896	113,504,051	64,720,896
Pelarasan tahun lepas	(1,684,373)	(115,143)	(1,684,373)	(115,143)
Baki pada 31 Disember	157,731,649	117,704,051	149,720,089	113,504,051

19

## 16. KUMPULAN WANG PEMBANGUNAN

	KUMPULAN		UNIVERSITI	
	2014 RM	2013 RM	2014 RM	2013 RM
<b>a. Penyata Pendapatan</b>				
<b>Pendapatan:</b>				
Geran pembangunan yang direalisasi	4,986,576	6,625,873	4,986,576	6,625,873
Pendapatan lain	42,614	135,309	42,614	135,309
	7,049,190	6,761,182	7,049,190	6,761,182
<b>Tolak : Perbelanjaan</b>				
Perkhidmatan dan bekalan	139,619	650,242	139,619	650,242
Pembebanan dan kenaikan bayaran tetap	1,000,000	1,000,000	1,000,000	1,000,000
Susutnilai tahunan	5,846,957	4,975,631	5,846,957	4,975,631
	6,986,576	6,625,873	6,986,576	6,625,873
Lebih pendapatan	42,614	135,309	42,614	135,309
<b>b. Geran Kerajaan Terfunda</b>				
Baki pada 1 Januari	255,385,265	246,688,835	255,385,265	246,688,835
Pelarasan tahun lepas	1,000,000	-	1,000,000	-
	256,385,265	246,688,835	256,385,265	246,688,835
<b>Pendapatan:</b>				
Pembebanan Kerajaan				
- Peruntukan pembangunan (DE)	73,030,000	5,000,000	73,030,000	5,000,000
- Peruntukan pembangunan (PF)	-	10,186,994	-	10,186,994
Pendapatan lain	42,614	135,309	42,614	135,309
	329,477,879	262,011,138	329,477,879	262,011,138
<b>Tolak : Geran Pembangunan yang Direalisasi</b>				
Perkhidmatan dan bekalan	(139,619)	(650,242)	(139,619)	(650,242)
Pembebanan dan kenaikan bayaran tetap	(1,000,000)	(1,000,000)	(1,000,000)	(1,000,000)
Susutnilai tahunan	(5,846,957)	(4,975,631)	(5,846,957)	(4,975,631)
	322,491,303	255,385,265	322,491,303	255,385,265
Baki pada 31 Disember	322,491,303	255,385,265	322,491,303	255,385,265
<b>Baki Kumpulan Wang Pembangunan</b>	322,491,303	255,385,265	322,491,303	255,385,265

20

## 16. KUMPULAN WANG PEMBANGUNAN (SAMB.)

	KUMPULAN		UNIVERSITI	
	2014 RM	2013 RM	2014 RM	2013 RM
<b>c. Perbelanjaan pembangunan adalah seperti berikut:</b>				
<b>Peruntukan Pembangunan (DE)</b>				
Projek Pembangunan Universiti Kampus Jeli				
- Projek pembangunan Fakulti Agro Industri & Sumber Asli	-	297,300	-	297,300
- Bayaran kontraktor (bangunan)	-	13,817	-	13,817
- Bayaran perkhidmatan perunding	-	-	-	-
Projek Pembangunan Asrama Sementara Kaedah IBS	404	3,617,321	404	3,617,321
Projek Pembinaan Bangunan Berkonsepkan Teriat	432,682	1,074,950	432,682	1,074,950
Beliajari Bayaran Perkhidmatan	-	1,510	-	1,510
Pembelian 50 Unit Rumah Teres Dua Tingkat di Taman Pinggiran UMK Kampus Jeli	7,016,041	-	7,016,041	-
Perolehan Hartanah, Loji dan Peralatan	4,488,894	1,931,447	4,488,894	1,931,447
Belanja Operasi Tidak Dipernodakan	119,669	609,302	119,669	609,302
- Perkhidmatan dan bekalan	-	1,000,000	-	1,000,000
- Pemberian dan kenaikan bayaran tetap	-	-	-	-
	<b>12,057,690</b>	<b>8,545,647</b>	<b>12,057,690</b>	<b>8,545,647</b>
<b>Peruntukan Pembangunan (PFI)</b>				
Projek Pembangunan Universiti Kampus Bachok				
- Bayaran kontraktor (bangunan)	-	2,863,048	-	2,863,048
- Bayaran perkhidmatan perunding	-	17,555	-	17,555
Projek Pembangunan Universiti Kampus Jeli				
- Projek pembangunan asrama	-	414,800	-	414,800
- Bayaran kontraktor (bangunan)	-	10,806	-	10,806
- Bayaran perkhidmatan perunding	-	-	-	-
Perolehan Hartanah, Loji dan Peralatan	2,533,604	200,087	2,533,604	200,087
Belanja Operasi Tidak Dipernodakan	19,950	40,940	19,950	40,940
- Perkhidmatan dan bekalan	1,000,000	-	1,000,000	-
- Pemberian dan kenaikan bayaran tetap	-	-	-	-
	<b>3,553,554</b>	<b>3,547,236</b>	<b>3,553,554</b>	<b>3,547,236</b>
	<b>15,611,244</b>	<b>12,092,883</b>	<b>15,611,244</b>	<b>12,092,883</b>

21

## 17. KUMPULAN WANG PENYEUDIKAN

	KUMPULAN		UNIVERSITI	
	2014 RM	2013 RM	2014 RM	2013 RM
<b>Pendapatan:</b>				
Pemberian kerajaan	7,925,448	8,907,539	7,925,448	8,907,539
<b>Tolak : Perbelanjaan</b>				
Emolumen	-	-	-	-
Perkhidmatan dan bekalan	1,502,181	734,465	1,502,181	734,465
Pemberian dan kenaikan bayaran tetap	445,503	166,362	445,503	166,362
Perbelanjaan lain	-	-	-	-
Susutnilai tahunan	46,351	30,399	46,351	30,399
	<b>1,994,035</b>	<b>931,226</b>	<b>1,994,035</b>	<b>931,226</b>
Lebihan pendapatan	5,931,413	7,976,313	5,931,413	7,976,313
Baki pada 1 Januari	9,807,020	1,875,707	9,807,020	1,875,707
Pelaksanaan tahun lepas	194,724	(45,000)	194,724	(45,000)
Baki pada 31 Disember	<b>15,933,159</b>	<b>9,807,020</b>	<b>15,933,159</b>	<b>9,807,020</b>

## 18. KUMPULAN WANG AMANAH

	KUMPULAN		UNIVERSITI	
	2014 RM	2013 RM	2014 RM	2013 RM
<b>Pendapatan:</b>				
Pemberian kerajaan	60,000	304,435	60,000	304,435
- Peruntukan penyejukan	3,472,410	5,238,498	3,472,410	5,238,498
- Peruntukan lain	6,994,775	4,736,802	6,994,775	4,736,802
Yuran pelajar	3,439,835	2,711,124	3,439,835	2,711,124
Pendapatan lain	-	-	-	-
	<b>13,967,020</b>	<b>12,990,859</b>	<b>13,967,020</b>	<b>12,990,859</b>
<b>Tolak : Perbelanjaan</b>				
Emolumen	29,940	12,970	29,940	12,970
Perkhidmatan dan bekalan	5,338,067	7,725,316	5,338,067	7,725,316
Pemberian dan kenaikan bayaran tetap	1,619,422	1,708,654	1,619,422	1,708,654
Perbelanjaan lain	42,727	73,951	42,727	73,951
Susutnilai tahunan	86,124	78,628	86,124	78,628
	<b>7,116,282</b>	<b>9,599,519</b>	<b>7,116,282</b>	<b>9,599,519</b>
Lebihan pendapatan	6,850,738	3,391,340	6,850,738	3,391,340
Baki pada 1 Januari	49,492,812	46,147,836	49,492,812	46,147,836
Pelaksanaan tahun lepas	(262,052)	(46,364)	(262,052)	(46,364)
Baki pada 31 Disember	<b>56,081,498</b>	<b>49,492,812</b>	<b>56,081,498</b>	<b>49,492,812</b>

22

## 19. KUMPULAN WANG PINJAMAN KAKITANGAN

	KUMPULAN		UNIVERSITI	
	2014 RM	2013 RM	2014 RM	2013 RM
<b>Kumpulan Wang Pinjaman Kenderaan</b>				
Baki pada 1 Januari	5,000,000	5,000,000	5,000,000	5,000,000
Baki pada 31 Disember	5,000,000	5,000,000	5,000,000	5,000,000
<b>Kumpulan Wang Pinjaman Komputer</b>				
Baki pada 1 Januari	2,000,000	2,000,000	2,000,000	2,000,000
Baki pada 31 Disember	2,000,000	2,000,000	2,000,000	2,000,000
<b>Baki Kumpulan Wang Pinjaman Kakitangan</b>	<b>7,000,000</b>	<b>7,000,000</b>	<b>7,000,000</b>	<b>7,000,000</b>

## 20. KERUGIAN TERKUMPUL ANAK SYARKAT

	KUMPULAN	
	2014 RM	2013 RM
<b>Pendapatan:</b>		
Pendapatan lain	126,820	11,935
	<u>126,820</u>	<u>11,935</u>
<b>Tolak : Perbelanjaan</b>		
Emolumen	4,500	-
Perkhidmatan dan bekalan	1,108,892	1,379,829
Pemberian dan kendaan bayaran tetap	1,500	-
Perbelanjaan lain	2,335,344	1,172,880
Susutnilai tahunan	542,004	9,394
	<u>3,992,242</u>	<u>2,562,103</u>
Kurangan pendapatan sebelum cukai	(3,865,422)	(2,550,170)
Percukaian	(92,047)	(2,400)
Kurangan pendapatan selepas cukai	<b>(3,957,471)</b>	<b>(2,552,570)</b>
Baki pada 1 Januari	(2,587,077)	(34,507)
Pelaksanaan tahun lepas	(576)	-
Baki pada 31 Disember	<b>(6,545,124)</b>	<b>(2,587,077)</b>

23

## 21. PEMBERIAN KERAJAAN

	KUMPULAN		UNIVERSITI	
	2014 RM	2013 RM	2014 RM	2013 RM
<b>Kumpulan Wang Mengurus</b>				
- Peruntukan asal	143,172,840	135,352,100	143,172,840	135,352,100
- Peruntukan tambahan	18,299,638	11,183,387	18,299,638	11,183,387
Geran pembangunan yang direalisasikan (Nota 16)	6,986,576	6,625,873	6,986,576	6,625,873
Kumpulan Wang Penyelidikan	7,925,448	8,907,539	7,925,448	8,907,539
Kumpulan Wang Amanah				
- Peruntukan penyelidikan	40,000	304,435	40,000	304,435
- Peruntukan lain	3,472,410	5,238,498	3,472,410	5,238,498
	<u>179,916,912</u>	<u>167,611,832</u>	<u>179,916,912</u>	<u>167,611,832</u>

## 22. YURAN PELAJAR

	KUMPULAN		UNIVERSITI	
	2014 RM	2013 RM	2014 RM	2013 RM
<b>Kumpulan Wang Mengurus</b>				
Kumpulan Wang Amanah	18,641,870	12,720,344	18,641,870	12,720,344
	<u>6,994,775</u>	<u>4,736,802</u>	<u>6,994,775</u>	<u>4,736,802</u>
	<b>25,636,645</b>	<b>17,457,146</b>	<b>25,636,645</b>	<b>17,457,146</b>

## 23. PENDAPATAN LAIN

	KUMPULAN		UNIVERSITI	
	2014 RM	2013 RM	2014 RM	2013 RM
<b>Kumpulan Wang Mengurus</b>				
Kumpulan Wang Pembangunan	3,444,150	1,747,141	3,444,350	1,747,141
Kumpulan Wang Amanah	62,614	135,309	62,614	135,309
Anak Syarikat	3,439,835	2,711,124	3,439,835	2,711,124
	<u>126,820</u>	<u>11,935</u>	<u>-</u>	<u>-</u>
	<b>7,073,419</b>	<b>4,605,509</b>	<b>6,950,799</b>	<b>4,593,574</b>

24

**24. PERCUKAIAN**

	KUMPULAN		UNIVERSITI	
	2014 RM	2013 RM	2014 RM	2013 RM
Perukalian bagi tahun terdiri daripada:				
Peruntukan tahun semasa	101,414	2,400	-	-
Terkurang peruntuk	238	-	-	-
Aset cukai terfunda	(9,805)	-	-	-
	<b>92,049</b>	<b>2,400</b>	<b>-</b>	<b>-</b>

Penyesuaian cukai tahun semasa dengan keuntungan adalah seperti berikut:

	KUMPULAN		UNIVERSITI	
	2014 RM	2013 RM	2014 RM	2013 RM
Lebihan/(kurangan)				
Pendapatan tidak dikenakan cukai	48,645,176	62,501,260	50,745,176	60,401,260
Pendapatan dikenakan cukai	2,046,138	(450,170)	-	-
Pendapatan sebelum cukai	<b>50,691,314</b>	<b>62,051,090</b>	<b>50,745,176</b>	<b>60,401,260</b>
Perukalian Malaysia pada kadar berkanun 25%	511,535	(112,543)	-	-
Kesan cukai ke atas:				
- Perbelanjaan tidak dibenarkan bagi tujuan percukain	140,081	114,943	-	-
- Pendapatan yang dikurangkan cukai	(525,000)	-	-	-
- Perbezaan kadar cukai bagi syarikat kecil dan sederhana	(25,000)	-	-	-
- Berkaitan dengan aduan dan pembalikan perbezaan sementara	(9,805)	-	-	-
- Terkurang peruntuk	238	-	-	-
	<b>92,049</b>	<b>2,400</b>	<b>-</b>	<b>-</b>

**25. KOMITMEN**

Komitmen adalah terdiri daripada komitmen modal dan bukan modal yang telah diluluskan tetapi tidak diperuntukkan di dalam Penyata Kewangan seperti berikut:

	KUMPULAN		UNIVERSITI	
	2014 RM	2013 RM	2014 RM	2013 RM
Kumpulan Wang Mengurus	22,392,731	26,954,222	22,392,731	26,954,222
Kumpulan Wang Pembangunan	-	3,950,744	-	3,950,744
Kumpulan Wang Penyelidikan	379,458	101,333	379,458	101,333
Kumpulan Wang Amanah	418,651	408,267	418,651	408,267
	<b>23,190,840</b>	<b>31,414,566</b>	<b>23,190,840</b>	<b>31,414,566</b>

25

**26. ANGKA PERBANDINGAN**

Angka perbandingan tertentu telah diklasifikasikan amaunnya agar selari dengan persembahan Penyata Kewangan tahun semasa.

**27. PELARASAN TAHUN LEPAS**

Pelarasan tahun lepas melibatkan bayaran baik perbelanjaan dan terimaan hasil yang telah dikenakan pada tahun sebelumnya.

**28. INSTRUMEN-INSTRUMEN KEWANGAN****Polisi-Polisi dan Objektif-Objektif Pengurusan Risiko Kewangan**

Kegiatan Kumpulan menyebabkan terdedah kepada beberapa risiko kewangan, termasuklah risiko kadar faedah, risiko kredit, risiko kecairan dan aliran tunai. Keseluruhan objektif pengurusan risiko kewangan Kumpulan adalah untuk memastikan bahawa Kumpulan menambah nilai para pemegang sahamnya. Pengurusan risiko kewangan dilaksanakan melalui semakan semula risiko, sistem-sistem kawalan dalaman dan pematuhan kepada polisi-polisi pengurusan risiko kewangan Kumpulan.

**a. Risiko Kadar Faedah dan Kadar Keuntungan Bank**

Risiko kadar faedah adalah risiko dimana nilai instrumen kewangan akan turun naik akibat daripada perubahan kadar faedah pasaran.

Kumpulan mempunyai pinjaman-pinjaman dengan kadar yang berbeza bagi membiayai aktiviti yang sedang berjalan dan akibatnya, pendapatan dan aliran tunai dari operasi Kumpulan sebahagian besarnya tidak bergantung kepada perubahan kadar faedah di pasaran. Pendedahan kepada risiko kadar faedah wujud daripada pinjaman dan deposit Kumpulan dan hanya diuruskan melalui penggunaan kadar faedah dan keuntungan bank yang tetap.

Berdasarkan kepada aset kewangan dengan pendapatan faedah dari liabiliti kewangan yang dikenakan faedah, berikut adalah jadual yang menunjukkan purata kadar faedah dan kadar keuntungan bank efektif pada tarikh lebaran, imbangan dan tempoh matangnya, atau penetapan semula harga jika lebih awal.

	Nala	Purata kadar efektif	Jumlah RM	Kurang daripada 1 tahun	Lebih daripada 2 tahun
		%		RM	RM
Instrumen kadar tetap Tawarua	14	4.15	47,906,475	4,666,886	43,239,589

26

**28. INSTRUMEN-INSTRUMEN KEWANGAN (SAMB.)****b. Risiko Kredit**

Risiko kredit adalah di mana satu pihak kepada instrumen kewangan akan gagal menghormati sesuatu obligasi dan menyebabkan pihak yang lain mengalami sesuatu kerugian kewangan.

Risiko kredit wujud apabila instrumen derivatif digunakan atau barangan dijual pada terma kredit terganggu. Kumpulan berusaha untuk membuat pelaburan aset tunai secara selamat dan menguntungkan. Ia juga berusaha untuk mengawal risiko kredit dengan menetapkan had pesaing dan memastikan penjualan barangan dan perkhidmatan secara kredit hanya diberikan kepada pelanggan yang mempunyai rekod kredit yang baik pada tarikh temaran imbasan. Pada tumpuan yang ketara terhadap risiko kredit.

**c. Risiko Kecalon dan Aliran Tunai**

Kumpulan menguruskan profil kematangan hutang, aliran tunai dari operasi dan dananya bagi memastikan bahawa pembiayaan semula, pembayaran balik dan keperluan dana dipenuhi kesemuanya.

Kumpulan berusaha untuk mengekalkan fleksibiliti dalam pembiayaan dengan mengekalkan kredit-kreditnya berada pada tahap yang munasabah. Sebolehnya, Kumpulan mendapatkan pembiayaan daripada institusi kewangan dan meninggalkan baki portfolionya dengan berhemah, dengan beberapa pembiayaan jangka pendek dan jangka panjang supaya mencapai keseluruhan keberkesanan kos.

 [www.umk.edu.my](http://www.umk.edu.my)

 [UMKelantan](#)

 [UMK\\_19](#)